



供销大集集团股份有限公司

2017 年年度报告

2018 年 04 月

第一节 重要提示、目录和释义

公司董事会、监事会及董事、监事、高级管理人员保证年度报告内容的真实、准确、完整，不存在虚假记载、误导性陈述或重大遗漏，并承担个别和连带的法律责任。

公司负责人何家福、主管会计工作负责人韩玮及会计机构负责人(会计主管人员)王卉声明：保证年度报告中财务报告的真实、准确、完整。

所有董事均已出席了审议本报告的董事会会议。

本年度报告涉及公司未来发展展望、经营计划等前瞻性陈述，不构成对投资者的实质承诺，请投资者认真阅读，注意投资风险。

公司遵守《深圳证券交易所行业信息披露指引第 8 号——上市公司从事零售相关业务》的披露要求，具体内容详见本报告第三节“公司业务概要”、第四节“经营情况讨论与分析”相关章节，敬请广大投资者留意查阅。

经公司第九届董事会第九次会议审议通过的利润分配预案为：以 2017 年 12 月 31 日的总股本 6,007,828,231 股为基数，向全体股东每 10 股派发现金红利 0.10 元（含税），送红股 0 股（含税），不以公积金转增股本。

目录

第一节 重要提示、目录和释义.....	5
第二节 公司简介和主要财务指标.....	10
第三节 公司业务概要.....	13
第四节 经营情况讨论与分析.....	30
第五节 重要事项.....	65
第六节 股份变动及股东情况.....	75
第七节 优先股相关情况.....	75
第八节 董事、监事、高级管理人员和员工情况.....	76
第九节 公司治理.....	84
第十节 公司债券相关情况.....	89
第十一节 财务报告.....	错误!未定义书签。
第十二节 备查文件目录.....	91

释义

释义项	指	释义内容
供销大集、西安民生、上市公司、公司、本集团	指	供销大集集团股份有限公司（原名：西安民生集团股份有限公司）
海航集团	指	海航集团有限公司
海航实业集团	指	海航实业集团有限公司
海航商业、海航商业控股	指	海航商业控股有限公司
大集控股	指	海南供销大集控股有限公司
大集供应链	指	海南大集供应链管理有限公司
中国供销集团	指	中国供销集团有限公司
新合作集团	指	新合作商贸连锁集团有限公司
大集供销链	指	海南供销大集供销链网络科技有限公司
酷铺商贸	指	海南供销大集酷铺商贸有限公司
易生大集	指	易生大集投资发展有限公司
大集网络科技	指	海南供销大集网络科技有限公司
大集金服	指	海南供销大集金服信息科技有限公司
民生百货	指	西安民生百货管理有限公司
掌合天下	指	掌合天下（北京）信息技术有限公司
顾客隆、中国顾客隆	指	中国顾客隆控股有限公司
信航小贷	指	海口信航小额贷款有限公司
兴正元购物中心	指	西安兴正元购物中心有限公司
兴正元地产	指	西安兴正元地产开发有限公司
世纪阳光	指	汉中世纪阳光商厦有限公司
海航基础	指	海航基础设施投资集团股份有限公司（原名：海南海航基础设施投资集团股份有限公司）
证监会	指	中国证券监督管理委员会
公司法	指	中华人民共和国公司法
证券法	指	中华人民共和国证券法
深交所	指	深圳证券交易所
近三年	指	2015 年、2016 年、2017 年三个会计年度
元、万元	指	人民币元、人民币万元
2009 年重大资产重组	指	西安民生发行股份购买海航商业资产置换后取得的宝商集团宝鸡商业经营管理有限责任公司（后更名为宝鸡商场有限责任公司）100%股权
2015 年重大资产重组	指	西安民生发行股份购买海航商业持有的兴正元购物中心有限公司 67.59%股权和兴正元地产持有的骡马市步行街 11,782.84 平方米房产，并募集配套资金。
2016 年重大资产重组	指	西安民生向海航商业等 37 家交易对方发行股份购买其合计持有的海南供销大集控股有限公司 100%股权。

第二节 公司简介和主要财务指标

一、公司信息

股票简称	供销大集	股票代码	000564
股票上市证券交易所	深圳证券交易所		
公司的中文名称	供销大集集团股份有限公司		
公司的中文简称	供销大集		
公司的外文名称	CCOOP GROUP CO., LTD		
公司的外文名称缩写	CCOOP GROUP		
公司的法定代表人	何家福		
注册地址	西安市解放路 103 号		
注册地址的邮政编码	710005		
办公地址	海南省海口市美兰区国兴大道 5 号海南大厦 42 层		
办公地址的邮政编码	570203		
公司网址	www.gongxiaodaji.com		
电子信箱	000564@ccoop.com.cn		

二、联系人和联系方式

	董事会秘书	证券事务代表
姓名	李仲煦	张宏芳
联系地址	海南省海口市美兰区国兴大道 5 号海南大厦 42 层	海南省海口市美兰区国兴大道 5 号海南大厦 42 层
电话	0898-69961810	0898-69961810
传真	0898-68877760	0898-68877760
电子信箱	z xu_li@ccoop.com.cn	hfang_zhang@ccoop.com.cn

三、信息披露及备置地点

公司选定的信息披露媒体的名称	《中国证券报》、《证券时报》、《证券日报》、《上海证券报》
登载年度报告的中国证监会指定网站的网址	www.cninfo.com.cn
公司年度报告备置地点	海南省海口市美兰区国兴大道 5 号海南大厦 42 层

四、注册变更情况

组织机构代码	统一社会信用代码：91610102220603356T
公司上市以来主营业务的变化情况	公司主营业务为批发及零售，本报告期内无变更。
历次控股股东的变更情况	公司前身是成立于 1959 年的西安市民生百货商店，1992 年经陕西省西安市体改委批准改制为股份有限公司，西安市国有资产管理局为公司第一大股东。2002 年依据市政府对机构设置的调整，西安市财政局取得原西安市国有资产管理局持有的上述股权，成为公司第一大股东。2003 年 5 月 27 日，西安市财政局与海航

	集团有限公司签订《国家股股权转让协议》，该股权转让于 2004 年 3 月 11 日办理完过户手续，公司第一大股东由西安市财政局变更为海航集团有限公司。2008 年 4 月 11 日，海航集团有限公司以其所持本公司的全部股份向海航商业控股有限公司增资，海航商业控股有限公司成为本公司第一大股东。本报告期内，公司控股股东仍为海航商业控股有限公司。
--	--

五、其他有关资料

公司聘请的会计师事务所

会计师事务所名称	信永中和会计师事务所
会计师事务所办公地址	北京市东城区朝阳门北大街 8 号富华大厦 A 座 9 层
签字会计师姓名	汪洋、张东鹤

公司聘请的报告期内履行持续督导职责的保荐机构

适用 不适用

保荐机构名称	保荐机构办公地址	保荐代表人姓名	持续督导期间
瑞银证券有限责任公司	北京市西城区金融大街 7 号英蓝国际金融中心	王欣宇、杨继萍	2012 年 9 月 21 日-2013 年 12 月 31 日。报告期内，公司节余募集资金永久补充流动资金，瑞银证券有限责任公司已出具关于公司使用节余募集资金永久补充流动资金的核查意见，持续督导期结束。

公司聘请的报告期内履行持续督导职责的财务顾问

适用 不适用

财务顾问名称	财务顾问办公地址	财务顾问主办人姓名	持续督导期间
广发证券股份有限公司	广州市天河北路 183 号大都会广场 43 楼	张永青、高枫	2015 年 6 月 29 日-2016 年 12 月 31 日。广发证券股份有限公司对 2015 年重大资产重组西安兴正元购物中心有限公司 2017 年度毛利润承诺实现情况及股权减值测试情况持续核查。
海通证券股份有限公司	上海市广东路 689 号	李辉、郑渊	2016 年 9 月 27 日-2017 年 12 月 31 日
国信证券股份有限公司	广东省深圳市红岭中路 1012 号国信证券大厦 12 层	陈永高、黄涛、余洋	2016 年 9 月 27 日-2017 年 12 月 31 日

六、主要会计数据和财务指标

公司是否需追溯调整或重述以前年度会计数据

是 否

追溯调整或重述原因

会计政策变更;同一控制下企业合并

	2017 年	2016 年	本年比上年增减	2015 年

		调整前	调整后	调整后	调整前	调整后
营业收入（元）	27,789,526,701.16	13,424,741,468.55	14,509,932,040.00	91.52%	10,357,172,424.74	11,411,309,670.87
归属于上市公司股东的净利润（元）	1,414,520,857.98	401,401,074.60	708,313,597.35	99.70%	-330,363,637.26	491,530,932.78
归属于上市公司股东的扣除非经常性损益的净利润（元）	1,189,534,813.26	409,053,778.91	539,861,051.58	120.34%	21,455,237.30	54,789,187.92
经营活动产生的现金流量净额（元）	1,449,224,315.30	4,462,593,702.22	5,369,079,539.95	-73.01%	1,165,454,122.44	-15,934,011.62
基本每股收益（元/股）	0.2354	0.1155	0.2039	15.45%	-0.1497	0.1415
稀释每股收益（元/股）	0.2354	0.1155	0.2039	15.45%	-0.1497	0.1415
加权平均净资产收益率	4.62%	3.06%	6.82%	-2.20%	-4.45%	7.52%
	2017 年末	2016 年末		本年末比上年末增减	2015 年末	
		调整前	调整后	调整后	调整前	调整后
总资产（元）	55,816,626,498.71	45,200,448,000.32	49,594,553,591.22	12.55%	24,681,839,509.61	28,645,032,429.72
归属于上市公司股东的净资产（元）	30,379,499,274.38	27,897,877,570.55	29,976,654,083.14	1.34%	8,254,460,596.29	10,024,509,580.34

会计政策变更的原因及会计差错更正的情况

为了更加客观的反映公司持有的投资性房地产的真实价值，增强公司财务信息的准确性，根据《企业会计准则第 3 号-投资性房地产》、《企业会计准则第 28 号—会计政策、会计估计变更和差错更正》要求，公司决定将投资性房地产的计量方法由成本计量模式变更为公允价值计量模式。

七、境内外会计准则下会计数据差异

1、同时按照国际会计准则与按照中国会计准则披露的财务报告中净利润和净资产差异情况

适用 不适用

公司报告期不存在按照国际会计准则与按照中国会计准则披露的财务报告中净利润和净资产差异情况。

2、同时按照境外会计准则与按照中国会计准则披露的财务报告中净利润和净资产差异情况

适用 不适用

公司报告期不存在按照境外会计准则与按照中国会计准则披露的财务报告中净利润和净资产差异情况。

八、分季度主要财务指标

单位：元

	第一季度	第二季度	第三季度	第四季度
营业收入	6,061,460,906.81	4,350,412,451.73	5,526,877,929.10	11,850,775,413.52

归属于上市公司股东的净利润	184,336,248.53	172,308,788.14	676,821,616.67	381,054,204.64
归属于上市公司股东的扣除非经常性损益的净利润	183,367,719.88	120,489,351.22	407,441,154.56	478,236,587.60
经营活动产生的现金流量净额	276,178,979.28	-525,015,757.56	1,443,609,565.84	254,451,527.74

上述财务指标或其加总数是否与公司已披露季度报告、半年度报告相关财务指标存在重大差异

√ 是 □ 否

1. 会计政策变更

根据《企业会计准则第 16 号-政府补助》、《企业会计准则第 42 号——持有待售的非流动资产、处置组和终止经营》的相关规定，本集团对 2017 年新增的政府补助和持有待售的非流动资产、处置组和终止经营按照未来适用法处理。资产负债表及利润表根据相关规定不需进行追溯调整。2017 年 5 月 1 日本公司将投资性房地产的计量方法由成本计量模式变更为公允价值计量模式。根据《企业会计准则第 3 号—投资性房地产》、《企业会计准则第 28 号—会计政策、会计估计变更和差错更正》要求，本次会计政策变更需要对 2017 年 12 月 31 日、2016 年 12 月 31 日资产负债表及 2017 年度、2016 年度利润表进行追溯调整。

2. 同一控制下企业合并

本公司本报告期将其下属海南供销大集控股有限公司之项目公司西安草堂山居置业有限公司、长春市宏图房地产开发有限公司及天津宁河海阔天空建设开发有限公司 3 家房地产项目公司开发的房地产项目以股权转让的形式转让给海航基础设施投资集团股份有限公司，同时收购海航基础持有的海南望海国际商业广场有限公司的 100% 股权。根据会计准则相关规定，按照同一控制下的企业合并视同参与合并各方在最终控制方开始实施控制时即以目前的状态存在。

九、非经常性损益项目及金额

√ 适用 □ 不适用

单位：元

项目	2017 年金额	2016 年金额	2015 年金额	说明
非流动资产处置损益（包括已计提资产减值准备的冲销部分）	-30,165,976.98	-2,405,964.52	-721,811.57	
计入当期损益的政府补助（与企业业务密切相关，按照国家统一标准定额或定量享受的政府补助除外）	19,047,503.52	11,297,614.02	1,176,336.00	
计入当期损益的对非金融企业收取的资金占用费	10,694,444.00	8,527,376.72		
委托他人投资或管理资产的损益		9,404,626.72		
同一控制下企业合并产生的子公司期初至合并日的当期净损益	3,226,325.09	-28,154,506.41	-382,540,351.58	
采用公允价值模式进行后续计量的投资性房地产公允价值变动产生的损益	301,742,156.87	226,185,082.66	966,101,556.73	
受托经营取得的托管费收入	1,415,094.34	-2,084,905.66	666,666.67	
除上述各项之外的其他营业外收入和支出	-8,910,505.99	-5,543,163.45	-1,233,824.26	
其他符合非经常性损益定义的损益项目		-1,634,697.29		
减：所得税影响额	67,660,430.63	44,048,171.43	146,396,285.18	
少数股东权益影响额（税后）	4,402,565.50	3,090,745.59	310,541.95	
合计	224,986,044.72	168,452,545.77	436,741,744.86	--

对公司根据《公开发行证券的公司信息披露解释性公告第 1 号——非经常性损益》定义界定的非经常性损益项目，以及把《公开发行证券的公司信息披露解释性公告第 1 号——非经常性损益》中列举的非经常性损益项目界定为经常性损益的项

目，应说明原因

√ 适用 □ 不适用

项目	涉及金额 (元)	原因
股权转让	900,281,937.47	本年度计入当期损益的处置房地产开发业务项目公司股权产生的收益 90,028.19 万元，为本集团之子公司海南供销大集控股有限公司转让三家房地产业务项目公司获取的收益。房地产开发业务为本集团主营业务之一，主要以开发商业地产为主（含配套住宅），本集团房地产项目开发完毕后通过对外销售、自持经营，或择机分次或整体销售在建项目等方式获取房地产项目的开发收益。房地产开发行业以转让房地产开发项目公司的形式转让销售型房产或投资型物业系房地产开发行业的一种经营模式，鉴于房地产的行业特点，公司管理层认为该等处置与公司正常经营业务密切相关，且符合本集团持续的经营策略，从而作为经常性损益项目。
政府运营补贴	127,150,000.00	本年度本集团之子公司湖南新合作湘中国际物流园投资开发有限公司开发建设的湘中国际物流园区开发项目已陆续投入运营。鉴于物流园区建设投入巨大、开发建设周期长，承载了部分公益性、公共性城市基础设施项目以及促进当地经济发展之功效，使得运营前期回报较低，娄底经济技术开发区管理委员会以《娄底经济技术开发区管理委员会娄底经济技术开发区关于支持湘中国际物流园运营发展的意见》（娄经开[2017]78 号）、娄底市财政局经济开发区分局《关于下达企业运营补贴资金的通知》（娄经开财指[2017]98 号）等政府补助文件，同意对湘中国际物流园给予运营补贴，补贴期间为三年，从 2017 年起执行，期满后视湘中国际物流园区发展情况适当调整期限。湖南新合作湘中国际物流园投资开发有限公司依此文件 2017 年度确认其他收益 12,715 万元。公司管理层考虑到该等收取的政府补助与公司经营业务密切相关且具有持续性，因此将 2017 年确认的园区运营补贴 12,715 万元作为经常性损益项目。

第三节 公司业务概要

一、报告期内公司从事的主要业务

公司是否需要遵守特殊行业的披露要求

是

零售相关业

(一)报告期内公司所从事的主要业务

通过2016年的重大资产重组，公司资产规模大幅提高，经营模式从区域传统零售企业转型为大型全国性商品流通服务企业。根据重组后的战略定位，公司于2017年2月23日更名为“供销大集集团股份有限公司”，中文简称、股票简称变更为“供销大集”，公司股票代码保持不变。

按照中国证监会行业划分，公司所处行业为“批发和零售业”，公司定位为“中国城乡商品流通综合服务运营商”，业务已涵盖批发零售、电子商务、供应链服务等。公司以国际化视野践行新商业理念，按照“集、铺、网、链、投”的业务划分，形成“四产一投”互为一体的全新“供、销”商业模式，利用互联网、现代物流、现代金融等手段，整合优势商品资源，统筹规划城乡实体经销网、城乡电子商务网、城乡物流配送网“三网”布局。公司目前业务分别由中国集、酷铺商贸、掌合天下、大集供销链、大集金服及民生百货六大部分组成。

1.中国集是供销大集业务发展的重要载体和城乡实体经销网的核心枢纽，定位为“以城乡商品供销为核心产业的中国新型城镇化发展商”，专注片区开发、产业投资、综合运营等领域，以“中国新型城镇化·城乡商品供销示范区”为主要产品，为供销大集商贸、物流、网络、金融等业务提供支撑，助力“服务三农，连接城乡商品流通与新型城镇化”战略落地。

2.酷铺商贸致力于打造中国城乡商品流通实体经销网，深耕城乡商品销售和一体化服务，整合上下游资源，发展融合线上线下的多业态、全渠道、数据化的酷铺自营和加盟门店，通过平台与终端门店为广大城乡居民提供商品零售服务，打造基于门店运营与服务的零售共享生态圈。

3.掌合天下致力于构建快消品B2B商业新生态链，全力打造线上B2B电子商务平台、线下云仓供应链平台，协同酷铺商贸、大集供销链、大集金服深耕商贸流通领域，实现“品仓店+供应链金融”一体化服务，依托“城市合伙人”模式，为快消品行业供货商和零售终端提供便捷、透明、安全的一站式B2B供应链运营解决方案。

4.大集供销链致力于以一站式供销链管理服务为产业依托，聚焦打造核心商品优势的目标，充分发挥渠道、资金、品牌优势，开展农产品、快消品、母婴类用品批发贸易业务以及品牌代理、自有品牌等分销业务，促进物流、贸易业务高效有机融合，实现有优势的产品放量销售，打造高效的供销链服务体系。

5.大集金服以一站式供应链管理服务为产业基础，紧密围绕供销大集产业生态圈，发挥供销大集的商业网络及资金优势，精心为供销大集产业链上的商家和消费者提供丰富多样、自主灵活的供应链金融服务，2017年业务范围发展至涵盖互联网金融、商业保理、小额贷款、典当及基金投资等金融服务产品。

6.民生百货以实体门店经营为核心，以联营+租赁为主的模式开展门店经营。通过聚焦消费需求，不断调整转型，在“百货+综合购物中心、社区购物中心”及线上购物相融合的“新零售”方向持续探索，为满足不同消费者个性化的生活追求和审美提供丰富的商品和体验；同时充分发挥品牌优势，实施商誉+管理输出战略，挖掘利润增长点。

(二)报告期内公司所属行业的发展阶段、周期性特点以及公司所处的行业地位

国家统计局公布的数据显示，2017年全国居民人均可支配收入25974元，比上年实际增长7.3%，社会消费品零售总额为366262亿元，比上年增长10.2%。商务部数据显示，2017年重点监测的2700家典型零售企业销售额同比增长4.6%。2017年在国内宏观经济持续增长、人均可支配收入不断提高、消费结构不断

升级等有利因素影响下，整体保持较为稳定的发展趋势，百货零售业面对的终端消费市场周期性较弱，需求主要受宏观经济环境、消费者预期等因素影响，具体商品需求受季节及节假日等周期性因素影响。超市、百货等零售业态依托物联网、人工智能和移动互联网等新技术以及不断完善的物流配送体系，与电商平台深度融合，涌现出更丰富多样的新零售业态和新商业模式，行业活力明显增强，但各层面的市场竞争不断加剧。

供销大集致力于打造布局新零售业务的全国性零售平台，是行业内最早探索新零售商业模式的企业之一，凭借全面布局“新零售”转型的发展战略，不断构建整个业务体系的闭环，包括交易、支付、物流、互联网技术、金融服务等的整个生态圈，掌控了信息流、物流和资金流，确立了在行业内较为领先的地位。公司荣获包括“中国行业十大创新力品牌、中国品牌500强”、“快消B2B十强”、“金骏马·成功转型上市公司奖”、“中国（行业）十大创新企业”、“中国互联网领军企业”等奖项。

二、主要资产重大变化情况

1、主要资产重大变化情况

主要资产	重大变化说明
股权资产	长期股权投资年末较年初增加，主要为公司之子公司海南供销大集供销链网络科技有限公司增持掌合天下（北京）信息技术有限公司 41.59%股权，及上年预付掌合天下（北京）信息技术有限公司股权款因本报告期工商变更手续完成，依据会计准则转入长期股权投资。
固定资产	本报告期固定资产未发生重大变化。
无形资产	本报告期无形资产未发生重大变化。
在建工程	在建工程年末较年初减少，主要为本报告期公司之子公司湖南新合作湘中国际物流园投资开发有限公司、高淳县悦达置业有限公司、芜湖悦家置业有限公司在建工程转入投资性房地产，以及本期出售长春市宏图房地产开发有限公司对应在建工程转出所致。
其他流动资产	其他流动资产年末较年初增加，主要为本报告期公司之子公司银行理财增加所致。
其他非流动资产	其他非流动资产年末较年初减少，主要为本报告期公司之子公司上年预付掌合天下（北京）信息技术有限公司股权款，因工商变更手续已经完成，根据会计准则的规定转入长期股权投资所致。

2、主要境外资产情况

√ 适用 □ 不适用

资产的具体内容	形成原因	资产规模（元）	所在地	运营模式	保障资产安全性的控制措施	收益状况（元）	境外资产占公司净资产的比重	是否存在重大减值风险
绿色实业（香港）有限公司	设立	3,022,743,250.05	香港	不适用	不适用	-71,702,243.13	9.66%	否
其他情况说明	本报告期绿色实业（香港）有限公司之子公司供销大集国际控股有限公司完成收购中国顺客隆（00974.HK）70.42%股权。							

三、核心竞争力分析

公司是否需要遵守特殊行业的披露要求

是

零售相关业

公司需遵守《深圳证券交易所行业披露指引第 8 号——上市公司从事零售相关业务》的披露要求

1. 股东优势

公司控股股东海航商业为海航集团下属企业，海航集团在 20 多年的发展历程中，从单一的地方航空运输企业发展成为囊括航空、酒店、旅游、地产、商品零售、金融、物流、船舶制造、生态科技等多业态大型企业集团。2017 年 7 月，海航集团位列 2017《财富》世界 500 强第 170 位。中国供销集团下属的新合作集团是对公司具有重要影响力的股东。中国供销集团是国务院批准成立的大型涉农流通产业集团，是中华全国供销合作总社全资企业。中国供销集团产业基础雄厚，经营服务网络体系遍布全国各地，是服务国家宏观调控和惠农政策的重要力量。

2. 产业链和商业模式优势

公司充分利用产业优势及资源优势，按照“四产一投”发展战略，“集、铺、网、链、投”互为一体，优化供应链、销售链、投资链。利用互联网、现代物流、现代金融等手段，整合境内外优势资源，统筹规划城乡实体经销网、城乡电子商务网、城乡物流配送网“三网”布局，构建新流通生态体系，创新业务协同发展模式，公司产业链协同模式处于业内领先水平。

3. 终端规模优势

公司由区域性的传统零售企业转型为中国城乡商品流通综合服务运营商，业务网点遍布全国。截至目前，线下合作超市门店已覆盖全国 29 个省、市、自治区及澳门特别行政区，初步具备网点规模优势。

第四节 经营情况讨论与分析

一、概述

（一）报告期经营管理情况

本报告期，公司以“诚信铸就合规文化长城，创新迎接信息时代挑战”为指导思想，创新商业模式，落实BIM管理理念，各项工作任务基本完成。本报告期，公司实现营业收入2,778,952.67万元，较上年同期增长91.75%，实现净利润147,414.75万元，较上年同期增长99.73%，其中归属上市公司股东的净利润141,452.09万元，较上年同期增长99.70%。

1. 高效推进中国集项目

2017年是中国集的“拓展年”，存量业务经营态势稳定，圆满完成公司年初制定的各项经营任务。通过在全国选址和拓展，为未来业务布局及发展提供规模化的项目库储备，全年与各地相关政府部门累计签署合作协议20余份，涉及土地约25万亩，并在中国国家级、区域级城市群周边累计拓展10余个新项目，覆盖京津冀、长三角、长江中游、成渝等国家级城市群及哈长、山东半岛、关中等区域级城市群。中国集积极与行业领先品牌企业建立合作关系，全年累计发展产业联盟60余家，为商贸、创意办公、文旅、酒店、医疗、康养、教育等优质资源在中国集项目集聚创造条件。

2. 全面深化转型，推进酷铺业务发展

①加快酷铺加盟拓展及优化升级

酷铺商贸通过“自营+加盟代理”的方式，按照差异化服务和商品供应的加盟模式，通过整合上下游资源，提升市场竞争力和影响力。2017年，在上海、西安、长沙、海口等6个核心城市和28个重点城市，累计实现签约门店16万家，累计平台注册门店3.9万家。

②推进传统商超门店转型升级

酷铺商贸创新激励机制，在陕西、湖南、上海、广东四个区域近200家自营门店开展承包合伙人计划，门店运营费用下降明显，并根据战略和市场对部分门店采取闭店或调整措施。同时，着力推进门店软硬件设施改造和新零售转型，积极开展O2O增量业务及门店生鲜+餐饮化改造，完成13家社区生鲜店转型或生鲜餐饮化改造，门店销售同比增长12%。

③加快线上平台建设

通过自主研发的ERP、B2B、WMS系统以及POS终端零售结算系统，完善线上线下数据对接，推广ERP门店83家，全渠道商品库200万支，初步建立数据分析模型，为实现全渠道数据融合奠定基础。

3. 掌合天下业务发展成果显著

①持续打造线上B2B平台

掌合天下依托城市合伙人计划，通过全品类平台本地化运营的模式，打造面向零售终端的最广阔的电子商务平台网络，现业务覆盖全国29个省份，市场遍布全国900多个城市，2017年GMV（平台交易总额）超过800亿元。

②加速布局线下供应链业务

掌合天下大力推动线下供应链仓储物流业务，启动掌合云仓项目，2017年拓展云仓42个，总面积近20万m²，其中合资仓27个，面积12.77万m²，在华北、华东、东北地区初步建立了以云仓为核心的区域供应链配送网络，服务于酷铺和掌合天下采购终端，有力提升线上线下资源整合能力和综合服务能力。

③品仓店金融业务协同发展

掌合天下加强与酷铺商贸、大集供销链、大集金服的业务协同，在全国范围内拓展“酷铺·掌合便利”加盟+自营门店3000余家，整合大集供销链商品资源，为终端门店提供丰富优质的采购货源，依托云仓供应链配送网络服务为终端门店提供物流服务，并建立了覆盖超市用户、供应商、物流客户的全渠道

供应链金融服务业务。

4. 供销链自营能力不断增强

①积极探索大宗批发贸易业务

大集供销链依托股东资源，利用资金、平台、渠道以及积累的客户资源优势，聚焦快消品、农产品、能源、有色金属等领域，在供销链生态圈的基础上积极探索大宗批发贸易模式，迅速成功切入行业，获得行业接纳与认可。

②丰富商品库资源，提升商品竞争力

大集供销链以高效的一站式供销链管理服务为核心，以提升商品竞争力为目标，结合酷铺渠道销售需求，不断丰富供销链商品库资源。2017年完成4万支SKU商品的整合工作，开发国代、省代及自有品牌19个，具有竞争优势的商品SKU226支，进一步提升利润空间。

③着重开发优势自营商品

大集供销链通过溯源商品生产源头，围绕快消品、农副产品、跨境商品等类群，与国内外优质供应商合作，结合自有品牌产品开发，打造具有突出竞争力的优势自营商品，为大集供销链不断拓展线上线下分销渠道、扩大商品销售规模奠定基础。

5. 加快搭建金融服务平台建设

大集金服基于供销大集产业链和生态圈，为加强供应链金融体系建设和金融产品的更新，不断获取金融服务牌照资源，建立健全的信贷产品体系，通过针对供销大集产业链条上各个环节设计相关金融信贷产品，为上下游生产商、代理商和酷铺加盟商等提供安全、方便、快捷的金融服务，打造供销大集客户、业务、金融资源等一体化协同优势。2017年大集金服旗下互联网金融平台与西安银行达成合作，正式成为国内少数拥有银行存管系统的互金平台之一。大集金服互联网金融平台经过一年的积累和运营，共计完成会员注册12.6万人（企业），为供应商、消费者打造大集金服资金优势+金融服务+供销服务的全新供销链生态圈一条龙服务。

6. 百货业深化转型、创新发展

民生百货所辖门店17家，建筑面积逾80万平方米。民生百货以商品和客户为中心，以创新和变革为手段，跟随零售行业发展趋势，整合和优化各类资源，以海口望海国际广场、西安民生百货解放路店、西安民生百货兴正元购物中心为主力门店代表，推行将零售与生活服务结合的运营模式，探索出了适合公司向新零售转型的发展之路。同时加快中小型门店传统百货模式改革，发展“生活+体验”经营模式，大力发展集合店、体验馆、生活馆等综合型项目，使中小门店更加贴近区域市场，符合消费者的生活和消费习惯，实现升级转型。

7. 完成境外上市公司并购项目

本报告期公司完成收购中国顾客隆控股有限公司（香港主板上市公司，代码00974，简称中国顾客隆）项目，公司现持有中国顾客隆204,558,317股股份，占顾客隆总股本的70.42%。中国顾客隆的收购使公司迅速完成在珠三角区域的业务拓展，并获得境外资本运作平台，为公司后续发展开创了更广阔的战略发展空间。

公司需遵守《深圳证券交易所行业披露指引第8号——上市公司从事零售相关业务》的披露要求

（二）报告期内实体门店的经营情况

1. 实体门店的经营情况

截至2017年12月31日，供销大集百货门店17家，其中：西北地区15家，华北地区1家、华南地区1家；超市门店249家，其中：华南地区95家、华东地区61家、西北地区60家、华中地区33家。本报告期内商超百货门店营业收入总计1,038,324.21万元，其中前10大门店信息如下：

门店名称	业态	开业日期	地区	经营面积（平方米）	经营模式	物业权属状态
望海国际广场	百货	1994年11月	海口	37,206.64	直营	自有物业
民生百货解放路店	百货	1959年9月	西安	61,703.00	直营	自有物业

民生百货兴正元店	百货	2009年5月	西安	62,573.00	直营	自有物业
民生百货天津国际	百货	1986年5月	天津	20,497.57	直营	自有物业
酷铺湖南朝阳店	超市	2000年9月	长沙	17,278.68	直营	租赁物业
民生百货汉中店	百货	2000年1月	汉中	55,270.08	直营	自有物业
民生百货文景店	百货	2013年12月	西安	28,271.00	直营	租赁物业
酷铺宝鸡陈仓园店	超市	2002年8月	宝鸡	13,022.00	直营	自有物业
民生百货延安店	百货	2011年10月	延安	17,718.03	直营	自有物业
酷铺湖南赤岗店	超市	2005年4月	长沙	8,829.83	直营	租赁物业

2. 门店的变动情况

变动类别		门店数量	营业面积（平方米）	营业收入（万元）	净利润（万元）
新增门店	收购顾客隆新增门店	68	116,190.19	99,913.49	1,193.65
	新开门店	4	731.2	551.17	66.09
关门门店	本报告期共关门37家，关闭原因主要为租赁合同到期、公司战略及市场调整，为公司正常经营行为，对公司业绩无重大影响。				

3. 门店店效信息

门店类型	地区	店面坪效（元/平方米）	营业收入（万元）	营业收入增长率	净利润（万元）	净利润增长率
超市	西北	7,168.98	214,228.74	-11.68%	-2,294.31	-33.19%
	华南	7,033.95	141,125.07	-11.09%	829.10	-27.12%
	华东	9,068.46	54,501.72	4.76%	1,555.27	10.32%
	华中	11,488.44	192,082.20	7.17%	3,170.99	13.57%
百货	西北	12,078.22	299,332.58	1.52%	7,697.98	-7.41%
	华南	11,155.10	117,590.04	8.36%	1,373.31	-15.53%
	华北	9,495.69	19,463.86	12.01%	1,345.78	8.60%

（三）报告期内线上销售情况

线上平台掌合天下2017年GMV（平台交易总额）超过800亿元，上市公司下属门店在掌合天下平台线上交易额约8500万，营业收入约7150万。

（四）报告期内采购、仓储及物流情况

1. 商品采购与存货情况

商品采购按照商品类别分为快消品类、非食品类及生鲜类等三大类，各大类采购信息如下：

商品类别	前五大供应商采购金额（万元）	采购金额占比
非食品	363,044.52	38.85%
快消品	19,961.35	2.14%
生鲜	16,373.60	1.75%

2. 仓储与物流情况

供销大集共有上海、西安、长沙等6个酷铺配送仓，占地面积合计6.77万平米，仓库面积合计4.98万平米。其中：陕西民生家乐物流中心为自有物业；上海家得利配送中心、湖南家润多配送中心、宝商配

送中心、广东乐万家配送中心、江苏超越物流中心等5个配送中心为租赁物业。

以上6个配送中心，于本报告期内发生仓储租赁费合计891.68万；物流配送中自有物流占比67%，外包物流占比33%。

二、主营业务分析

1、概述

参见“经营情况讨论与分析”中的“一、概述”相关内容。

2、收入与成本

(1) 营业收入构成

单位：元

	2017 年		2016 年		同比增减
	金额	占营业收入比重	金额	占营业收入比重	
营业收入合计	27,789,526,701.16	100%	14,509,932,040.00	100%	91.52%
分行业					
批发零售连锁经营商业业务	24,541,537,240.27	88.31%	12,737,954,109.47	87.79%	92.66%
地产业务	2,570,908,076.58	9.25%	1,671,872,902.98	11.52%	53.77%
金融业务	128,879,303.23	0.46%	71,243,546.10	0.49%	80.90%
其他业务	548,202,081.08	1.97%	28,861,481.45	0.20%	1,799.42%
分产品					
不适用	27,789,526,701.16	100.00%	14,509,932,040.00	100.00%	91.52%
分地区					
东北地区	792,605,347.50	2.85%	386,759,508.68	2.67%	104.93%
华北地区	1,432,560,888.50	5.16%	461,891,458.89	3.18%	210.15%
西北地区	5,241,784,771.96	18.86%	5,799,541,718.92	39.97%	-9.62%
华中地区	2,274,425,828.17	8.18%	2,133,116,597.06	14.70%	6.62%
华东地区	2,923,676,667.97	10.52%	2,436,153,279.65	16.79%	20.01%
西南地区	118,117,693.39	0.43%	134,135,410.98	0.92%	-11.94%
华南地区	11,742,825,503.67	42.26%	3,158,334,065.82	21.77%	271.80%
港澳台地区	3,263,530,000.00	11.74%	0.00	0.00%	100.00%

(2) 占公司营业收入或营业利润 10%以上的行业、产品或地区情况

√ 适用 □ 不适用

公司是否需要遵守特殊行业的披露要求

是

零售相关业

单位：元

	营业收入	营业成本	毛利率	营业收入比上年同期增减	营业成本比上年同期增减	毛利率比上年同期增减
分行业						
批发零售连锁经营商业业务	24,541,537,240.27	21,525,862,227.60	14.01%	92.66%	110.89%	-5.86%
地产业务	2,570,908,076.58	1,617,638,944.83	58.93%	53.77%	126.88%	1.58%
分产品						
分地区						
西北地区	4,460,865,239.87	4,009,291,779.93	11.26%	-23.08%	-10.85%	-11.19%
华东地区	2,923,676,667.97	2,282,758,777.56	28.08%	20.01%	30.47%	-0.10%
华南地区	12,523,745,035.76	10,780,890,162.66	16.17%	296.53%	311.00%	-0.78%
港澳台地区	3,263,530,000.00	3,152,773,955.87	3.51%	100.00%	100.00%	3.51%

公司主营业务数据统计口径在报告期发生调整的情况下，公司最近 1 年按报告期末口径调整后的主营业务数据

适用 不适用

(3) 公司实物销售收入是否大于劳务收入

是 否

行业分类	项目	单位	2017 年	2016 年	同比增减
批发零售连锁经营商业业务	销售量	元	24,541,537,240.27	12,737,954,109.47	92.66%
地产业务	销售量	元	2,570,908,076.58	1,671,872,902.98	53.77%
金融业务	销售量	元	128,879,303.23	71,243,546.1	80.90%
其他业务	销售量	元	548,202,081.08	28,861,481.45	1,799.42%

相关数据同比发生变动 30% 以上的原因说明

适用 不适用

营业收入较上年增加，主要为公司本报告期业务提升以及合并范围新增非同一控制下企业合并中国顾客隆控股有限公司所致。

(4) 公司已签订的重大销售合同截至本报告期的履行情况

适用 不适用

(5) 营业成本构成

按行业分类

单位：元

行业分类	项目	2017 年		2016 年		同比增减
		金额	占营业成本比重	金额	占营业成本比重	
批发零售连锁经营商业业务	营业成本	21,525,862,227.60	91.06%	10,207,240,438.29	82.96%	110.89%

批发零售连锁经营商业业务	税金及附加	136,757,530.88	0.58%	127,183,966.05	1.03%	7.53%
批发零售连锁经营商业业务	管理费用	850,800,614.03	3.60%	821,017,891.80	6.67%	3.63%
批发零售连锁经营商业业务	销售费用	1,125,556,447.22	4.76%	1,148,368,832.04	9.33%	-1.99%
合计	合计	23,638,976,819.73	100.00%	12,303,811,128.18	100.00%	120.06%
房地产业务	营业成本	1,617,638,944.83	78.08%	713,003,745.42	63.69%	126.88%
房地产业务	税金及附加	195,800,817.67	9.45%	210,057,407.84	18.76%	-6.79%
房地产业务	管理费用	126,341,230.92	6.10%	99,605,477.89	8.90%	26.84%
房地产业务	销售费用	132,075,350.91	6.37%	96,754,180.79	8.64%	36.51%
合计	合计	2,071,856,344.33	100.00%	1,119,420,811.94	100.00%	183.44%
金融业务	营业成本	26,974,347.22	68.40%	29,012,713.95	83.64%	-7.03%
金融业务	税金及附加	1,488,654.53	3.78%	1,055,565.65	3.04%	41.03%
金融业务	管理费用	10,082,693.58	25.57%	3,814,409.82	11.00%	164.33%
金融业务	销售费用	887,670.74	2.25%	803,878.66	2.32%	10.42%
合计	合计	39,433,366.07	100.00%	34,686,568.08	100.00%	208.76%
其他业务	营业成本	460,421,968.94	84.05%	0.00	0.00%	100.00%
其他业务	税金及附加	7,231,969.76	1.32%	2,406,770.58	3.80%	200.48%
其他业务	管理费用	57,111,552.55	10.43%	36,421,175.16	57.45%	56.81%
其他业务	销售费用	23,034,038.98	4.20%	24,568,322.82	38.75%	-6.24%
合计	合计	547,799,530.23	100.00%	63,396,268.56	100.00%	351.05%

(6) 报告期内合并范围是否发生变动

是 否

本集团合并财务报表范围包括本公司、西安民生百货管理有限公司、海南供销大集网络科技有限公司和海南供销大集控股有限公司等120家公司。与上年相比，本年度因非同一控制企业合并范围增加中国顺客隆控股有限公司等21家公司，因同一控制企业合并范围增加海南望海国际商业广场有限公司，因新设合并范围增加27家，因出售、注销减少长春市宏图房地产开发有限公司、西安草堂山居置业有限公司等4家公司。

(7) 公司报告期内业务、产品或服务发生重大变化或调整有关情况

适用 不适用

(8) 主要销售客户和主要供应商情况

公司主要销售客户情况

前五名客户合计销售金额（元）	7,886,234,614.51
前五名客户合计销售金额占年度销售总额比例	29.61%
前五名客户销售额中关联方销售额占年度销售总额比	0.00%

例	
---	--

公司前 5 大客户资料

序号	客户名称	销售额（元）	占年度销售总额比例
1	客户 1	2,334,706,654.21	8.77%
2	客户 2	1,678,368,952.14	6.30%
3	客户 3	1,451,465,017.53	5.45%
4	客户 4	1,254,150,082.05	4.71%
5	客户 5	1,167,543,908.59	4.38%
合计	--	7,886,234,614.51	29.61%

主要客户其他情况说明

适用 不适用

公司主要供应商情况

前五名供应商合计采购金额（元）	10,950,674,789.62
前五名供应商合计采购金额占年度采购总额比例	46.43%
前五名供应商采购额中关联方采购额占年度采购总额比例	0.00%

公司前 5 名供应商资料

序号	供应商名称	采购额（元）	占年度采购总额比例
1	供应商 1	2,719,720,674.36	11.53%
2	供应商 2	2,625,562,250.99	11.13%
3	供应商 3	2,461,014,741.27	10.44%
4	供应商 4	1,593,165,577.85	6.76%
5	供应商 5	1,551,211,545.15	6.58%
合计	--	10,950,674,789.62	46.43%

主要供应商其他情况说明

适用 不适用

3、费用

单位：元

	2017 年	2016 年	同比增减	重大变动说明
销售费用	1,281,553,507.85	1,270,495,214.31	0.87%	
管理费用	1,044,336,091.08	960,858,954.67	8.69%	
财务费用	421,696,318.34	321,169,642.70	31.30%	财务费用较上年增加，主要为本报告期公司贷款增加和汇兑损失增加所致。

4、研发投入

适用 不适用

5、现金流

单位：元

项目	2017 年	2016 年	同比增减
经营活动现金流入小计	31,599,006,120.42	24,366,422,560.74	29.68%
经营活动现金流出小计	30,149,781,805.12	18,997,343,020.79	58.71%
经营活动产生的现金流量净额	1,449,224,315.30	5,369,079,539.95	-73.01%
投资活动现金流入小计	916,706,817.87	1,588,194,594.78	-42.28%
投资活动现金流出小计	6,681,123,262.60	-166,758,883.09	4,106.46%
投资活动产生的现金流量净额	-5,764,416,444.73	1,754,953,477.87	-428.47%
筹资活动现金流入小计	12,491,750,323.78	6,482,777,463.53	92.69%
筹资活动现金流出小计	10,994,641,697.45	7,157,247,927.34	53.62%
筹资活动产生的现金流量净额	1,497,108,626.33	-674,470,463.81	321.97%
现金及现金等价物净增加额	-3,082,011,871.61	6,449,562,554.01	-147.79%

相关数据同比发生重大变动的主要影响因素说明

适用 不适用

经营活动产生的现金流量净额较上年减少，主要为本报告期公司购买商品、接受劳务支付的现金及各项税费增加所致；

投资活动产生的现金流量净额较上年减少，主要为本报告期公司之子公司银行理财产品以及定期存单增加所致；

筹资活动产生的现金流量净额较上年增加，主要为本报告期公司及其子公司长、短期借款增加所致。

报告期内公司经营活动产生的现金净流量与本年度净利润存在重大差异的原因说明

适用 不适用

三、非主营业务分析

适用 不适用

单位：元

	金额	占利润总额比例	形成原因说明	是否具有可持续性
投资收益	875,692,024.78	40.80%	主要为本公司之子公司海南供销大集供销链控股有限公司与海航基础为避免同业竞争进行股权交易产生股权溢价所致。	是。本集团通过转让房地产项目公司的形式转让销售型房产或投资型物业，系房地产业务的经常性、持续性常态业务。
公允价值变动损益	301,742,156.87	14.06%	主要为本公司投资性房地产的后续计量方法由成本模式计量变更为公允价值模式计量后评估增值所致。	是
资产减值	234,963,914.12	10.95%	主要为本公司之子公司海南供销大集网络科技有限公司对掌合天下（北京）信息技术有限公司的长期股权投资计提减值损失所致。	否
营业外收入	51,512,843.41	2.40%	主要为本公司本期收到的计入营业外收入的政府补助及违约赔	否

			款。	
营业外支出	45,419,327.21	2.12%	主要为本公司之子公司支付的违约金。	否

四、资产及负债状况

1、资产构成重大变动情况

单位：元

	2017 年末		2016 年末		比重增减	重大变动说明
	金额	占总资产比例	金额	占总资产比例		
货币资金	17,222,819,421.80	30.86%	13,570,925,455.60	27.36%	3.50%	
应收账款	1,430,391,842.60	2.56%	248,876,618.45	0.50%	2.06%	
存货	6,831,382,249.54	12.24%	8,431,321,502.95	17.00%	-4.76%	
投资性房地产	14,340,359,867.39	25.69%	10,730,871,823.00	21.64%	4.05%	
长期股权投资	482,149,153.80	0.86%	149,658,199.18	0.30%	0.56%	
固定资产	5,218,128,064.35	9.35%	5,114,511,517.11	10.31%	-0.96%	
在建工程	270,670,261.07	0.48%	1,598,537,656.89	3.22%	-2.74%	
短期借款	9,176,206,400.00	16.44%	4,917,387,642.53	9.92%	6.52%	短期借款年末较年初增加，主要为满足公司项目拓展及经营发展所需借入资金。
长期借款	3,761,932,174.15	6.74%	2,246,993,987.72	4.53%	2.21%	

2、以公允价值计量的资产和负债

√ 适用 □ 不适用

单位：元

项目	期初数	本期公允价值变动损益	计入权益的累计公允价值变动	本期计提的减值	本期购买金额	本期出售金额	期末数
金融资产							
投资性房地产	10,730,871,823.00	301,742,156.87			3,375,706,258.00	67,960,370.96	14,340,359,867.39
上述合计	10,730,871,823.00	301,742,156.87			3,375,706,258.00	67,960,370.96	14,340,359,867.39
金融负债	0.00						0.00

报告期内公司主要资产计量属性是否发生重大变化

√ 是 □ 否

报告期内公司主要资产计量属性发生重大变化的原因说明及对其经营成果和财务状况影响

公司将投资性房地产的计量方法由成本计量模式变更为公允价值计量模式

3、截至报告期末的资产权利受限情况

项目	年末账面价值	受限原因
货币资金	3,497,909,073.41	借款质押、承兑汇票保证金、房地产开发企业施工保证金、房屋贷款保证金和房地产监管户、司

		法冻结金额和预付卡保证金等
存货	425,370,548.36	短期借款、长期借款抵押
投资性房地产	5,323,616,674.48	短期借款、长期借款抵押
固定资产	2,707,180,403.83	短期借款、长期借款、应付票据抵押
无形资产	734,016,783.95	短期借款、长期借款、应付票据抵押

五、投资状况

1、总体情况

√ 适用 □ 不适用

报告期投资额（元）	上年同期投资额（元）	变动幅度
3,171,453,077.23	25,170,228,394.07	-87.40%

2、报告期内获取的重大的股权投资情况

√ 适用 □ 不适用

单位：元

被投资公司名称	主要业务	投资方式	投资金额	持股比例	资金来源	合作方	投资期限	产品类型	截至资产负债表日的进展情况	预计收益	本期投资盈亏	是否涉诉	披露日期	披露索引
中国顾客隆控股有限公司	运营超市连锁店	收购	675,169,677.23	70.42%	自筹	无	长期	股权	已完成	18,354,912.70	17,874,913.36	否	2017年06月10日	巨潮资讯网 (http://www.cninfo.com.cn)
海南望海国际商业广场有限公司	百货	收购	2,496,283,400.00	100.00%	自筹	无	长期	股权	已完成	13,733,115.12	13,733,115.12	否	2017年09月12日	巨潮资讯网 (http://www.cninfo.com.cn)
合计	--	--	3,171,453,077.23	--	--	--	--	--	--	32,088,027.82	31,608,028.48	--	--	--

3、报告期内正在进行的重大的非股权投资情况

□ 适用 √ 不适用

4、金融资产投资

(1) 证券投资情况

√ 适用 □ 不适用

单位：元

证券品种	证券代码	证券简称	最初投资成本	会计计量模式	期初账面价值	本期公允价值变动损益	计入权益的累计公允价值变动	本期购买金额	本期出售金额	报告期损益	期末账面价值	会计核算科目	资金来源
境内外股票	834104	海航期货	30,000,000.00	成本法计量	31,124,563.56	0.00	0.00	0.00	0.00	0.00	31,124,563.56	可供出售金融资产	自筹

合计	30,000,000.00	--	31,124,563.56	0.00	0.00	0.00	0.00	0.00	31,124,563.56	--	--
证券投资审批董事会公告披露日期	2010 年 04 月 27 日										

(2) 衍生品投资情况

适用 不适用

公司报告期不存在衍生品投资。

5、募集资金使用情况

适用 不适用

(1) 募集资金总体使用情况

适用 不适用

单位：万元

募集年份	募集方式	募集资金总额	本期已使用募集资金总额	已累计使用募集资金总额	报告期内变更用途的募集资金总额	累计变更用途的募集资金总额	累计变更用途的募集资金总额比例	尚未使用募集资金总额	尚未使用募集资金用途及去向	闲置两年以上募集资金金额
2012	非公开发行	94,659	4,459.32	85,977.33	0	0	0.00%	8,666.25	补充公司流动资金	0
合计	--	94,659	4,459.32	85,977.33	0	0	0.00%	8,666.25	--	0
募集资金总体使用情况说明										
截至报告期末，募集资金已累计投入项目 85,977.33 万元，鉴于募投项目均已结束，根据 2017 年公司第九届董事会第六次会议审议通过了《关于将节余募集资金永久补充流动资金的议案》，同意将公司 2012 年非公开发行募集资金投资项目节余本息余额 8666.25 万元永久补充公司流动资金，截至 2017 年 12 月 31 日募集资金专项账户已注销。										

(2) 募集资金承诺项目情况

适用 不适用

单位：万元

承诺投资项目和超募资金投向	是否已变更项目(含部分变更)	募集资金承诺投资总额	调整后投资总额(1)	本报告期投入金额	截至期末累计投入金额(2)	截至期末投资进度(3)=(2)/(1)	项目达到预定可使用状态日期	本报告期实现的效益	是否达到预计效益	项目可行性是否发生重大变化
承诺投资项目										
延安东方红世纪广场投资项目	否	47,243	46,632.48	2,749.57	41,740.83	89.51%	2011 年 10 月 01 日	-683.33	否	否
西安雁塔国际文化广场投资项目	否	42,447	42,447	1,709.75	39,130.75	92.19%	2016 年 01 月 08 日	-175.41	否	否
宝鸡新世纪购物中心扩建项目	否	21,994							否	否
民生百货西安北大街	否	10,072	5,105.75		5,105.75	100.00%	2011 年	-2,284.33	否	否

店开店项目							05月01日			
承诺投资项目小计	--	121,756	94,185.23	4,459.32	85,977.33	--	--	-3,143.07	--	--
超募资金投向										
无										
超募资金投向小计	--					--	--	0	--	--
合计	--	121,756	94,185.23	4,459.32	85,977.33	--	--	-3,143.07	--	--
未达到计划进度或预计收益的情况和原因（分具体项目）	1.延安东方红世纪广场投资项目：该项目购买陕西玉龙房地产开发有限公司持有的延安东方红世纪广场部分房产及对应土地使用权，截至2017年12月31日，支付房产款尾款2,024.12万元，办理房产证并缴纳契税725.45万元，项目完结。2017年电商对传统百货业冲击进一步加剧，门店经营未达到预期。2.西安雁塔国际文化广场投资项目：该项目购买欣源置业持有的西安雁塔国际文化广场部分房产及对应土地使用权，截至2017年12月31日，本公司已根据《资产收购协议》支付房款36,709.75万元，支付契税、装修费等2,421万元，项目完结。该项目尚属经营培育期且宏观商业形势影响，故全年未达到预计效益。3.民生百货西安北大街店开店项目：2017年电商对传统百货业冲击进一步加剧，加之项目地处西安传统商圈，随着商圈竞争逐步激烈，客流进一步分散，租金成本增长，故全年未达到预计效益。									
项目可行性发生重大变化的情况说明	无									
超募资金的金额、用途及使用进展情况	不适用									
募集资金投资项目实施地点变更情况	不适用									
募集资金投资项目实施方式调整情况	不适用									
募集资金投资项目先期投入及置换情况	适用 截至2012年9月12日，延安东方红世纪广场投资项目已自筹资金投资人民币8,618.10万元，主要用于商业用房购置及其他与投资项目相关支出；民生百货西安北大街店开店项目已自筹资金投资人民币5,105.75万元，主要用于装修工程支出及其他与投资项目相关支出。经本公司2012年9月25日第七届董事会第十八次会议审议通过，本公司以募集资金13,723.85万元置换预先投入募投项目的自筹资金。本公司保荐人瑞银证券有限责任公司以及本公司独立董事、监事会对本事项发表了同意的意见。									
用闲置募集资金暂时补充流动资金情况	不适用									
项目实施出现募集资金结余的金额及原因	适用 1、西安雁塔国际文化广场投资项目抵消项目方欣源置业违约金3,600万元，导致专项资金支付减少3,600万元。2、延安东方红世纪广场投资项目房产实际办证面积比预估面积少251.93m ² ，导致购房款比网签合同预估价少302.32万元。3、累计利息收入扣除手续费净额为388.92万元。4、其余差异为公司强化费用管控，实际投入较预计支出减少所致。									
尚未使用的募集资金用途及去向	根据2017年公司第九届董事会第六次会议审议通过了《关于将节余募集资金永久补充流动资金的议案》，同意将公司2012年非公开发行募集资金投资项目节余资金永久补充公司流动资金，并授权公司财务部门办理本次募集专项账户余额划转至公司其他账户及募集资金专项账户注销等相关事宜。截至2017年末，本公司已将2012年非公开发行募集资金投资项目节余资金86,662,474.01元（含利息净收入3,889,223.00元）划转至公司流动资金账户。									
募集资金使用及披露中存在的问题或其他情况	本公司募集资金不存在未按规定使用以及相关信息未及时、真实、准确、完整披露的情况。									

(3) 募集资金变更项目情况

适用 不适用

公司报告期不存在募集资金变更项目情况。

六、重大资产和股权出售

1、出售重大资产情况

适用 不适用

公司报告期未出售重大资产。

2、出售重大股权情况

适用 不适用

交易对方	被出售股权	出售日	交易价格(万元)	本期初起至出售日该股权为上市公司贡献的净利润(万元)	出售对公司的影响	股权出售为上市公司贡献的净利润占净利润总额的比例	股权出售定价原则	是否为关联交易	与交易对方的关系	所涉及的股权是否已全部过户	是否按计划如期实施,如未按计划实施,应当说明原因及公司已采取的措施	披露日期	披露索引
海航基础设施投资集团股份有限公司	天津宁河海阔天空建设开发有限公司	2017年09月28日	88,694.45	-77.07	解决同业竞争,对公司业绩产生积极影响	21.31%	评估	是	同一控制下	是	是	2017年09月12日	巨潮资讯网(http://www.cninfo.com.cn)
	长春市宏图房地产开发有限公司		176,871.39	305.29		23.24%	评估	是					
	西安草堂山居置业有限公司		82,632.59	-769.51		19.10%	评估	是					

七、主要控股参股公司分析

适用 不适用

主要子公司及对公司净利润影响达 10%以上的参股公司情况

单位：元

公司名称	公司类型	主要业务	注册资本(万元)	总资产	净资产	营业收入	营业利润	净利润
掌合天下(北京)信息技术有限公司	参股公司	软件和信息技术服务	1882.35	157,685,311.22	-117,749,076.34	214,624,007.61	-496,891,552.51	-496,087,391.51

报告期内取得和处置子公司的情况

适用 不适用

公司名称	报告期内取得和处置子公司方式	对整体生产经营和业绩的影响
中国顺客隆控股有限公司及其 20 家子公司	非同一控制企业合并	业绩增加 17,874,913.36 元
海南望海国际商业广场有限公司	同一控制下企业合并	消除同业竞争，业绩增加 13,733,115.12 元
天津宁河海阔天空建设开发有限公司	股权转让	消除同业竞争，业绩提升 301,438,873.4 元
西安草堂山居置业有限公司	股权转让	消除同业竞争，业绩提升 270,165,943.1 元
长春市宏图房地产开发有限公司	股权转让	消除同业竞争，业绩提升 328,677,120.97 元
西安三棵树商贸有限公司	注销	公司战略及市场调整，业绩减少 26,735,504.61 元

主要控股参股公司情况说明

单位：元

公司名称	总资产	总负债	营业收入	净利润
掌合天下（北京）有限公司信息技术	157,685,311.22	275,434,387.56	214,624,007.61	-496,087,391.51
海南供销大集控股有限公司	50,330,639,402.40	20,775,233,512.30	2,3340,650,763.64	2,018,689,758.39

八、公司控制的结构化主体情况

适用 不适用

九、公司未来发展的展望

（一）行业格局和趋势

在经济运行稳中向好、居民收入逐步提高等多因素带动下，我国消费品市场仍将保持平稳较快增长，批发零售行业新业态继续快速增长，新商业模式不断涌现，消费转型升级态势将会延续。2017年被称为新零售元年，电商巨头、传统零售商、物流企业纷纷加入新零售战局，在对新零售模式不断地探索过程中，越来越多的企业认识到，唯有将线上线下资源融合打通并与物流结合，实现商流、物流、资金流、信息流“四流”统一，不断完善和升级产业链，才能在市场竞争中脱颖而出。

（二）公司发展战略

公司紧跟国家“一带一路”倡议，按照“集、铺、网、链、投”的发展战略，供销大集以国际化视野践行新商业理念，“四产一投”互为一体，形成全新的“供、销”商业模式，利用互联网、现代物流、现代金融等手段，整合全球优势商品资源，统筹规划城乡实体经销网、城乡电子商务网、城乡物流配送网“三网”布局。未来特别要加强物流布局，实现“线上线下商品网”与“天上地下物流网”的“两网聚焦”，构建商流、物流、资金流、信息流“四流合一”的业务场景，打造需求驱动的全球智慧供应链，实现全链条的价值创造，依托公司业务布局，助力陕西自贸区、海南自由贸易港建设，加强物流领域业务，提升贸易服务，致力于发展成为“一带一路”城乡商品综合流通服务运营商。

（三）经营计划

公司在深耕商业零售、电子商务、供应链金融服务等领域的同时，将加强在仓储物流、商贸物流园区等领域的业务布局，不断增强核心竞争力。

1. 加快中国集项目建设

2018年，中国集计划重点围绕两方面开展业务，一是扎实推进2017年新储备项目落地，加快推进天津淮淀项目、山东泰安项目、陕西泾阳项目、湖南宁乡项目、四川新津项目等重点项目建设，围绕海南自贸区、自由贸易港政策，突出旅游+消费、扶贫+产业的特色，在海南打造商贸产业集、文化旅游集、田园综合体、城乡产业新城等系列特色小镇，形成共赢发展新局面；二是结合供销大集战略规划和海航全产业链优势，优化调整产品结构，以“完善载体支撑功能，串联空、陆物流体系、酷铺、掌合天下、百货等商贸终端和金融配套产业”为目标，相应设计产品，重点发展以特色产品和商贸物流为主要业态

的“产品集”，为各关联产业提供强有力的前端产品。

通过“泾阳茯茶集”、“新津农业集”、“查干湖渔业集”、“泰安文旅集”等一系列“产品集”的打造、当地特色产品研发，以及商贸物流产业园的建设，中国集将努力带动海航航空货运、冷链、仓储等物流产业协同发展，疏通产品流通渠道，并为酷铺、掌合天下线上线下销售提供优质货源，进一步激发海航全产业链优势，为供销大集业务发展注入新的活力。

中国集在快速推进重点项目网络化建设的同时，还将提升产业联盟素质和规模，促成各方深度合作，完善与项目开发需求相匹配的产业基金运营架构和运作秩序，加大中国集品牌整合与推广力度，不断优化业务链条和商业模式。

2. 加强业务整合协同，提升酷铺核心竞争力

2018年，供销大集将酷铺商贸、掌合天下和大集供销链业务合并成为新酷铺，以商流运营为核心，统一管理、统一政策、控制成本，打造新零售时代智慧、高效、无边界、全服务的销售场景。通过智能化的云仓供应链服务平台，全产业链的大数据商流服务平台和供应链金融服务平台，实现酷铺在新零售时代的商流全产业链贯通及品牌落地。

①酷铺店业务

酷铺店业务以“公司直营+子公司合伙人+授权合伙人”三种模式快速抢占区域零售终端市场，加大合伙经营、承包经营改革力度，加强商品集采，以大数据驱动门店业态创新，提高营运品质及顾客服务体验，计划拓展酷铺形象店2000家，打造标准品牌形象门店及新零售智慧体验店，试点2家大卖场生鲜集市，加大在海南省业务布局，在著名景点以及重点商业街投放酷铺门店。

②供销云仓业务

供销云仓为酷铺店在区域提供统仓统配、集约高效、智能化的供应链解决方案，计划完成70个云仓建设和布局，构建新酷铺物流毛细血管网络。

③酷铺网业务

酷铺网业务依托独创的“城市合伙人”模式、先进的互联网研发技术和专业的快消品平台运营经验，为平台会员提供安全、高效、便捷的一站式B2B平台综合服务，计划实现认证超市10万家。

④酷铺商贸业务

酷铺商贸业务以平台为基础，资金为支撑，品牌为后盾，开展商品渠道资源整合，积极开展批发与贸易业务，结合大宗商品市场机遇，做深做透产业链，做大业务规模，拓宽并完善城乡商品贸易上下行供应链渠道，实现城乡商品贸易流通价值共享。

⑤打造科技酷铺

持续完善CRM、ERP、B2B、WMS、O2O系统功能并上线推广，打造智慧零售服务平台，计划推广ERP使用门店1000家，WMS仓储20家，O2O门店100家，线上线下全渠道会员达500万人。同时，计划投放自助货架1000个，积极推进RFID技术、电子价签、自助收银等新科技投入使用，打造新零售科技体验店。

3. 加快金融服务平台建设

2018年，大集金服将通过多渠道合作，深耕供销大集核心商圈及核心企业，整合供应链金融需求践行国家“普惠金融”战略，通过在北京、上海、广州、深圳、重庆、西安设立分（子）机构，完成各类金融业务国内布局，加快互联网金融平台的科技投入，实现会员及撮合交易规模的快速增长，为上千户供应链核心商户提供信贷服务。2018年在巩固现有国内供应链金融业务的基础上，扩宽供应链金融业务合作范围及领域，同时建立业务联动机制，与供销大集各专业平台公司之间共享渠道、客户、人才和资源，初步实现业务来源稳定，资金来源稳定，稳步提升利润增长空间。

4. 深化百货业务管理变革

2018年，零售业将迎来发展创新的新时代，竞争格局变化的新阶段，新零售的探索和发展成果的新突破，在新环境下以民生百货为代表的百货业务将以“突破·品质·追赶”为管理发展目标，紧扣零售本质，积极寻求业务的新一轮创新和突破，广泛应用大数据，支撑对消费者和商户的综合性服务，提升会员数量和质量；以公司品牌在区域的影响力，拓展轻资产运营项目；强化提升运营品质，打造智能

化、现代化、人性化的专业卖场，改善乃至引导消费者的生活和消费习惯；进一步优化管理流程，完善人才梯队建设，通过业务、项目、会员、商品、人才的全方位打造，进一步提升公司运营品质和品牌影响力，为打造百年品牌奠定基础。

（四）公司面临的风险

1. 市场需求风险和应对措施

宏观经济的快速发展是带动社会消费增长和零售业发展的根本。如出现宏观经济增速减缓、消费者人均可支配收入或购买力下降、城市化进程减缓、预期经济前景不明朗等情形，则可能影响消费者的消费信心，进而导致市场需求的波动，从而存在不能实现预期业绩的风险。

公司将通过对生产经营数据实时分析，以及与相关专业公司合作的方式，密切关注市场动态，确保紧跟市场发展脚步，并及时调整公司业务发展方向与产品策略，使之与市场需求相匹配。

2. 市场竞争风险和应对措施

2017年消费市场回暖，消费需求逐步升级，同时零售业不断转型升级，新业态继续快速增长，智慧零售、跨界零售、绿色零售等新商业模式不断涌现，传统零售、电子商务在科技、供应链等领域相互渗透、融合，行业竞争愈发激烈。同时各零售行业企业逐步开拓发展物流、仓储、大数据分析等相关产业，不断整合相关业务导致市场竞争进一步加剧，公司面临一定的市场竞争风险。

公司将深化“集、铺、网、链、投”的业务布局，加强产业协同发展，促使各项业务的发展壮大，提升市场份额。同时，通过公共关系维护以及社会责任履行，进一步提升企业良好社会形象，增强企业品牌公众影响力。

3. 企业经营风险和应对措施

公司各业务架构逐渐明晰，“集、铺、网、链、投”多产业布局，业务协同发展的同时，公司面对复杂的业态，经营能力和管理水平将面临新的挑战。

公司已建立起规范的管理体系和风险防控体系，随着公司业务领域不断拓展，业务规模扩大，公司将完善和加强内部控制作为长期工作，加强对公司各级管理团队及各业务负责人的管理培训，提升管理团队经营能力与管理水平，根据经营发展实际情况，及时调整经营中存在的问题，确保公司持续健康的发展。

十、接待调研、沟通、采访等活动情况

1、报告期内接待调研、沟通、采访等活动登记表

√ 适用 □ 不适用

接待时间	接待方式	接待对象类型	调研的基本情况索引
2017年05月09日	其他	其他	2017年陕西辖区上市公司集体接待日：公司经营发展情况、利润分配方案情况、定期报告业绩情况等，未提供材料。
2017年09月19日	实地调研	机构	具体请见巨潮资讯网（ http://www.cninfo.com.cn ）2017年9月19日投资者关系活动记录表
2017年09月20日	实地调研	机构	具体请见巨潮资讯网（ http://www.cninfo.com.cn ）2017年9月20日投资者关系活动记录表
2017年09月28日	其他	其他	具体请见巨潮资讯网（ http://www.cninfo.com.cn ）2017年9月28日投资者关系活动记录表
2017年11月06日	实地调研	机构	具体请见巨潮资讯网（ http://www.cninfo.com.cn ）2017年11月6日投资者关系活动记录表
2017年11月10日	实地调研	机构	具体请见巨潮资讯网（ http://www.cninfo.com.cn ）2017年11月10日投资者关系活动记录表

2017 年 11 月 22 日	实地调研	机构	具体请见巨潮资讯网 (http://www.cninfo.com.cn) 2017 年 11 月 22 日投资者关系活动记录表
2017 年 11 月 24 日	实地调研	机构	具体请见巨潮资讯网 (http://www.cninfo.com.cn) 2017 年 11 月 24 日投资者关系活动记录表
接待次数			8
接待机构数量			22
接待个人数量			138
接待其他对象数量			0
是否披露、透露或泄露未公开重大信息			否

第五节 重要事项

一、公司普通股利润分配及资本公积金转增股本情况

报告期内普通股利润分配政策，特别是现金分红政策的制定、执行或调整情况

√ 适用 □ 不适用

根据《公司章程》规定，公司利润分配的原则为：在符合法律、法规和监管政策相关规定的前提下，公司实行持续、稳定的利润分配政策。公司利润分配不得超过累计可分配利润的范围，不得损害公司的持续经营能力。在公司本年度实现的可供分配的净利润（即公司弥补亏损、提取公积金后剩余的净利润）为正值、公司累计可供分配的利润为正值，且现金流充裕，实施现金分红不会影响公司后续持续经营，并且符合届时法律法规和监管机构对偿付能力充足率规定的前提下，公司最近三年以现金方式累计分配的利润不少于最近三年实现的平均可分配利润的百分之三十。具体的现金分红方案将由公司董事会综合考虑公司所处行业特点、发展阶段、自身经营模式、盈利水平以及是否有重大资金支出安排等因素，按照《公司章程》规定确定实施。

现金分红政策的专项说明	
是否符合公司章程的规定或股东大会决议的要求：	是
分红标准和比例是否明确和清晰：	是
相关的决策程序和机制是否完备：	是
独立董事是否履职尽责并发挥了应有的作用：	是
中小股东是否有充分表达意见和诉求的机会，其合法权益是否得到了充分保护：	是
现金分红政策进行调整或变更的，条件及程序是否合规、透明：	是

公司近 3 年（包括本报告期）的普通股股利分配方案（预案）情况

公司2015年度利润分配方案为：不派发现金红利，不送红股，不以公积金转增股本。2013年-2015年，公司实现的平均可分配利润为5,552.82万元，累计现金分红金额为2,839.88万元，累计现金分红金占最近三年实现的平均可分配利润的比例为51.14%，符合公司章程中利润分配政策及现金分红政策的规定。

公司2016年度利润分配预案为：以公司2016年12月31日总股本（6,007,828,231股）为基数，向全体股东每10股派现金0.22元人民币（含税），不进行公积金转增股本，分红金额为13,217.22万元。2014年-2016年，公司实现的平均可分配利润为16,810.7万元，累计现金分红金额为14,637.16万元，累计现金分红金额占最近三年实现的平均可分配利润的比例为87.07%，符合公司章程中利润分配政策及现金分红政策的规定。

公司2017年度利润分配预案为：以公司2017年12月31日总股本（6,007,828,231股）为基数，向全体股东每10股派现金0.10元人民币（含税），不进行公积金转增股本，分红金额为6,007.83万元。2015年-2017年，公司实现的平均可分配利润为61,946.09万元，累计现金分红金额为19,225.05万元，累计现金分红金额占最近三年实现的平均可分配利润的比例为31.04%，符合公司章程等相关规定。

公司近三年（包括本报告期）普通股现金分红情况表

单位：元

分红年度	现金分红金额 (含税)	分红年度合并报表 中归属于上市公司 普通股股东的净利 润	占合并报表中归属 于上市公司普通股 股东的净利润的比 率	以其他方式现金分 红的金额	以其他方式现金分 红的比例
2017 年	60,078,282.31	1,414,520,857.98	4.25%	0.00	0.00%

2016 年	132,172,221.08	708,313,597.35	18.66%	0.00	0.00%
2015 年	0.00	491,530,932.78	0.00%	0.00	0.00%

公司报告期内盈利且母公司可供普通股股东分配利润为正但未提出普通股现金红利分配预案

适用 不适用

二、本报告期利润分配及资本公积金转增股本预案

适用 不适用

每 10 股送红股数 (股)	0
每 10 股派息数 (元) (含税)	0.10
每 10 股转增数 (股)	0
分配预案的股本基数 (股)	6,007,828,231
现金分红总额 (元) (含税)	60,078,282.31
可分配利润 (元)	505,731,745.83
现金分红占利润分配总额的比例	100%
本次现金分红情况	
公司发展阶段属成长期且有重大资金支出安排的，进行利润分配时，现金分红在本次利润分配中所占比例最低应达到 20%	
利润分配或资本公积金转增预案的详细情况说明	
以公司 2017 年 12 月 31 日总股本 (6,007,828,231 股) 为基数，向全体股东每 10 股派现金 0.10 元人民币 (含税)，不进行公积金转增股本。	

三、承诺事项履行情况

1、公司实际控制人、股东、关联方、收购人以及公司等承诺相关方在报告期内履行完毕及截至报告期末尚未履行完毕的承诺事项

√ 适用 □ 不适用

序号	承诺事由	承诺方	承诺类型	承诺内容	承诺时间	承诺期限	履行情况
1	资产重组时所作承诺	海航商业控股有限公司	股份限售承诺	海航商业认购西安民生 2009 年重大资产重组非公开发行股票 33,964,762 股，承诺自发行结束之日起三十六个月内不减持。 承诺详见 2009 年 11 月 14 日发行股份购买资产暨关联交易报告书（修订稿）、2010 年 1 月 22 日发行股份购买资产暨股份上市公告书、关于重组承诺及履行情况的公告。	2008 年 12 月 30 日	2013 年 1 月 25 日	依承诺履行完毕。经申请，33,964,762 股于 2017 年 8 月 22 日解除限售上市流通，详见 2017 年 8 月 21 日非公开发行股份解除限售的提示性公告。
2		海航商业控股有限公司	其他承诺	西安民生 2009 年重大资产重组，海航商业承诺：关于中山路物业权属瑕疵、宝鸡商业成立时的债权债务转移、宝鸡商业租赁土地房屋缺乏权证可能带来的风险以及若由于海航商业或其关联方的原因造成宝鸡商业和西安民生承担的义务或责任超过发行股份购买资产协议规定的内容的情况，则损失由海航商业补偿。 承诺详见 2009 年 11 月 14 日发行股份购买资产暨关联交易报告书（修订稿）、2010 年 1 月 22 日发行股份购买资产暨股份上市公告书、关于重组承诺及履行情况的公告。	2008 年 12 月 30 日	长期	尚未发生需要海航商业补偿的情况。
3		海航集团有限公司	其他承诺	西安民生 2009 年重大资产重组，海航集团承诺：如果海航商业因履行本次重组相关的任何承诺，而需向西安民生承担任何支付责任，包括但不限于赔偿金、补偿金等，由海航集团向西安民生承担连带责任。 承诺详见 2009 年 11 月 14 日发行股份购买资产暨关联交易报告书（修订稿）、2010 年 1 月 22 日发行股份购买资产暨股份上市公告书、关于重组承诺及履行情况的公告。	2009 年 9 月 14 日	长期	尚未发生需要海航集团承担连带责任的事项。
4		海航商业控股有限公司、海航集团有限公司、新合作集团、中国供销集团	关于同业竞争、关联交易、资金占用方面的承诺	西安民生 2009 年重大资产重组，海航商业及海航集团出具了关于保证上市公司独立性的承诺、关于减少和规范关联交易的承诺。 承诺详见 2009 年 11 月 14 日发行股份购买资产暨关联交易报告书（修订稿）、2010 年 1 月 22 日发行股份购买资产暨股份上市公告书、关于重组承诺及履行情况的公告。 西安民生 2015 年重大资产重组，海航商业及海航集团出具了关于规范关联交易的承诺、关于保证上市公司独立性的承诺。 承诺详见 2015 年 7 月 3 日发行股份及支付现金购买资产并募集配套资金暨关联交易报告书（修订稿）、2015 年 8 月 25 日关于重大资产重组相关方出具承诺事项的公告。	2008 年 12 月 30 日 2015 年 1 月 28 日	长期	依承诺履行。

			<p>西安民生 2016 年重大资产重组，海航商业、海航集团、新合作商贸连锁集团有限公司、中国供销集团有限公司出具了规范关联交易的承诺、保持上市公司独立性的承诺、关于避免资金资产占用及违规担保的承诺。</p> <p>承诺详见 2016 年 2 月 2 日发行股份购买资产暨关联交易报告书(修订稿)、2016 年 9 月 26 日重组相关方关于重大资产重组相关承诺事项的公告。</p>	2015年9月29日		
5	海航商业控股有限公司	股份限售承诺	<p>海航商业认购西安民生 2015 年重大资产重组非公开发行股份 113,043,478 股，承诺自股票上市之日起 36 个月内不转让。</p> <p>承诺详见 2015 年 2 月 9 日海航商业控股有限公司关于股份锁定的承诺函、2015 年 7 月 3 日发行股份及支付现金购买资产并募集配套资金暨关联交易报告书(修订稿)、2015 年 8 月 25 日发行股份及支付现金购买资产并募集配套资金暨关联交易实施情况暨新增股份上市报告书、关于重大资产重组相关方出具承诺事项的公告。</p>	2015年1月28日	2015年8月26日起36个月	依承诺履行。
6	西安兴正元地产开发有限公司	股份限售承诺	<p>兴正元地产认购西安民生 2015 年重大资产重组非公开发行股份 82,608,695 股，承诺自股票上市之日起 12 个月内不转让。</p> <p>承诺详见 2015 年 2 月 9 日西安兴正元地产开发有限公司关于股份锁定的承诺函、2015 年 7 月 3 日发行股份及支付现金购买资产并募集配套资金暨关联交易报告书(修订稿)、2015 年 8 月 25 日发行股份及支付现金购买资产并募集配套资金暨关联交易实施情况暨新增股份上市报告书、关于重大资产重组相关方出具承诺事项的公告。</p>	2015年1月28日	2015年8月26日起12个月	依承诺履行完毕。经申请，82,608,695 股已于 2017 年 6 月 20 日解除限售上市流通，详见 2017 年 6 月 19 日非公开发行股份解除限售的提示性公告。
7	海航商业控股有限公司	业绩承诺及补偿安排	<p>西安民生 2015 年重大资产重组，海航商业承诺：兴正元购物中心 2015 年、2016 年、2017 年经审计的毛利润(即营业收入减营业成本)的 78.84%(即兴正元购物中心自有房地产面积 70,022.44 平方米占经营房地产总面积 88,818.51 平方米的比例)分别不低于正衡评报字(2015)003 号《评估报告》中对兴正元购物中心自有房地产进行收益法评估预测的有效毛收益的 91.76%(即本次交易价格与兴正元购物中心 67.59%股权评估值的比值)，即不低于 16,820.94 万元、17,077.79 万元、17,338.80 万元。若未达到上述预测金额，海航商业将进行股份补偿。</p> <p>承诺详见 2015 年 5 月 12 日公司与海航商业关于兴正元购物中心房地产评估收益预测之补偿协议、2015 年 7 月 3 日发行股份及支付现金购买资产并募集配套资金暨关联交易报告书(修订稿)、2015 年 8 月 25 日关于重大资产重组相关方出具承诺事项的公告。</p>	2015年5月11日	2015年-2017年	依承诺履行完毕。2015 年度、2016 年度、2017 年度兴正元购物中心自有房地产有效毛收益达到业绩承诺，详见 2016 年 4 月 30 日、2017 年 4 月 29 日、2018 年 4 月 28 日关于业绩承诺完成情况专项审核报告。
8	海航商业控股有限公司	业绩承诺及补偿安排	<p>西安民生 2015 年重大资产重组，海航商业承诺 2017 年 12 月 31 日兴正元购物中心 67.59%股权的价值不低于本次交易价格 102,000 万元。西安民生在 2017 年年度审计时进行减值测试，如发生减值情形，海航商业应在西安民生 2017 年年度报告后 30 个工作日内以现金方式向西安民生补偿。</p> <p>承诺详见 2015 年 2 月 9 日公司与海航商业发行股份及支付现金购买资产协议之补充协议、2015 年 7 月 3 日发行股份及支付现金购买资产并募集配套资金暨关联交易报告书(修订稿)、2015 年 8 月 25 日关于重大资产重组相关方出具承诺事项的</p>	2015年1月28日	2017年	依承诺履行完毕。截至 2017 年 12 月 31 日，兴正元购物中心 67.59%股权的价值未发生减值情形。详见 2018 年 4 月 28 日减值测试专项审核报告。

9	海航商业控股有限公司	其他承诺	<p>公告。</p> <p>西安民生 2015 年重大资产重组，海航商业出具了关于承担本次交易涉及资产瑕疵及或有风险的承诺：</p> <p>1、关于兴正元购物中心土地使用权权属的承诺。若因兴正元购物中心 270 处房产所有权和租赁房产使用权存在瑕疵，海航商业赔偿因此造成的全部损失。</p> <p>2、关于承担兴正元购物中心资产抵押风险的承诺。兴正元购物中心与中国对外经济贸易信托有限公司签订信托合同，为合同项下的债务提供抵押担保，若兴正元购物中心无法履行前述合同义务，海航商业将协助兴正元购物中心履行合同义务；若因此给兴正元购物中心或西安民生造成损失的，海航商业将补偿全部损失。</p> <p>3、关于承担兴正元购物中心资产或有风险的承诺。若在本次交易实施前，兴正元购物中心有未披露的或有债务，海航商业将与相关债权人协商债务偿还事宜，并赔偿因此造成的损失。</p> <p>承诺详见 2014 年 9 月 27 日海航商业关于承担本次交易涉及资产瑕疵及或有风险的承诺函、2015 年 7 月 3 日发行股份及支付现金购买资产并募集配套资金暨关联交易报告书（修订稿）、2015 年 8 月 25 日关于重大资产重组相关方出具承诺事项的公告。</p>	2014 年 9 月 24 日	长期	<p>已履行完毕。2015 年 8 月，270 处房产所有权证办理完毕，西安兴正元购物中心与西安兴正元地产开发有限公司签订了 6260.29 平方米商业房产的租赁合同；2017 年 8 月，兴正元购物中心与中国对外经济贸易信托有限公司签订的信托合同已全部履行完毕；未发生需要海航商业补偿的情况。</p>
10	海航集团有限公司、海航商业控股有限公司	关于同业竞争、关联交易、资金占用方面的承诺	<p>西安民生 2016 年重大资产重组，海航商业控股、海航集团（以下合称“承诺人”）出具了避免同业竞争的承诺：</p> <p>1、本次交易完成后，承诺人及其控制的其他单位将不经营任何与上市公司主营业务构成竞争的业务，包括不在中国境内外通过投资、收购、联营、兼并、受托经营等方式从事与上市公司及其控制公司相同或者相似的业务。未来如获得任何商业机会与上市公司主营业务存在同业竞争，将该商业机会给予上市公司或其控制公司。</p> <p>2、截至本次交易报告书签署日，海航商业控股下属的民生家乐超市控股有限公司、中南海航投资有限公司、陕西海航电子商务有限公司、青岛海航家乐投资管理有限公司、青岛民生国际商业管理有限公司、西安亿兆电子商务有限公司为壳公司，无实际业务发生。为避免未来可能存在的同业竞争，承诺人承诺上述壳公司未来不开展任何与上市公司主营业务构成竞争的业务。</p> <p>3、为解决湖南湘乐商贸有限公司与标的公司之间存在的同业竞争问题，承诺人承诺：如湖南湘乐商贸有限公司在 2018 年 12 月 31 日之前能够满足注入上市公司的条件，则由供销大集控股收购湖南湘乐商贸有限公司，湖南湘乐商贸有限公司注入上市公司后，其与湖南家润多超市有限公司签署的委托管理合同将不再执行；如湖南湘乐商贸有限公司在 2018 年 12 月 31 日之前无法满足注入上市公司的条件，则将湖南湘乐商贸有限公司关停或转让给第三方。</p> <p>4、本次交易注入的部分商业地产附带了住宅项目。鉴于本次重组后，上市公司的主营业务不涉及房地产开发及销售业务，为避免由于本次交易附带的房地产业务与承诺人旗下从事房地产开发的单位形成潜在的同业竞争，承诺人承诺，将利用其对上市公司的影响力，确保其自本次重组实施完毕之日后，通过销售或处置的方式消化存量的房地产住宅及商业地产项目，并按照重组后的发展战略规划经营各项业</p>	2015 年 9 月 29 日	长期	<p>依承诺履行。</p>

			<p>务，不再新增以对外销售为目的的住宅及商业地产开发、销售业务，但因公司业务发展需要所必须的物业开发或员工配套除外。</p> <p>承诺详见 2016 年 2 月 2 日发行股份购买资产暨关联交易报告书(修订稿)、2016 年 9 月 26 日重组相关方关于重大资产重组相关承诺事项的公告。</p>			
11		购宝乐商业(湖南)有限公司	<p>关于同业竞争、关联交易、资金占用方面的承诺</p> <p>西安民生 2016 年重大资产重组，购宝乐商业(湖南)有限公司出具了避免同业竞争的承诺：本公司现有从事商业零售类业务的分支机构 24 家，其中：从事商业零售类业务的分支机构有 14 家，上述分支机构签署的房屋(经营场所)租赁合同将分别于 2018 年 12 月 31 日之前到期。本公司同意：在各分支机构正在履行的房屋(经营场所)租赁合同期限届满后，不再续租或由湖南家润多超市续租上述经营场所，本公司及各分支机构将于 2018 年 12 月 31 日之前逐步退出商业零售类业务的经营。针对剩余的 10 家分支机构，本公司承诺：将于 2015 年 12 月 31 日之前完成上述分支机构的注销登记手续。承诺详见 2016 年 2 月 2 日发行股份购买资产暨关联交易报告书(修订稿)、2016 年 9 月 26 日重组相关方关于重大资产重组相关承诺事项的公告。</p>	2015年9月29日	2018年12月31日	<p>依承诺履行。承诺在 2015 年 12 月 31 日之前完成注销登记的 10 家分支机构已经完成注销手续；剩余 14 家分支机构当中 13 家分支机构于 2017 年 12 月 31 日前已完成注销，1 家分支机构将于 2018 年 12 月 31 日前退出商业零售类业务的经营。</p>

<p>12</p>	<p>新合作商贸连锁集团有限公司</p>	<p>其他方面的承诺</p>	<p>西安民生 2016 年重大资产重组，新合作商贸连锁集团有限公司（以下简称“本公司”）出具了关于供销大集项目线下终端网点引入数量的承诺：</p> <p>1、本公司将积极、稳妥的推进同业竞争的解决工作，按照明确的时间计划，成熟一家、注入一家，争取在达到注入条件并履行相应的程序后，早日实现未纳入本次重组范围的资产和业务向海南供销大集控股有限公司（以下简称“供销大集控股”）或西安民生的注入。</p> <p>2、本公司连锁超市类业务拥有直营店 1400 家左右。在同业竞争问题解决后，上述 1400 家直营店将成为供销大集控股或西安民生的下属门店以及供销大集项目的线下终端。该类门店的注入在 2016 年全部完成。</p> <p>3、本公司连锁超市类业务拥有加盟店 10 万家左右。在 2015 年本公司将确保上述 10 万家加盟店中的 50%，通过协议等方式实现与供销大集控股的加盟或合作。在 2016 年比照前述方式，确保剩余 50%加盟店的加盟或合作。</p> <p>4、本公司的实际控制人为中华全国供销合作总社（以下简称“供销总社”）。本公司参与西安民生本次重大资产重组的方案已经供销总社批准，供销总社支持本公司与海航商业控股合作开展的供销大集互联网 O2O 项目。本公司将按照西安民生公告的重组预案、重组报告书中披露的供销大集项目的投资计划和进度，利用供销总社在供销系统的影响力，积极推动各地方社网点的加盟或合作。在 2016 年至 2018 年通过协议等方式确保 20 万家各地方社网点与供销大集控股加盟或合作的引入工作。</p> <p>5、除供销系统的地方社网点资源外，本公司将利用在商品流通领域多年的资源积累，积极推动供销大集控股面向社会引入优质网点资源的工作。本公司向供销大集控股引入的社会网点资源数量构成前述拟引入的供销系统门店数量的组成部分。</p> <p>6、加盟店的具体合作方式由本公司及供销大集控股按照西安民生已公告的商业模式根据具体情况共同协商确定。</p> <p>承诺详见 2016 年 2 月 2 日发行股份购买资产暨关联交易报告书（修订稿）、2016 年 9 月 26 日重组相关方关于重大资产重组相关承诺事项的公告。</p>	<p>2015年9月29日</p>	<p>2018年12月31日</p>	<p>2015 年 8 月新合作集团与海南供销大集控股有限公司签订托管协议，就新合作集团控制存在同业竞争的 19 家子公司签订了托管协议，托管期限 2 年。新合作集团积极推进解决同业竞争问题，截至 2018 年 4 月 15 日，10 家公司已解决同业竞争问题，其余 9 家公司因资产分布地域较广、转让程序较繁琐，预计于 2018 年 6 月 30 日前完成。供销大集第八届董事会第三十次会议、2017 年第三次临时股东大会审议并通过了《关于豁免新合作商贸连锁集团有限公司部分承诺的议案》，豁免了前述承诺之第二条。</p> <p>已完成 15.9 万家新合作集团加盟店、各地方社网点及社会网点与供销大集的加盟或合作协议的签订。</p>
<p>13</p>	<p>新合作商贸连锁集团有限公司</p>	<p>关于同业竞争、关联交易、资金占用方面的承诺</p>	<p>西安民生 2016 年重大资产重组，新合作集团出具了避免同业竞争的承诺：</p> <p>1、关于解决连锁超市类业务与西安民生产生同业竞争的承诺：鉴于，我集团连锁超市类业务在规范运作、盈利水平等方面，暂时无法达到注入上市公司的条件，为避免本次重组后出现与西安民生的同业竞争情况，我集团承诺分类解决连锁超市类业务的同业竞争问题：</p> <p>（1）按照“明确时间、成熟一家、注入一家”的原则处理。</p> <p>（2）在报告书公告后、申请文件上报中国证监会前，满足注入上市公司条件的，由供销大集控股或相关主体直接收购。</p> <p>（3）若在申报文件上报中国证监会前，暂时无法满足注入上市公司的条件，由上市公司或供销大集控股托管，在托管期间，我集团将督促其抓紧整改、规范，尽早满足注入上市公司条件；在托管期间，我集团本次重组注入的相同区域的股权公</p>	<p>2015年9月29日</p>	<p>长期</p>	<p>1、关于解决连锁超市类业务与西安民生产生同业竞争的承诺：</p> <p>2015 年 8 月新合作集团与海南供销大集控股有限公司签订托管协议，就新合作集团控制存在同业竞争的 19 家子公司签订了托管协议，托管期限 2 年。新合作集团积极推进解决同业竞争问题，截至 2018 年 4 月 15 日，10 家公司已解决同业竞争问题，其余 9 家公司因资产分布地域较广、转让程序较繁琐，预计于 2018 年 6</p>

			<p>司，将对该区域相同或相似业务的公司进行整合，并于本次重组预案公告后 18 个月内全部完成整合；整合完成后，满足注入上市公司条件的，解除托管关系，由供销大集控股或相关主体收购；整合完成后，仍无法满足注入上市公司条件的，延长托管期限至本次重组预案公告后 24 个月，期满仍无法达到条件的，向第三方转让。</p> <p>(4)整合方式为由供销大集控股或相关主体收购未纳入本次重组范围的公司的资产和业务，对价届时以具备证券从业资格的评估机构出具的评估结果为依据；与注入的资产和业务日常经营相关的负债可以一并注入，但存在较大或有风险的负债不注入；整合涉及供销大集控股或上市公司关联交易、收购资产等方面需履行的程序，遵照供销大集控股或上市公司内部决策程序、中国证监会及交易所有关的法律法规执行。</p> <p>2、关于解决电子商务类业务与西安民生产生同业竞争的承诺</p> <p>(1)我集团及下属连锁超市公司在各地方经营多年，形成了较为完善的业务体系和销售网络，为适应市场发展和行业竞争的需要，部分公司已独立开展了电子商务业务。为此我集团承诺：由于我集团现有的电子商务业务均系下属地方连锁超市独立开展，上述电子商务业务将作为业务整合的重要部分；在我集团处理连锁超市业务同业竞争的问题时，已开展电子商务业务的公司，其电子商务业务将跟随公司或相应的资产，由供销大集控股或相关主体收购加以解决。即，在解决连锁超市类业务同业竞争问题的过程中，已有的电商业务类同业竞争问题会同时一并解决。</p> <p>(2)本次交易中，新合作集团与海航商业控股有限公司（以下简称“海航商业”）合作开展的供销大集项目是我集团及我集团控制的企业中唯一计划实施的全国性日用消费品和农产品流通领域的电子商务平台，该项目符合政策方向，我集团给予肯定和支持。本次交易完成后，供销大集项目将成为我集团及我集团控制的企业中唯一的全国性日用消费品和农产品流通领域的电子商务平台，我集团及我集团控制的其他企业将不会在该领域开展相同或相似的业务。</p> <p>(3)我集团及我集团控制的其他企业，未来不会直接或间接从事、参与或进行与上市公司及控股子公司的业务存在竞争或可能构成竞争的其他业务及活动。</p> <p>(4)我集团及我集团控制的其他企业未来不利用在上市公司中的地位 and 影响，进行损害上市公司及其中小股东、上市公司控股子公司合法权益的经营活动。</p> <p>(5)我集团将严格按照有关法律法规、规范性文件的规定及本承诺的约定，采取有效措施避免与上市公司及其控股子公司产生同业竞争，承诺促使我集团控制的其他企业采取有效措施避免与上市公司及其控股子公司产生同业竞争。</p> <p>(6)本承诺函一经签署，即构成我集团不可撤销的法律义务。如出现因我集团违反上述承诺而导致上市公司及其中小股东权益受到损害的情况，我集团将依法承担全部赔偿责任。</p> <p>承诺详见 2016 年 2 月 2 日发行股份购买资产暨关联交易报告书(修订稿)、2016 年 9 月 26 日重组相关方关于重大资产重组相关承诺事项的公告。</p>			<p>月 30 日前完成。</p> <p>2、关于解决电子商务类业务与西安民生产生同业竞争的承诺：随着连锁超市类业务同业竞争问题的解决，已有电商业务类同业竞争问题也一并解决。</p>
--	--	--	--	--	--	---

14	中国供销集团有限公司	关于同业竞争、关联交易、资金占用方面的承诺	<p>西安民生 2016 年重大资产重组，中国供销集团有限公司出具了避免同业竞争的承诺：</p> <p>1、新合作集团是本公司及本公司控制的企业内唯一的连锁超市类业务平台，除新合作集团外，不存在开展与连锁超市相同或相似业务的企业。本公司将督促新合作集团履行承诺，明确时间计划，积极解决其下属连锁超市类业务、电子商务类业务与上市公司之间存在或可能存在的同业竞争问题。</p> <p>2、本公司与海航集团有限公司、西安未来国际信息股份有限公司于 2015 年 5 月 28 日共同出资成立了中国供销电子商务股份有限公司。本公司确认及承诺：该公司目前尚未开展经营；该公司未来不开展任何与海南供销大集控股有限公司主营业务构成竞争的业务。</p> <p>3、本公司及本公司控制的其他企业，未来不会直接或间接从事、参与或进行与上市公司及控股子公司的业务存在竞争或可能构成竞争的其他业务及活动。</p> <p>4、本公司及本公司控制的其他企业未来不会利用在上市公司中的地位 and 影响，进行损害上市公司及其中小股东、上市公司控股子公司合法权益的经营活动。</p> <p>5、本公司将严格按照有关法律法规、规范性文件的规定及本承诺的约定，采取有效措施避免与上市公司及其控股子公司产生同业竞争，承诺促使本公司控制的其他企业采取有效措施避免与上市公司及其控股子公司产生同业竞争。</p> <p>6、本承诺函一经签署，即构成本公司不可撤销的法律义务。如出现因本公司违反上述承诺而导致上市公司及其中小股东权益受到损害的情况，本公司将依法承担全部赔偿责任。</p> <p>承诺详见 2016 年 2 月 2 日发行股份购买资产暨关联交易报告书(修订稿)、2016 年 9 月 26 日重组相关方关于重大资产重组相关承诺事项的公告。</p>	2015年9月29日	长期	依承诺履行。中国供销集团采取有效措施避免与上市公司及其控股子公司产生同业竞争，积极督促新合作集团按照其制定的时间计划解决其下属连锁超市类业务、电子商务类业务与上市公司之间存在或可能存在的同业竞争问题。除此之外，中国供销集团及其控制的其他企业未与供销大集产生同业竞争，没有发生损害上市公司合法权益经营活动。
15	海航商业控股有限公司	其他承诺	<p>西安民生 2016 年重大资产重组，海航商业出具了妥善处理标的公司重大诉讼、仲裁、资产瑕疵的承诺，报告期内履行完毕及截至报告期末尚未履行完毕的承诺事项如下：</p> <p>(一) 尚未了结的重大诉讼</p> <p>2015 年 5 月 6 日，自然人李青将山东海航商业诉至青岛市市南区人民法院。理由：2010 年 3 月，李青与山东海航商业签署《青岛市商品房预售合同》，自山东海航商业处购买房屋。该房屋交付后出现严重质量问题。据此，李青将山东海航商业诉至青岛市市南区人民法院，要求山东海航商业赔偿维修费 50 万元。2015 年 7 月 29 日，李青追加诉讼请求，要求 (1) 解除双方签署的《青岛市商品房预售合同》；(2) 要求山东海航商业返还购房款 9,763,462 元及车位款 250,000 元及利息；(3) 要求山东海航商业赔偿房屋升值损失 4,289,000 元；(4) 要求山东海航商业赔偿税费损失 290,249.49 元及利息；(5) 要求山东海航商业赔偿银行贷款利息 3,960 元；(6) 要求山东海航商业赔偿物业费损失 5,000 元；(7) 要求山东海航商业赔偿供热费损失 12,676.8 元。</p> <p>海航商业承诺：海航商业控股将敦促山东海航商业尽快处理该案件，并取得法</p>	2015年9月29日	长期	(一) 尚未了结的重大诉讼依承诺履行完毕。山东海航商业与李青已于 2017 年 5 月 17 日签订民事调解书。山东海航商业已履行完毕民事调解书所涉及全部义务。海航商业已依承诺清偿。(二) 资产瑕疵、权利限制陕西民生家乐投资管理有限公司、西安曲江华平置业有限公司相关资产瑕疵/权利限制目前尚未发生需要海航商业将承担赔偿责任的情况。上海家得利超市有限公司资产瑕疵/权利限制尚未出现需要海航商业承担连带清偿责任的情况。

			<p>院做出的民事判决书/调解书,履行完毕民事判决书/调解书中的义务。海航商业控股对因该等案件审理、执行可能产生的一切法律责任及经济损失、费用支出等承担不可撤销的清偿责任。</p> <p>(二)资产瑕疵、权利限制</p> <p>陕西民生家乐投资管理有限公司、西安曲江华平置业有限公司现有房屋建筑物已办理房屋所有权证,房产包含公共分摊面积,至今未办理土地分割,取得独立的土地使用权证。上海家得利超市将“家得利”字号、原有“家得利”注册商标用于连锁超市经营,但“家得利”商标已被莲花配销投资有限公司注册。</p> <p>海航商业控股承诺:</p> <p>未来将保证西安民生、标的公司、陕西民生家乐投资管理有限公司、西安曲江华平置业有限公司对该等房产的正常使用,如果因第三人主张权利或行政机关行使职权导致西安民生、标的公司、陕西民生家乐投资管理有限公司、西安曲江华平置业有限公司无法正常使用该处房屋,由此产生搬迁、停产等经济损失、或因使用该处房屋被有权的政府部门处以罚款、或者被有关当事人追索的,海航商业控股将承担赔偿责任,对西安民生、标的公司、陕西民生家乐投资管理有限公司、西安曲江华平置业有限公司所遭受的一切经济损失亦予以足额赔偿。</p> <p>对于上海家得利超市使用企业字号、注册商标过程中因涉及法律诉讼、仲裁或者行政处罚所遭受的损失、损害,本公司愿意承担不可撤销的连带清偿责任。</p> <p>承诺详见 2016 年 2 月 2 日发行股份购买资产暨关联交易报告书(修订稿)、2016 年 9 月 26 日重组相关方关于重大资产重组相关承诺事项的公告。</p>			
16	新合作商贸连锁集团有限公司	其他承诺	<p>西安民生 2016 年重大资产重组,新合作商贸连锁集团有限公司出具了妥善处理标的公司重大诉讼、仲裁的承诺。报告期内履行完毕及截至报告期末尚未履行完毕的承诺事项如下:</p> <p>合益控股与上海世茂股份有限公司因苏州瑞珀股权转让涉税问题引发争议,上海世茂股份有限公司已向上海仲裁委申请仲裁,根据(2014)苏中仲保字第 00084 号执行裁定,苏州市瑞珀置业有限公司的股权被冻结。</p> <p>新合作集团承诺:</p> <p>新合作集团将督促并协助江苏合益控股尽快解除苏州瑞珀置业的股权冻结;若因上海世茂股份有限公司与江苏合益控股股权转让相关争议或纠纷,江苏合益控股及苏州瑞珀置业产生任何损失(包括但不限于税款及逾期利息损失的赔付、股权被申请执行、支付补(赔)偿或费用等情形),新合作集团自愿对上述损失承担不可撤销的清偿责任。</p> <p>承诺详见 2016 年 2 月 2 日发行股份购买资产暨关联交易报告书(修订稿)、2016 年 9 月 26 日重组相关方关于重大资产重组相关承诺事项的公告。</p>	2015年12月22日	长期	依承诺履行完毕。新合作集团一致行动人江苏新合作常客隆连锁超市有限公司和江苏信一房产开发有限公司已根据上海仲裁委员会调解书(2016)沪仲案字第 0423 号承担全部清偿责任。苏州市瑞珀置业有限公司的股权已解除冻结。
17	海航商业控股及其一致行动人、新	业绩承诺及补偿安排	<p>西安民生 2016 年重大资产重组,西安民生分别与海航商业控股及其一致行动人、新合作集团及其一致行动人(以下合称“盈利补偿方”)签订了《盈利补偿协议》及其补充协议。该等协议涉及的承诺主要如下:2016 年至 2020 年(以下简称“盈利</p>	2015年6月29日	2016年-2020年	2016 年、2017 年完成业绩承诺,详见 2017 年 4 月 29 日、2018 年 4 月 28 日业绩承诺完成情况专项审核报告。

	合作集团及其一致行动人		补偿期间”)各年经上市公司聘请的具有证券期货从业资格的审计机构出具的审计报告中披露的供销大集控股扣除非经常性损益后归属于母公司股东的净利润分别为 18,725.58 万元、143,005.80 万元、229,833.32 万元、229,833.32 万元、229,833.32 万元。在盈利补偿期间届满后,上市公司与盈利补偿方应共同聘请具有证券业务资格的会计师事务所对供销大集控股进行减值测试。根据《盈利补偿协议》及其补充协议约定,就不足部分以股份形式进行补偿。承诺详见 2016 年 2 月 2 日发行股份购买资产暨关联交易报告书(修订稿)、2016 年 9 月 26 日重组相关方关于重大资产重组相关承诺事项的公告。			尚未到减值测试时间。
18	海航商业控股及其一致行动人、新合作集团及其一致行动人	其他承诺	<p>西安民生 2016 年重大资产重组,海航商业控股及其一致行动人、新合作集团及其一致行动人特出具了关于供销大集控股下属 13 家房地产公司的房地产业务合规开展的承诺。</p> <p>承诺详见 2016 年 2 月 2 日发行股份购买资产暨关联交易报告书(修订稿)、2016 年 9 月 26 日重组相关方关于重大资产重组相关承诺事项的公告。</p>	2015 年 12 月 22 日	长期	依承诺履行,未发生承诺人应承担赔偿责任。
19	全体交易对方	股份限售承诺	<p>西安民生 2016 年重大资产重组,全体交易对方就本次新增股份锁定承诺如下:</p> <p>海航商业控股、海岛酒店管理、青岛海航地产、长春海航地产、海岛建设集团、海航工程建设承诺,其因本次交易所获上市公司股份自新增股份上市之日起六十个月内不转让。本次交易后 6 个月内,如上市公司股票连续 20 个交易日的收盘价低于发行价,或者交易完成后 6 个月期末收盘价低于发行价的,则以上股份锁定期自动延长 6 个月。</p> <p>新合作集团、湖南新合作投资、泰山新合作商贸、十堰新合作超市、张家口新合作商贸、江苏新合作超市、江苏信一房产、延边新合作超市、兖州新合作商贸、山东新合作超市、常熟龙兴物流、河南新合作商贸、赤峰新合作超市、河北新合作再生资源、江苏悦达置业、耿发承诺,其因本次交易所获上市公司股份自新增股份上市之日起六十个月内不转让。本次交易后 6 个月内,如上市公司股票连续 20 个交易日的收盘价低于发行价,或者交易完成后 6 个月期末收盘价低于发行价的,则以上股份锁定期自动延长 6 个月。</p> <p>海航投资控股、海航实业集团、海航资本集团、海旅盛域基金、上海轩创投资承诺,其因本次交易所获上市公司股份自新增股份上市之日起三十六个月内不转让。本次交易后 6 个月内,如上市公司股票连续 20 个交易日的收盘价低于发行价,或者交易完成后 6 个月期末收盘价低于发行价的,则以上股份锁定期自动延长 6 个月。</p> <p>深圳鼎发投资、乾盛瑞丰资管计划、上海并购基金、嘉兴洺洛投资、北京万商投资、上海景石投资、上海盛纳投资、新疆永安投资、潘明欣、王雷承诺:(1)在取得本次发行的股份时,如对其用于认购股份的标的资产持续拥有权益的时间不足十二个月,其因本次交易所获上市公司股份自新增股份上市之日起三十六个月内不转让;(2)在取得本次发行的股份时,如对其用于认购股份的标的资产持续拥有权益的时间已满十二个月或以上,其因本次交易所获上市公司股份自新增股份上市之日起十二个月内不转让。</p>	2016 年 1 月 06 日	2016 年 9 月 27 日起 60 个月、36 个月、12 个月	依承诺履行。未出现股价锁定期自动延长 6 个月的情形。深圳鼎发投资、乾盛瑞丰资管计划、上海并购基金、嘉兴洺洛投资、北京万商投资、上海景石投资、上海盛纳投资、新疆永安投资、潘明欣、王雷所认购股份已于 2017 年 10 月 10 日解除限售,详见 2017 年 9 月 29 日关于发行股份购买资产部分股份解除限售的提示性公告。

				承诺详见 2016 年 2 月 2 日发行股份购买资产暨关联交易报告书(修订稿)、2016 年 9 月 26 日重组相关方关于重大资产重组相关承诺事项的公告。			
20		深圳鼎发投资、乾盛瑞丰资管	其他承诺	西安民生 2016 年重大资产重组, 深圳鼎发投资、乾盛瑞丰资管出具了不构成一致行动等事项的承诺。承诺详见 2016 年 2 月 2 日发行股份购买资产暨关联交易报告书(修订稿)、2016 年 9 月 26 日重组相关方关于重大资产重组相关承诺事项的公告。	2015 年 12 月 12 日	长期	依承诺履行。
21		海航商业控股及新合作集团	其他承诺	<p>西安民生 2016 年重大资产重组, 海航商业控股及新合作集团出具了关于西安民生控制权、董事会等相关事宜的承诺:</p> <p>1、本次交易完成后的三年内, 海航商业控股及其一致行动人不减持上市公司股份。</p> <p>2、本次交易完成后的三年内, 新合作集团及其一致行动人不增持上市公司股份。</p> <p>3、新合作集团及其一致行动人在海航商业控股及其一致行动人增持股份(包括但不限于西安民生 2015 年 7 月 14 日公告中涉及的“公司控股股东海航商业计划在公司股票复牌后未来 12 个月内增持公司股份, 增持股数合计不超过公司总股本的 2%”)相关事宜上予以同意和配合。</p> <p>4、本次交易完成后, 除已披露的一致行动关系外, 新合作集团及其一致行动人将不会与上市公司其他股东签订一致行动协议或谋求一致行动。新合作集团及其一致行动人将仅以其持有的上市公司股份为限行使表决权, 不会以委托、征集投票权、协议等任何方式取得上市公司其他股东额外授予的表决权。</p> <p>5、本次交易完成后, 海航商业控股及其一致行动人和新合作集团及其一致行动人将提议董事会设 7 名董事, 其中独立董事 3 名。届时, 在符合法律、法规、规范性文件及《公司章程》规定的前提下, 海航商业控股及其一致行动人拟向上市公司提名 3 名非独立董事, 新合作集团及其一致行动人拟向上市公司提名 1 名非独立董事, 董事会成员最终以股东大会选举结果为准。</p> <p>6、为保持上市公司控制权稳定, 以利于上市公司持续经营及股东利益的保障, 同时最大程度利用海航商业控股上市公司规范治理及市场化运作的经验, 双方同意海航商业控股仍将作为上市公司控股股东, 海南省慈航公益基金会仍将保持对上市公司的实际控制。</p> <p>7、本次交易完成后, 上市公司高级管理人员的调整应保持现有高级管理人员成员的延续性和稳定性。</p> <p>承诺详见 2016 年 2 月 2 日发行股份购买资产暨关联交易报告书(修订稿)、2016 年 9 月 26 日重组相关方关于重大资产重组相关承诺事项的公告。</p>	2015 年 12 月 12 日	2016 年 9 月 27 日起 3 年、长期	依承诺履行。
22	首次公开发行或再融资	海航商业控股有限公司	关于同业竞争、关联交易、资金占用方面的承	<p>关于解决同业竞争承诺: 海航商业未来商业百货和超市业务的发展以西安民生为主, 并将西安民生作为整合海航商业下属商业百货和超市业务资源的唯一主体。2017 年 12 月 31 日前, 海航商业将下属商业资产注入西安民生。给予西安民生对开发、收购、投资百货业务或超市业务项目的优先选择权。承诺详见 2014 年 6 月 6 日关于豁免及变更解决同业竞争问题承诺的公告、2014 年 6 月 24 日 2014 年第一次临</p>	2014 年 6 月 05 日	2017 年 12 月 31 日 长期	2016 年 9 月供销大集重组实施完成后, 公司与控股股东、实际控制人之间在商品零售领域的同业竞争基本得以消除, 就尚未解决的同业竞争, 海航商业控股、海航集团已作出切实可行的安排与承诺, 见本表

	时 所		诺	时股东大会决议公告。			第 10 行。
23	作 承 承 诺	海航集团有 限公司	关于同业 竞争、关 联交易、 资金占用 方面的承 诺	关于解决同业竞争承诺：海航集团未来商业百货和超市业务的发展规划将以西安民生为主，并将其作为整合海航集团及其控制的公司商业百货和超市业务资源的唯一主体。督促海航商业将其下属商业资产注入西安民生。2017 年 12 月 31 日前，将督促启动长春美丽方注入西安民生的工作。给予西安民生对开发、收购、投资百货业务或超市业务项目的优先选择权。承诺详见 2014 年 6 月 6 日关于豁免及变更解决同业竞争问题承诺的公告、2014 年 6 月 24 日 2014 年第一次临时股东大会决议公告。	2014年6月 05日	2017年12 月31日 长期	2016 年 9 月供销大集重组实施完成后，长春美丽方注入公司，公司与控股股东、实际控制人之间在商品零售领域的同业竞争基本得以消除，就尚未解决的同业竞争，海航商业控股、海航集团已作出切实可行的安排与承诺，见本表第 10 行。
承诺是否按时履行				否			
如承诺超期未履行完毕的，应当详细说明未完成履行的具体原因及下一步的工作计划				<p>1. 超期未履行完毕承诺</p> <p>在公司 2016 年重大资产重组过程中，为了解决新合作集团尚未注入上市公司的连锁超市类业务（涉及 19 家公司，因规范运作、盈利水平等方面未达到注入上市公司的条件，故本次重大资产重组暂未注入）与上市公司之间可能出现的同业竞争问题，新合作集团出具了《关于避免与上市公司同业竞争的承诺》。相关业务难以对供销大集业务发展形成有力支持，整合注入上市公司不利于保护上市公司或其他投资者的利益，相关业务涉及资产不再注入本公司，新合作集团就存在同业竞争的资产和业务涉及的 19 家公司进行处置。现进展情况如下：</p> <p>1 家公司（赤峰新合作超市连锁有限公司）于 2015 年 12 月停业。</p> <p>1 家公司（新合作石门物流园置业有限公司）于 2014 年 1 月签订《股权转让协议》转让给第三方，1 家公司（宁夏新合作农村物流发展有限公司）于 2017 年 6 月签订《股权转让协议》转让给第三方，变为新合作集团参股公司。</p> <p>16 家公司于 2017 年 6 月签订《协议书》转让给第三方，后续由于在具体交易细节中未能达成一致，新合作集团采取其他措施解决同业竞争问题，其中：1 家公司（延边新合作连锁超市有限公司）已于 2016 年 5 月将超市类业务关停；1 家公司（南阳新合作时令电器有限公司）于 2017 年 10 月将超市类业务关停；3 家公司（南通新合作物流配送有限公司、河南卡地亚置业有限公司、丰县新合作物流配送有限公司）未再开展连锁超市类业务；1 家公司（河南省新合作商贸有限责任公司）于 2018 年 2 月签订《合作协议》转让给第三方，变为新合作集团参股公司；1 家公司（灵宝市新合作超市有限责任公司）于 2018 年 3 月签订《合作框架协议》转让给第三方，变为新合作集团参股公司；其余 9 家公司（十堰市新合作超市有限公司、张家口新合作元丰商贸连锁有限公司、山东泰山新合作商贸连锁有限公司、陕西新合作西果连锁超市有限公司、东台新合作商贸连锁有限公司、平顶山新合作建业商贸连锁有限公司、济宁市兖州区新合作百意商贸有限公司、山东新合作超市连锁有限公司、江苏新合作常客隆连锁超市有限公司）继续推进向第三方转让，目前正与第三方洽谈当中。</p> <p>截至 2018 年 4 月 15 日，赤峰新合作超市连锁有限公司、新合作石门物流园置业有限公司、宁夏新合作农村物流发展有限公司、延边新合作连锁超市有限公司、南通新合作物流配送有限公司、河南卡地亚置业有限公司、丰县新合作物流配送有限公司、南阳新合作时令电器有限公司、河南省新合作商贸有限责任公司、灵宝市新合作超市有限责任公司共 10 家公司已解决同业竞争问题。其余 9 家公司因资产分布地域较广、转让程序较繁琐，预计于 2018 年 6 月 30 日前完成。新合作集团将积极推进，以期尽快解决同业竞争问题。</p> <p>2. 超期已豁免履行承诺</p> <p>在公司 2016 年重大资产重组过程中，新合作集团还出具了《关于供销大集项目线下终端网点引入数量的承诺》，避免同业竞争承诺中“有关同业竞争业务整合注入上市公司完成”是网点引入承诺中第二条“有关 1400 家网点引入 2016 年全部完成”实现的前提，因同业竞争业务涉及资产不再注入本公司，有关同业竞争业务涉及的 19 家公司（包含《关于供销大集项目线下终端网点引入数量的承诺》中涉及的 1400 家左右直营店）正在进行资产处置，导致网点引入承诺中有关 1400 家网点引入承诺已无法实现。经 2017 年 6 月 30 日公司第八届董事会第三十会议审议和 2017 年 7 月 28 日公司 2017 年第三次临时股东大会审议，通过了《关于豁免新合作商贸连锁集团有限公司部分承诺的议案》，此承诺第二条有关 1400 家网点引入的承诺虽然超期，但现已豁免履行。</p>			

2、公司资产或项目存在盈利预测，且报告期仍处在盈利预测期间，公司就资产或项目达到原盈利预测及其原因做出说明

√ 适用 □ 不适用

盈利预测资产或项目名称	预测起始时间	预测终止时间	当期预测业绩（万元）	当期实际业绩（万元）	未达预测的原因（如适用）	原预测披露日期	原预测披露索引
2015 年购买西安兴正元购物中心有限公司 67.59% 股权，自有房地产进行收益法评估预测的有效毛收益	2015 年 01 月 01 日	2017 年 12 月 31 日	17,338.8	17,435.29	不适用	2015 年 05 月 13 日	详见巨潮资讯网（ http://www.cninfo.com.cn ）《西安民生集团股份有限公司与海航商业控股有限公司关于兴正元购物中心房地产评估收益预测之补偿协议》。
2016 年收购海南供销大集控股有限公司 100% 股权	2016 年 01 月 01 日	2020 年 12 月 31 日	143,005.8	174,121.99	不适用	2016 年 02 月 02 日	详见巨潮资讯网（ http://www.cninfo.com.cn ）《发行股份购买资产暨关联交易报告书（修订稿）》。

公司股东、交易对手方在报告年度经营业绩做出的承诺情况

√ 适用 □ 不适用

西安民生2015年资产重组购买海航商业持有的兴正元购物中心有限公司67.59%股权和兴正元地产持有的骡马市步行街11,782.84平方米房产，并募集配套资金，海航商业承诺兴正元购物中心2015年、2016年、2017年经审计的毛利润（即营业收入减营业成本）的78.84%（即兴正元购物中心自有房地产面积70,022.44平方米占经营房地产总面积88,818.51平方米的比例）分别不低于正衡评报字（2015）003号《评估报告》中对兴正元购物中心自有房地产进行收益法评估预测的有效毛收益的91.76%（即本次交易价格与兴正元购物中心67.59%股权估值的比值），即不低于16,820.94万元、17,077.79万元、17,338.80万元。若未达到上述预测金额，海航商业将进行股份补偿。承诺内容详见2015年5月13日公司与海航商业关于兴正元购物中心房地产评估收益预测之补偿协议、2015年7月3日发行股份及支付现金购买资产并募集配套资金暨关联交易报告书（修订稿），2015年8月25日关于重大资产重组相关方出具承诺事项的公告。2015年度兴正元购物中心自有房地产有效毛收益达到业绩承诺，详见2016年4月30日关于业绩承诺完成情况专项审核报告。2016年度兴正元购物中心自有房地产有效毛收益达到业绩承诺，详见2017年4月29日刊登的关于业绩承诺完成情况的专项审核报告。2017年度兴正元购物中心自有房地产有效毛收益达到业绩承诺，详见2018年4月28日刊登的关于业绩承诺完成情况的专项审核报告。

（2）关于海南供销大集控股有限公司相关业绩承诺

西安民生2016年资产重组购买海航商业及其一致行动人、新合作集团及其一致行动人合计持有的大集控股100%股权。海航商业及其一致行动人、新合作集团及其一致行动人承诺：2016年-2020年净利润分别不低于18,725.58万元、143,005.80万元、229,833.32万元、229,833.32万元、229,833.32万元。若实际净利润数低于盈利补偿方净利润承诺数，则盈利补偿方须就不足部分以股份形式向上市公司进行补偿。承诺内容详见2016年2月2日发行股份购买资产暨关联交易报告书（修订稿）、2016年9月26日重组相关方关于重大资产重组相关承诺事项的公告。2016年度大集控股净利润达到业绩承诺，详见2017年4月29日刊登的关于业绩承诺完成情况的专项审核报告。2017年度大集控股净利润达到业绩承诺，详见2018年4月28日刊登的关于业绩承诺完成情况的专项审核报告。

四、控股股东及其关联方对上市公司的非经营性占用资金情况

□ 适用 √ 不适用

公司报告期不存在控股股东及其关联方对上市公司的非经营性占用资金。

五、董事会、监事会、独立董事（如有）对会计师事务所本报告期“非标准审计报告”的说明

适用 不适用

六、与上年度财务报告相比，会计政策、会计估计和核算方法发生变化的情况说明

适用 不适用

1. 因财政部修订会计准则而发生的会计政策变更

本集团已于2017年1月1日起执行《企业会计准则第16号-政府补助》的新会计准则，根据准则规定，2017年1月1日存在的政府补助采用未来适用法处理。在利润表中的“营业利润”项目之上单独列报“其他收益项目”，计入其他收益的政府补助在该项目中反映，对2017年度合并及母公司净利润无影响。

本集团于2017年5月28日起执行《企业会计准则第42号——持有待售的非流动资产、处置组和终止经营》的会计准则。对于执行日存在的持有待售的非流动资产、处置组和终止经营，要求采用未来适用法处理，对2017年度合并及母公司净利润无影响。

2. 投资性房地产计量方法变更

随着公司发展，本公司所持投资性房地产价值不断提升，为了更加客观的反映公司持有的投资性房地产的真实价值，增强公司财务信息的准确性，本公司决定将投资性房地产的计量方法由成本计量模式变更为公允价值计量模式。根据《企业会计准则第3号—投资性房地产》、《企业会计准则第28号—会计政策、会计估计变更和差错更正》要求，本次会计政策变更需要对2016年12月31日、2015年12月31日资产负债表及2016年度、2015年度利润表进行追溯调整。

七、报告期内发生重大会计差错更正需追溯重述的情况说明

适用 不适用

公司报告期无重大会计差错更正需追溯重述的情况。

八、与上年度财务报告相比，合并报表范围发生变化的情况说明

适用 不适用

本集团合并财务报表范围包括本公司、西安民生百货管理有限公司、海南供销大集网络科技有限公司和海南供销大集控股有限公司等120家公司。与上年相比，本年度因非同一控制企业合并范围增加中国顾客隆控股有限公司等21家公司，因同一控制企业合并范围增加海南望海国际商业广场有限公司，因新设合并范围增加27家，因出售、注销减少长春市宏图房地产开发有限公司、西安草堂山居置业有限公司等4家公司。

九、聘任、解聘会计师事务所情况

现聘任的会计师事务所

境内会计师事务所名称	信永中和会计师事务所
境内会计师事务所报酬（万元）	600
境内会计师事务所审计服务的连续年限	14年（2004年）开始
境内会计师事务所注册会计师姓名	汪洋、张东鹤
境内会计师事务所注册会计师审计服务的连续年限	汪洋5年、张东鹤1年

当期是否改聘会计师事务所

是 否

聘请内部控制审计会计师事务所、财务顾问或保荐人情况

适用 不适用

本年度，公司因重大资产重组事项，聘请信永中和会计事务所为内部控制审计会计师事务所，期间共支付内控审计费130万元。

十、年度报告披露后面临暂停上市和终止上市情况

适用 不适用

十一、破产重整相关事项

适用 不适用

公司报告期未发生破产重整相关事项。

十二、重大诉讼、仲裁事项

适用 不适用

诉讼(仲裁)基本情况	涉案金额 (万元)	是否形成 预计负债	诉讼(仲裁)进展	诉讼(仲裁)审理 结果及影响	诉讼(仲裁)判 决执行情况	披露日期	披露索引
陕西玉龙房地产开发有限公司与本公司关于延安东方红世纪广场的房屋买卖合同纠纷	13,722	否	2017年1月22日取得高院的二审终审判决。双方均向中院提起执行申请。	本报告期已执行完毕。	已执行完毕。	2017年01月25日	巨潮资讯网 http://www.cninfo.com

十三、处罚及整改情况

适用 不适用

公司报告期不存在处罚及整改情况。

十四、公司及其控股股东、实际控制人的诚信状况

适用 不适用

报告期内公司及其控股股东、实际控制人诚信状况良好，不存在未履行法院生效判决、所负数额较大的债务到期未清偿等情况。

十五、公司股权激励计划、员工持股计划或其他员工激励措施的实施情况

适用 不适用

公司报告期无股权激励计划、员工持股计划或其他员工激励措施及其实施情况。

十六、重大关联交易

1、与日常经营相关的关联交易

适用 不适用

公司报告期末未发生与日常经营相关的关联交易。

2、资产或股权收购、出售发生的关联交易

适用 不适用

关联方	关联关系	关联交易类型	关联交易内容	关联交易定价原则	转让资产的账面价值(万元)	转让资产的评估价值(万元)	转让价格(万元)	关联交易结算方式	交易损益(万元)	披露日期	披露索引
海航基础设施投资集团股份有限公司	同受海航集团控制的企业	股权转让	西安草堂山置业有限公司 100%股权	评估定价	56,000	82,632.59	82,632.59	现金结算	27,016.59	2017年09月12日	巨潮资讯网 (www.cninfo.com.cn)
		股权转让	长春市宏图房地产开发有限公司 100%股权	评估定价	143,366.63	176,871.39	176,871.39	现金结算	32,867.71	2017年09月12日	
		股权转让	天津宁河海阔天空建设开发有限公司 100%股权	评估定价	57,500	88,694.45	88,694.45	现金结算	30,143.89	2017年09月12日	
		股权收购	海南望海国际商业广场有限公司 100%股权	评估定价	249,628.34	249,628.34	249,628.34	现金结算	0	2017年09月12日	
海航地产集团有限公司		购买房产	日月广场 1 号下沉式广场 B1 层(负二楼) 2017 号商铺	评估定价	57,125.79	57,081.06	57,125.79	现金结算	0	2017年12月09日	
转让价格与账面价值或评估价值差异较大的原因(如有)				不适用							
对公司经营成果与财务状况的影响情况				望海国际本年实现净利润 1,373.31 万元, 日月广场地产的升值空间可观。							
如相关交易涉及业绩约定的, 报告期内的业绩实现情况				不适用							

3、共同对外投资的关联交易

适用 不适用

公司报告期末未发生共同对外投资的关联交易。

4、关联债权债务往来

适用 不适用

是否存在非经营性关联债权债务往来

是 否

公司报告期不存在非经营性关联债权债务往来。

5、其他重大关联交易

适用 不适用

公司报告期无其他重大关联交易。

十七、重大合同及其履行情况

1、托管、承包、租赁事项情况

(1) 托管情况

适用 不适用

托管情况说明

委托方名称	受托方名称	委托资产类型	委托起始日	委托收益定价依据	本年发生额(元)	上年发生额(元)
购宝乐商业(湖南)有限公司	湖南家润多	经营受托管理	2015年7月1日	委托管理合同	943,396.23	943,396.19
湖南湘乐商贸有限公司	湖南家润多	经营受托管理	2015年7月1日	委托管理合同	471,698.11	471,698.15
新合作19家商超企业(注)	大集控股	经营受托管理	2015年8月31日	托管经营协议	0.00	0.00

注：2015年8月本公司与陕西新合作西果连锁超市有限公司、山东泰山新合作商贸连锁有限公司、张家口新合作元丰商贸连锁有限公司、延边新合作连锁超市有限公司、河南省新合作商贸有限责任公司、赤峰新合作超市连锁有限公司、山东新合作超市连锁有限公司、济宁市兖州区新合作百意商贸有限公司、江苏新合作常客隆连锁超市有限公司、十堰市新合作超市有限公司、灵宝市新合作超市有限责任公司、东台新合作商贸连锁有限公司、南阳新合作时令电器有限公司、宁夏新合作农村物流发展有限公司、平顶山新合作建业商贸连锁有限公司、河南卡地亚置业有限公司、丰县新合作物流配送有限公司、南通新合作物流配送有限公司、新合作石门物流园置业有限公司等19家公司（以下统称“委托方”）签署《托管协议》，委托方委托大集控股自2015年8月31日至2017年8月31日进行经营管理。托管费用按照托管期间净利润增长的20%收取。

根据各托管方2015年8月31日至2016年8月31日第一个结算点，经审计后的经营情况本公司未完成承诺利润指标，该托管期间本公司无需确认托管收入。2016年9月1日至2017年8月31日托管期间的托管费用，报告期内各委托方尚未与大集控股确认。

为公司带来的损益达到公司报告期利润总额 10%以上的项目

适用 不适用

公司报告期不存在为公司带来的损益达到公司报告期利润总额 10%以上的托管项目。

(2) 承包情况

适用 不适用

公司报告期不存在承包情况。

(3) 租赁情况

适用 不适用

租赁情况说明

报告期内，公司除部分经营场所为租赁物业，以及提供部分物业用于对外经营外，未发生也未有以前期间发生但延续到报

告期内的其他重大资产租赁事项。

为公司带来的损益达到公司报告期利润总额 10%以上的项目

适用 不适用

公司报告期不存在为公司带来的损益达到公司报告期利润总额 10%以上的租赁项目。

2、重大担保

适用 不适用

(1) 担保情况

单位：万元

公司及其子公司对外担保情况（不包括对子公司的担保）								
担保对象名称	担保额度 相关公告 披露日期	担保额 度	实际发生日期（协 议签署日）	实际担保金 额	担保类型	担保期	是否履行 完毕	是否为关 联方担保
报告期内审批的对外担保额度合 计（A1）			0	报告期内对外担保实际 发生额合计（A2）				0
报告期末已审批的对外担保额度 合计（A3）			0	报告期末实际对外担保 余额合计（A4）				0
公司对子公司的担保情况								
担保对象名称	担保额度 相关公告 披露日期	担保额 度	实际发生日期（协 议签署日）	实际担保金 额	担保类型	担保期	是否履行 完毕	是否为关 联方担保
汉中世纪阳光商厦有 限公司(1)	2017年05 月20日	8,031.42	2017年09月20日	5,856.24	连带责任保 证	2017.9.20- 2018.8.23	否	否
宝鸡商场有限公司	2017年05 月01日	10,000	2017年05月19日	5,000	连带责任保 证	2017.5.19- 2018.5.18	否	否
宝鸡商场有限公司	2017年05 月01日	10,000	2017年10月27日	5,000	连带责任保 证	2017.10.27- 2018.10.26	否	否
苏州市瑞珀置业有限 公司	2017年05 月01日	35,000	2016年12月26日	34,000	连带责任保 证	2016.12.26- 2026.12.25	否	否
陕西民生家乐商业连 锁有限责任公司	2017年05 月01日	3,000	2017年02月27日	3,000	连带责任保 证	2017.03.17- 2018.03.16	否	否
供销大集集团股份有 限公司(2)	2017年05 月01日	50,000	2015年08月20日	24,390	抵押	2015.8.20- 2020.7.1	否	否
供销大集集团股份有 限公司	2017年05 月01日	15,000	2016年06月22日	15,000	抵押	2016.6.22- 2018.6.15	否	否
供销大集集团股份有 限公司	2017年05 月01日	15,000	2016年08月01日	15,000	抵押	2016.8.1- 2018.7.27	否	否
供销大集集团股份有 限公司	2017年05 月01日	10,000	2016年08月24日	10,000	抵押	2016.8.24- 2018.8.23	否	否
供销大集集团股份有 限公司	2017年05 月01日	6,000	2016年12月02日	5,400	抵押	2016.12.2- 2018.11.29	否	否
供销大集集团股份有 限公司(4)	2017年05 月01日	20,000	2017年01月20日	20,000	抵押	2017.2.3- 2018.1.18	否	否
供销大集集团股份有 限公司	2017年05 月01日	20,000	2017年01月20日	20,000	抵押	2017.12.5- 2018.1.18	否	否

限公司(5)	月 01 日					2018.12.4		
供销大集集团股份有限公司(6)	2017 年 05 月 01 日	20,000	2017 年 01 月 20 日	20,000	抵押	2017.12.11-2018.12.10	否	否
供销大集集团股份有限公司	2017 年 05 月 01 日	20,000	2017 年 12 月 13 日	20,000	抵押	2017.12.13-2018.12.13	否	否
报告期内审批对子公司担保额度合计 (B1)			494,800	报告期内对子公司担保实际发生额合计 (B2)				202,646.24
报告期末已审批的对子公司担保额度合计 (B3)			494,800	报告期末对子公司实际担保余额合计 (B4)				202,646.24
子公司对子公司的担保情况								
担保对象名称	担保额度相关公告披露日期	担保额度	实际发生日期 (协议签署日)	实际担保金额	担保类型	担保期	是否履行完毕	是否为关联方担保
湖南新合作湘中国际物流园投资开发有限公司	2017 年 05 月 20 日	24,000	2016 年 04 月 08 日	23,451	连带责任保证	2016.4.8-2023.4.7	否	否
湖南新合作湘中国际物流园投资开发有限公司	2017 年 05 月 20 日	18,000	2016 年 11 月 18 日	10,000	连带责任保证	2016.11.18-2023.10.8	否	否
湖南新合作湘中国际物流园投资开发有限公司	2017 年 05 月 20 日	8,500	2015 年 11 月 20 日	8,000	连带责任保证	2015.11.20-2023.11.19	否	否
绿色实业 (香港) 有限公司	2017 年 05 月 20 日	110,000	2017 年 01 月 05 日	104,358.34	质押	2017.01.05-2018.01.04	否	否
高淳县悦达置业有限公司	2017 年 05 月 20 日	5,000	2016 年 09 月 08 日	5,000	连带责任保证	2017.02.20-2018.02.20	否	否
绿色实业 (香港) 有限公司	2017 年 05 月 20 日	100,000	2017 年 04 月 06 日	93,996.52	质押	2017.04.06-2018.05.10	否	否
湖南新合作湘中物流有限公司	2017 年 05 月 20 日	35,000	2017 年 05 月 19 日	31,700	连带责任保证	2017.5.25-2024.5.24	否	否
上海家得利超市有限公司(3)	2017 年 05 月 20 日	40,000	2017 年 05 月 26 日	40,000	质押	2017.05.26-2018.05.25	否	否
天津国际商场有限公司	2017 年 05 月 20 日	16,000	2017 年 08 月 02 日	16,000	抵押	2017.8.2-2020.8.1	否	否
报告期内审批对子公司担保额度合计 (C1)			1,027,200	报告期内对子公司担保实际发生额合计 (C2)				332,505.86
报告期末已审批的对子公司担保额度合计 (C3)			1,027,200	报告期末对子公司实际担保余额合计 (C4)				332,505.86
公司担保总额 (即前三大项的合计)								
报告期内审批担保额度合计 (A1+B1+C1)			1,522,000	报告期内担保实际发生额合计 (A2+B2+C2)				535,152.1
报告期末已审批的担保额度合计 (A3+B3+C3)			1,522,000	报告期末实际担保余额合计 (A4+B4+C4)				535,152.1
实际担保总额 (即 A4+B4+C4) 占公司净资产的比例				17.62%				
其中:								
为股东、实际控制人及其关联方提供担保的余额 (D)				0				
直接或间接为资产负债率超过 70% 的被担保对象提供的债务担保余额 (E)				324,505.86				

担保总额超过净资产 50%部分的金额 (F)	0
上述三项担保金额合计 (D+E+F)	324,505.86

采用复合方式担保的具体情况说明

注 1: 截止报告批准日, 该笔贷款的担保方为海航商业控股有限公司、供销大集集团股份有限公司共同担保。注 2: 截止报告批准日, 该笔贷款担保方为海航商业控股有限公司、西安兴正元购物中心有限公司。注 3: 截止报告批准日, 该笔贷款的担保方为海航集团有限公司、上海海航家乐企业管理有限公司共同担保。注 4: 截止报告批准日, 该笔贷款的担保方为海航商业控股有限公司、天津国际商场有限公司共同担保。注 5: 截止报告批准日, 该笔贷款的担保方为海航商业控股有限公司、海航实业集团有限公司、天津国际商场有限公司共同担保。注 6: 截止报告批准日, 该笔贷款的担保方为海航商业控股有限公司、海航实业集团有限公司、天津国际商场有限公司共同担保。

(2) 违规对外担保情况

适用 不适用

公司报告期无违规对外担保情况。

3、委托他人进行现金资产管理情况

(1) 委托理财情况

适用 不适用

报告期内委托理财概况

单位: 万元

具体类型	委托理财的资金来源	委托理财发生额	未到期余额	逾期未收回的金额
银行理财产品	自有资金	100,000	100,000	0
银行理财产品	自有资金	78,000	78,000	0
合计		178,000	178,000	0

单项金额重大或安全性较低、流动性较差、不保本的高风险委托理财具体情况

适用 不适用

委托理财出现预期无法收回本金或存在其他可能导致减值的情形

适用 不适用

(2) 委托贷款情况

适用 不适用

报告期内委托贷款概况

单位: 万元

委托贷款发生总额	委托贷款的资金来源	未到期余额	逾期未收回的金额
36,600	自有资金	36,600	0

单项金额重大或安全性较低、流动性较差、不保本的高风险委托贷款具体情况

适用 不适用

委托贷款出现预期无法收回本金或存在其他可能导致减值的情形

□ 适用 √ 不适用

4、其他重大合同

□ 适用 √ 不适用

公司报告期不存在其他重大合同。

十八、社会责任情况

1、履行社会责任情况

公司积极履行社会责任，公司履行社会责任的宗旨和理念，股东和债权人权益保护、职工权益保护、供应商、客户和消费者权益保护、环境保护与可持续发展、公共关系、社会公益事业等方面情况详见与本报告同日披露的公司2017年社会责任报告（巨潮资讯网<http://www.cninfo.com.cn>）。

2、履行精准扶贫社会责任情况

（1）精准扶贫规划

公司精准扶贫工作的基本方略：

按照党中央、国务院决策部署，坚持精准扶贫与区域整体开发有机结合，充分发挥公司主营业务优势，统一策划、统筹管理，因地制宜，以产业发展扶贫、教育扶贫、生态保护扶贫为抓手，推动公司精准扶贫工作常态化。

公司精准扶贫工作总体目标：

结合公司自身生产经营情况、战略发展规划、人才与资源优势，着力开展各项精准扶贫工作，实现公司生产经营、创新发展与扶贫帮困的协调统一，为全面建成小康社会提供有力支撑。

公司精准扶贫工作主要任务：

2017年，按照国务院印发的《“十三五”脱贫攻坚规划》关于消除贫困、改善民生、逐步实现共同富裕的战略要求，结合《2017年中央一号文件》对深入推进重大扶贫工程的意见安排，公司指导旗下中国集湖南分公司针对新化县吉庆镇光伏发电项目展开产业发展脱贫工作，旨在建成一批脱贫带动力强的特色产业。同时，公司利用自身批发零售、电子商务、供应链服务等主营业务优势，因地制宜，安排大集供销链、大集金服等成员单位展开电商扶贫工作，开辟特色农产品网上销售平台，加快物流配送体系建设，竭力帮助贫困县实现小康。此外，公司立足实际，加大扶贫投入、创新扶贫方式，真扶贫、扶真贫，努力在公益助学、环境保护、医疗卫生等方面给予困难群体更多的帮扶，为解决区域性整体贫困贡献力量。

保障措施：

1. 组织保障。建立包括公司、各成员单位和分公司的精准扶贫“三级”网络工作小组，指导精准扶贫工作的有效推进。同时，以公司社会责任与品牌部为核心，统筹精准扶贫项目的策划、实施、监督和改进工作，推动精准扶贫工作常态化、规范化。

2. 人才保障。依托公司高素质的志愿者队伍，定期招募优秀志愿者参与精准扶贫工作。

3. 制度保障。将精准扶贫工作融入公司社会责任管理制度，制定专项精准扶贫规划，完善精准扶贫资金使用办法。

(2) 年度精准扶贫概要

2017年，公司坚决贯彻党中央、国务院关于精准扶贫、脱贫攻坚的重大决策部署，深入领会习总书记扶贫开发重要战略思想，不断强化大局意识和责任担当，秉承“心系百姓，服务三农”的使命，充分发挥电商、实体及物流配送网络优势，陆续开展电商扶贫、就业扶贫、教育扶贫等一系列精准扶贫工作。

酷铺商贸牵头旗下各分公司积极开展贫困残疾人帮扶工作。其中，酷铺商贸湖南分公司与湖南省残疾人协会签署助残帮扶合作协议，以酷铺加盟为载体，为有创业梦想的贫困残疾人提供就业机会及创业技能培训。此外，酷铺商贸全年相继为湖南省宜章县丹里田镇堂村中塘小学、杨梅山镇杨柳村小学以及酷铺商贸各分公司困难职工子女申请爱心助学金，累计达6.95万元。

掌合天下将优质特色农副产品作为精准扶贫的重要载体，在官微微商平台设立“农特产品馆”，与洛川苹果、查干湖大米等农副产品种养大户建立直采直供关系，帮助拓宽农村增收脱贫渠道。此外，掌合天下继续推行“春苗计划”公益项目，2017年定向资助甘肃省武威市凉州区黄羊镇广场村第一小学3次，努力改善贫困地区义务教育薄弱学校基本办学条件。

中国集湖南分公司主导的新化县吉庆镇光伏发电扶贫项目，投资45万元，一期工程已于2017年8月18日正式并网发电，截至目前发电量5万余度，已受益贫困户430户。

大集供销链2017年在全国重点贫困地区铺设应季农副产品基地直采供应网，搭建起“农超对接”的桥梁，相继实现吐鲁番无核白葡萄、福建琯溪蜜柚、昌江“木棉红”蜂蜜、海南陵水香蕉等应季农副产品直采销售近5000吨，同时帮助湘西实现百合种植规模化。此外，大集供销链携手湖南省“一县一品”产业扶贫电商联盟共同打造炎陵、辰溪黄桃地域农产品品牌，极大地鼓舞了贫困地区农民对发展特色产业的信心。

大集金服积极探索构建“互联网+金融+农业”的扶贫体系，联合海口市永兴电商扶贫中心启动贫困户精准帮扶项目，对海口市永兴镇贫困户农户滞销的千斤永兴绿橙批量采购，初步打通了当地农特产品的对外销售渠道。

民生百货积极构建企业救助体系，目前建档立卡贫困员工共计52人，2017年资助建档立卡贫困员工累计达11万元，为建档立卡贫困员工解决了医疗保险、子女教育等问题。与此同时，民生百货以陕西省咸阳市彬县韩家镇店子头完全小学为定点帮扶对象，改善当地贫困学生的家庭经济状况及义务教育资源匮乏现状。此外，民生百货积极开展环保公益活动，全年累计投入8.9万元。

(3) 精准扶贫成效

指标	计量单位	数量/开展情况
一、总体情况	——	——
其中： 1.资金	万元	112.35
2.物资折款	万元	26.77
二、分项投入	——	——
1.产业发展脱贫	——	——
其中： 1.1 产业发展脱贫项目类型	——	农林产业扶贫;电商扶贫;科技扶贫
1.2 产业发展脱贫项目个数	个	12
1.3 产业发展脱贫项目投入金额	万元	80.1
4.教育扶贫	——	——
其中： 4.1 资助贫困学生投入金额	万元	13.05
4.2 资助贫困学生人数	人	1,068
4.3 改善贫困地区教育资源投入金	万元	4.3

额		
5.生态保护扶贫	——	——
其中： 6.1 项目类型	——	开展生态保护与建设
6.2 投入金额	万元	13.2
6.兜底保障	——	——
其中： 7.1“三留守”人员投入金额	万元	0.5
7.2 帮助“三留守”人员数	人	50
7.3 贫困残疾人投入金额	万元	8.22
7.4 帮助贫困残疾人数	人	7
7.社会扶贫	——	——
其中： 8.1 东西部扶贫协作投入金额	万元	7.9
8.2 定点扶贫工作投入金额	万元	0.85
8.3 扶贫公益基金投入金额	万元	0
8.其他项目	——	——
其中： 9.1.项目个数	个	1
9.2.投入金额	万元	11
9.3.帮助建档立卡贫困人口脱贫数	人	0
三、所获奖项（内容、级别）	——	——

（4）后续精准扶贫计划

2018年，公司将积极响应习总书记在党的十九大报告中提出的“坚决打赢脱贫攻坚战”的战略思想，贯彻落实国家扶贫规划，履行企业责任，根据贫困地区发展现状，结合政府相关政策，积极开展精准扶贫工作，具体如下：

酷铺商贸陕西分公司将落实与陕西靖边县政府业务拓展与精准扶贫合作意向，帮助当地特色农副产品引入酷铺，实现产销对接。此外，酷铺商贸湖南分公司将会在湖南宜章实施“蛋奶工程”，解决贫困地区食品安全问题，向贫困地区学生普及健康饮食知识，提升贫困地区医疗卫生服务能力。

掌合天下将以教育扶贫、生态保护扶贫为重点，定向长期资助贫困地区儿童，改善贫困地区教育资源，同时加强贫困地区生态环境保护与治理修复。

中国集将以就业扶贫为核心，以贫困学生、建档立卡贫困户为帮扶对象，利用自身渠道优势，帮助其一定程度上缓解贫困压力。

大集供销链将积极落实就业扶贫工作，在校招（社招）过程中同等资历条件下，将优先录用来自贫困地区的高校毕业生及优先招收建档立卡贫困人员。此外，大集供销链将根据经营状况，结合业务发展需要，加快贫困地区特色产业建设，形成利润可观的产业化格局。

大集金服将利用自身在互联网金融产品方面的优势，通过免息贷款、扶贫众筹等多种方式解决扶贫过程中的资金来源问题。

民生百货计划通过资金、医疗、子女教育等多种形式帮助18名建档立卡贫困员工实现脱贫。与此同时，民生百货将继续定向帮扶陕西省咸阳市彬县韩家镇店子头完全小学，努力改善当地义务教育薄弱学校基本办学条件。

3、环境保护相关的情况

上市公司及其子公司是否属于环境保护部门公布的重点排污单位

否

上市公司及其子公司不属于环境保护部门公布的重点排污单位，本报告期无应披露的环境信息。

十九、其他重大事项的说明

√ 适用 □ 不适用

1. 公司股票（股票代码：000564，股票简称：供销大集）自2017年11月28日上午开市起停牌。自2017年12月12日上午开市起转入重大资产重组程序，公司股票继续停牌。公司股票停牌以来，公司与各中介机构积极有序地对本次重大资产重组涉及的标的资产开展尽职调查、审计、评估、法律事务等本次重大资产重组的相关工作。

截至本报告披露日，拟进行交易的标的资产主要为远成物流股份有限公司相关资产、北京众联享付科技股份有限公司的控股权、北京正安维视科技股份有限公司的控股权、河北塔坛房地产开发有限公司开发建设的专业市场类资产和相关资产。本次重大资产重组事项尚存较大不确定性，公司正在积极推进本次重大资产重组的相关工作。

2. 本报告期，为了对重组后公司百货业务进行整合，2017年1月6日公司第八届董事会第二十六次会议、2017年1月23日公司2017年第一次临时股东大会审议通过了《关于更名及增资西安民生电器有限公司的议案》。公司全资子公司西安民生电器有限公司于2017年2月更名为西安民生百货管理有限公司（以下简称“民生百货”），公司已逐步将涉及百货业务相关公司股权、直营门店等及相关资产整合注入民生百货。本次增资整合后，民生百货注册资本为286,877.44万元，下辖全资子公司西安兴正元购物中心有限公司、西安华城置业有限公司、延安民生百货有限责任公司，控股子公司汉中世纪阳光商厦有限公司，管理18家百货门店。相关公告详见2017年1月7日第八届董事会第二十六次会议（公告编号：2017-001）、关于更名及增资西安民生电器有限公司的公告（公告编号：2017-003）、2017年1月24日公司2017年第一次临时股东大会决议公告（公告编号：2017-011）。

3. 本报告期，为了开拓市场寻求业务匹配度高的优质标的，并获得境外资本运作平台，2017年1月23日公司第八届董事会第二十七次会议、2017年2月13日2017年公司第二次临时股东大会审议通过了《关于境外全资控股子公司收购中国顾客隆控股有限公司股权的议案》。本公司境外全资控股子公司供销大集国际控股有限公司（简称“供销大集国际”）于2017年5月以6.4亿港元收购中国顾客隆控股有限公司（香港主板上市公司，代码00974，简称中国顾客隆）162,092,600股股份，占顾客隆全部已发行股份的55.80%；2017年6月，全面要约收购以2.94亿港元收购顾客隆74,425,717股股份，占顾客隆已发行股份的25.62%。相关公告详见2017年1月24日第八届董事会第二十七次会议（公告编号：2017-012）、关于境外全资控股子公司收购中国顾客隆控股有限公司股权的公告（公告编号：2017-013）、2017年2月14日公司2017年第二次临时股东大会决议公告（公告编号：2017-019）、关于境外全资控股子公司收购中国顾客隆控股有限公司股权的进展公告（公告编号：2017-043）、关于境外全资控股子公司完成收购中国顾客隆控股有限公司股权的公告（2017-050）。为了确保公众持股量充足，2017年9月，供销大集国际以1.26亿港元向公众出让31,960,000股股份，占顾客隆全部已发行股份的11.00%。截至目前，供销大集国际持有顾客隆204,558,317股股份，占顾客隆总股本的70.42%。

4. 本报告期，为了解决同业竞争问题，2017年9月11日公司第九届董事会第三次会议、2017年9月27日2017年公司第四次临时股东大会审议通过了《关于与海南海航基础设施投资集团股份有限公司资产交易的议案》，本公司以其持有的部分房地产公司（西安草堂山居置业有限公司、长春市宏图房地产开发有限公司和天津宁河海阔天空建设开发有限公司）与海南海航基础设施投资集团股份有限公司持有的商业资产公司（海南望海国际商业广场有限公司）进行交易。相关公告详见2017年9月12日第九届董事会第三次会议决议公告（公告编号：2017-084）、关于与海南海航基础设施投资集团股份有限公司资产交易的公告（公告编号：2017-085）、2017年9月22日关于与海南海航基础设施投资集团股份有限公司资产交易的补充公告（公告编号2017-088）、2017年9月28日公司第四次临时股东大会决议公告（公告编号：

2017-092)。截至2017年9月底，交易标的公司股权过户工商变更办理完成：西安草堂山居置业有限公司、长春市宏图房地产开发有限公司和天津宁河海阔天空建设开发有限公司成为海南海航基础设施投资集团股份有限公司之全资子公司，不再纳入本公司合并报表范围；海南望海国际商业广场有限公司成为本公司之全资子公司，纳入本公司合并报表范围。

5. 本报告期，公司2017年4月27日公司第八届董事会第二十九次会议、2017年5月20日2016年年度股东大会审议通过了《关于申请发行超短期融资券、短期融资券和中期票据的议案》、《关于非公开发行公司债券方案的议案》、《关于面向合格投资者公开发行公司债券方案的议案》。截至目前，公司发行超短期融资券、短期融资券中期票据、非公开发行公司债券、公开发行公司债券等事项仍在筹备中，并将视实际需要择机发行。

6信息披露索引

上述事项相关公告及公司其他信息披露公告均刊载于中国证监会指定互联网，网站名称：巨潮资讯网，检索路径：<http://www.cninfo.com.cn>，截至本报告公告前，公司信息披露索引如下：

序号	重要事项概述	刊载的报刊名称及版面	披露日期
1	第八届董事会第二十六次会议决议公告2017-001 关于拟变更公司名称和股票简称的提示性公告2017-002 关于更名及增资西安民生电器有限公司的公告2017-003 关于召开2017年第一次临时股东大会的通知2017-004 第八届监事会第十八次会议决议公告2017-005 关于总部变更办公地址及联系方式的公告2017-006	《证券时报》B106版 《证券日报》C43、C44版 《中国证券报》B054版	2017.1.7
	独立董事关于第八届董事会第二十六次会议相关事项的独立意见 股东大会议事规则（2017年1月） 公司章程（2017年1月）	巨潮资讯网 http://www.cninfo.com.cn	
2	关于向全资子公司苏州市瑞珀置业有限公司提供担保的公告2017-007	《证券时报》B009版 《证券日报》D64版 《中国证券报》B081版 《上海证券报》136版	2017.1.13
3	关于召开2017年第一次临时股东大会的提示公告2017-008 关于向全资子公司绿色实业（香港）有限公司提供担保的公告2017-009	《证券时报》B106、B079版 《证券日报》D3版 《中国证券报》B064版 《上海证券报》134版	2017.1.17
4	关于2016年第一期短期融资券兑付完成的公告2017-010	《证券时报》B002版 《证券日报》D52版 《中国证券报》B032版 《上海证券报》92版	2017.1.23
5	西安民生集团股份有限公司2017年第一次临时股东大会决议公告2017-011 第八届董事会第二十七次会议决议公告2017-012 关于境外全资控股子公司收购中国顺客隆控股有限公司股权的公告2017-013 关于召开2017年第二次临时股东大会的通知2017-014 第八届监事会第十九次会议决议公告2017-015	《证券时报》B025、B145版 《证券日报》D49、E12版 《中国证券报》B028、B078版 《上海证券报》62、169版	2017.1.24
	2017年第一次临时股东大会的法律意见书 股东大会议事规则（2017年1月） 公司章程（2017年1月） 股份买卖协议	巨潮资讯网 http://www.cninfo.com.cn	
6	2016年度业绩预告2017-016 关于诉讼事项进展公告2017-017	《证券时报》B151版 《证券日报》D84版 《中国证券报》B062版 《上海证券报》62版	2017.1.25
7	关于召开2017年第二次临时股东大会的提示公告2017-018	《证券时报》B035版 《证券日报》D23版 《中国证券报》B020版 《上海证券报》51版	2017.2.8
8	2017年第二次临时股东大会决议2017-019	《证券时报》B077版 《证券日报》A4版 《中国证券报》A46版	2017.2.14

		《上海证券报》92版	
	西安民生2017年第二次临时股东大会法律意见书	巨潮资讯网 http://www.cninfo.com.cn	
9	关于股东部分股份质押的公告2017-020 关于向全资子公司高淳县悦达置业有限公司提供担保的公告2017-021	《证券时报》B061版 《证券日报》D27版 《中国证券报》B037版 《上海证券报》41版	2017.2.17
10	关于股东部分股份质押的公告2017-022	《证券时报》B002版 《证券日报》D47版 《中国证券报》A23版 《上海证券报》91版	2017.2.23
11	关于变更公司名称及股票简称的公告2017-023	《证券时报》B047版 《证券日报》D52版 《中国证券报》B031版 《上海证券报》81版	2017.2.24
	公司章程	巨潮资讯网 http://www.cninfo.com.cn	
12	关于变更持续督导独立财务顾问主办人的公告2017-024	《证券时报》B002版 《证券日报》D67版 《中国证券报》B032版 《上海证券报》114版	2017.3.7
13	关于向全资子公司陕西民生家乐商业连锁有限责任公司提供担保的公告2017-025	《证券时报》B004版 《证券日报》D70版 《中国证券报》B039版 《上海证券报》104版	2017.3.15
14	第八届董事会第二十八次会议决议公告2017-026 关于设立海南供销大集网络科技有限公司的公告2017-027	《证券时报》B107版 《证券日报》D70版 《中国证券报》B025版 《上海证券报》116版	2017.4.7
15	关于向全资子公司绿色实业（香港）有限公司提供担保的公告2017-028	《证券时报》B021版 《证券日报》D76版 《中国证券报》B058版 《上海证券报》155版	2017.4.8
16	2016年度业绩快报2017-029 2017年一季度业绩预告2017-030	《证券时报》B142版 《证券日报》C70版 《中国证券报》B004版 《上海证券报》152版	2017.4.15
17	第八届董事会第二十九次会议决议公告2017-031 关于不披露2016年度内部控制自我评价报告的专项说明2017-036 2016年年度报告摘要2017-037 2017年第一季度报告正文2017-038 关于召开2016年年度股东大会的通知2017-039 第八届监事会第二十次会议决议公告2017-040 关于股东股份解除质押及质押的公告2017-041	《证券时报》B039版 《证券日报》C304版 《中国证券报》B276-277版 《上海证券报》315、317版	
18	对外担保管理办法 独立董事关于第八届董事会第二十九次会议相关事项的独立意见 2016年度独立董事述职报告 国信证券股份有限公司关于公司发行股份购买资产暨关联交易之2016年度业绩承诺实现情况的专项核查意见 海通证券股份有限公司关于公司发行股份购买资产暨关联交易之2016年度业绩承诺实现情况的专项核查意见 瑞银证券有限责任公司关于供销大集集团股份有限公司募集资金2016年度存放与使用情况的核查意见 广发证券股份有限公司关于公司2015年重大资产重组之2016年度毛利润承诺实现情况及资产减值测试情况的专项核查意见 关于海南供销大集控股有限公司业绩承诺完成情况的专项审核报告 关于西安兴正元购物中心有限公司业绩承诺完成情况的专项审核报告 减值测试专项审核报告 2016年度募集资金年度存放与使用情况鉴证报告 2016年度控股股东及其他关联方资金占用情况的专项说明	巨潮资讯网 http://www.cninfo.com.cn	2017.4.29

	<p>2016年关于期初数调整说明 海南供销大集控股有限公司2016年度审计报告 西安兴正元购物中心有限公司2016年度审计报告 供销大集集团股份有限公司2016年度审计报告 董事会、监事会及独立董事关于2016年度对以前报告期披露的财务报表数据由于同一控制下企业合并进行追溯调整的说明 2016年度财务决算报告 关于非公开发行公司债券预案 2016年社会责任报告 2016年监事会工作报告 2016年董事会工作报告 2017年第一季度报告全文 2016年年度报告</p>		
19	<p>关于申请与控股子公司互保额度的公告2017-032 关于申请发行超短期融资券、短期融资券和中期票据的公告2017-033 关于进行委托理财的公告2017-034 关于2017年日常关联交易预计的公告2017-036</p>	<p>《证券时报》B018版 《证券日报》D56版 《中国证券报》B005版 《上海证券报》56版</p>	2017.5.2
20	<p>关于申请与控股子公司互保额度的补充公告2017-042</p>	<p>《证券时报》B013版 《证券日报》D54版 《中国证券报》B055版 《上海证券报》106版</p>	2017.5.9
21	<p>关于境外全资控股子公司收购中国顾客隆控股有限公司股权的进展公告2017-043 广发证券股份有限公司关于公司发行股份及支付现金购买资产并募集配套资金暨关联交易之持续督导报告（2016年度）</p>	<p>《证券时报》B136版 《证券日报》D54版 《中国证券报》B114版 《上海证券报》112版 巨潮资讯网 http://www.cninfo.com.cn</p>	2017.5.13
22	<p>关于2017年日常关联交易预计的补充公告2017-044 关于召开2016年年度股东大会的提示公告2017-045</p>	<p>《证券时报》B136版 《证券日报》D20版 《中国证券报》B010版 《上海证券报》28版</p>	2017.5.15
23	<p>海通证券股份有限公司关于公司发行股份购买资产暨关联交易之持续督导工作报告书（2016年度）</p>	<p>巨潮资讯网 http://www.cninfo.com.cn</p>	2017.5.16
24	<p>国信证券股份有限公司关于公司发行股份购买资产暨关联交易之持续督导工作报告书（2016年度）</p>	<p>巨潮资讯网 http://www.cninfo.com.cn</p>	2017.5.17
25	<p>2016年年度股东大会决议公告2017-046 对外担保管理办法（2017年5月） 2016年年度股东大会法律意见书</p>	<p>《证券时报》B136版 《证券日报》D20版 《中国证券报》B089版 《上海证券报》110版 巨潮资讯网 http://www.cninfo.com.cn</p>	2017.5.20
26	<p>关于向全资子公司湖南新合作湘中物流有限公司提供担保的公告2017-047</p>	<p>《证券时报》B019版 《证券日报》D8版 《中国证券报》B054版 《上海证券报》83版</p>	2017.5.25
27	<p>关于控股股东部分股份质押的公告2017-048</p>	<p>《证券时报》A012版 《证券日报》D22版 《中国证券报》B068版 《上海证券报》121版</p>	2017.6.1
28	<p>关于向全资子公司上海家得利超市有限公司提供担保的公告2017-049</p>	<p>《证券时报》B016版 《证券日报》D75版 《中国证券报》B076版 《上海证券报》20版</p>	2017.6.8
29	<p>关于境外全资控股子公司完成收购中国顾客隆控股有限公司股权的公告2017-050</p>	<p>《证券时报》B109版 《证券日报》C72版 《中国证券报》B077版 《上海证券报》111版</p>	2017.6.10
30	<p>关于控股股东部分股份质押的公告2017-051</p>	<p>《证券时报》B019版 《证券日报》D66版 《中国证券报》B021版</p>	2017.6.14

		《上海证券报》152版	
31	非公开发行股份解除限售的提示性公告2017-052	《证券时报》B004版 《证券日报》D28版 《中国证券报》B003版 《上海证券报》47版	2017.6.19
	广发证券股份有限公司关于供销大集集团股份有限公司重大资产重组非公开发行股份部分解除限售的核查意见	巨潮资讯网 http://www.cninfo.com.cn	
32	第八届董事会第三十次会议决议公告2017-053 关于投资性房地产会计政策变更的公告2017-054 关于延长发行非公开定向债务融资工具授权的公告2017-055 关于新合作商贸连锁集团有限公司承诺履行及部分承诺豁免的公告2017-056 关于召开2017年第三次临时股东大会的通知2017-057 独立董事提名人声明(白永秀)2017-058 独立董事提名人声明(郭亚军)2017-059 独立董事提名人声明(田高良)2017-060 独立董事候选人声明(白永秀)2017-061 独立董事候选人声明(郭亚军)2017-062 独立董事候选人声明(田高良)2017-063 第八届监事会第二十一次会议决议公告2017-064 关于总部变更办公地址及联系方式的公告2017-065	《证券时报》B033、B034版 《证券日报》D21、D22、 D23、D24版 《中国证券报》B003、B004版 《上海证券报》34、35版	2017.7.3
33	投资性房地产会计政策变更专项说明审计报告 关于第八届董事会第三十次会议相关事项的独立意见	巨潮资讯网 http://www.cninfo.com.cn	
34	2016年度权益分派实施公告2017-066	《证券时报》A012版 《证券日报》D44版 《中国证券报》B044版 《上海证券报》139版	2017.7.7
35	关于控股股东部分股份质押的公告2017-067	《证券时报》B001版 《证券日报》D58版 《中国证券报》B050版 《上海证券报》115版	2017.7.13
36	2017年半年度业绩预告2017-068	《证券时报》B121版 《证券日报》C59版 《中国证券报》B010版 《上海证券报》147版	2017.7.15
37	关于选举公司第九届监事会职工代表监事的公告2017-069	《证券时报》B103版 《证券日报》D74版 《中国证券报》B088版 《上海证券报》104版	2017.7.18
38	关于召开2017年第三次临时股东大会的提示公告2017-070	《证券时报》B107版 《证券日报》C43版 《中国证券报》B100版 《上海证券报》110版	2017.7.22
39	2017年第三次临时股东大会决议公告2017-071 第九届董事会第一次会议决议公告2017-072 第九届监事会第一次会议决议公告2017-073	《证券时报》B047版 《证券日报》D75版 《中国证券报》B017版 《上海证券报》70版	2017.7.31
40	关于第九届董事会第一次会议相关事项的独立意见	巨潮资讯网 http://www.cninfo.com.cn	
41	关于向控股子公司天津国际商场有限公司提供担保的公告2017-074	《证券时报》B103版 《证券日报》B2版 《中国证券报》D088版 《上海证券报》148版	2017.8.4
42	关于股东股份质押的公告2017-075	《证券时报》B080版 《证券日报》B28版 《中国证券报》B033版 《上海证券报》126版	2017.8.11
43	非公开发行股份解除限售的提示性公告2017-076	《证券时报》B054版 《证券日报》B41版 《中国证券报》B008版	2017.8.21

		《上海证券报》93版	
44	广发证券股份有限公司关于公司2009年重大资产重组非公开发行股份解除限售的核查意见	巨潮资讯网 http://www.cninfo.com.cn	2017.8.21
45	关于股东部分股份质押的公告2017-077	《证券时报》B080版 《证券日报》B58版 《中国证券报》B033版 《上海证券报》157版	2017.8.23
46	第九届董事会第二次会议决议公告2017-078 2017年半年度报告摘要 2017-079 关于增加2017年度日常关联交易预计的公告2017-080 关于政府补助会计政策变更的公告 2017-081 关于召开2017年第四次临时股东大会的通知2017-082 第九届监事会第二次会议决议公告 2017-083	《证券时报》B187版 《证券日报》D141、D142版 《中国证券报》B119版 《上海证券报》208版	2017.8.31
47	2017年半年度报告 2017年半年度财务报告	巨潮资讯网 http://www.cninfo.com.cn	2017.8.31
48	第九届董事会第三次会议决议公告2017-084 关于与海南海航基础设施投资集团股份有限公司资产交易的公告2017-085 关于2017年第四次临时股东大会增加临时议案的公告2017-086 关于召开2017年第四次临时股东大会的通知（增加议案后）2017-087	《证券时报》B091版 《证券日报》D97、D98版 《中国证券报》B061版 《上海证券报》138版	2017.9.12
49	股权交易协议书 长春市宏图房地产开发有限公司审计报告 西安草堂山居置业有限公司2017年1-6月、2016年度审计报告 海南望海国际商业广场有限公司审计报告（2017年1-6月） 天津宁河海阔天空建设开发有限公司2017年1-6月、2016年度审计报告 海南供销大集控股有限公司拟出售下属公司股权所涉及的长春市宏图房地产开发有限公司股东全部权益价值项目评估说明 海南供销大集控股有限公司拟出售下属公司股权所涉及的天津宁河海阔天空建设开发有限公司股东全部权益价值项目评估说明 海南供销大集控股有限公司拟收购海南望海国际商业广场有限公司所涉及的海南望海国际商业广场有限公司股东全部权益价值项目评估说明 海南供销大集控股有限公司拟出售下属公司股权所涉及的西安草堂山居置业有限公司股东全部权益价值项目评估说明 海南供销大集控股有限公司拟出售下属公司股权所涉及的长春市宏图房地产开发有限公司股东全部权益价值项目评估报告 海南供销大集控股有限公司拟出售下属公司股权所涉及的西安草堂山居置业有限公司股东全部权益价值项目评估报告 海南供销大集控股有限公司拟出售下属公司股权所涉及的天津宁河海阔天空建设开发有限公司股东全部权益价值项目评估报告 海南供销大集控股有限公司拟收购海南望海国际商业广场有限公司股权所涉及的海南望海国际商业广场有限公司股东全部权益价值项目评估报告 独立董事关于与海航基础设施投资集团股份有限公司资产交易的独立意见	巨潮资讯网 http://www.cninfo.com.cn	2017.9.12
50	关于召开2017年第四次临时股东大会的提示公告2017-089 关于与海南海航基础设施投资集团股份有限公司资产交易的补充公告2017-088 关于召开2017年中报投资者交流会的公告2017-090	《证券时报》B091版 《证券日报》D10版 《中国证券报》B091版 《上海证券报》134版	2017.9.22
51	关于向控股子公司汉中世纪阳光商厦有限公司提供担保的公告2017-091	《证券时报》B091版 《证券日报》B4版 《中国证券报》B085版 《上海证券报》122版	2017.9.23
52	2017年第四次临时股东大会决议公告2017-092	《证券时报》A048版 《证券日报》D38版 《中国证券报》B054版 《上海证券报》107版	2017.9.28
53	发行股份购买资产部分股份解除限售的提示性公告2017-093	《证券时报》B162版 《证券日报》D74版 《中国证券报》B029版 《上海证券报》109版	2017.9.29

54	国信证券股份有限公司关于供销大集集团股份有限公司有限售条件流通股股份上市流通申请的核查意见书 海通证券股份有限公司关于公司有限售条件流通股股份上市流通申请的核查意见书	巨潮资讯网 http://www.cninfo.com.cn	
55	关于2017年中报投资者交流会召开情况的公告2017-094	《证券时报》B163版 《证券日报》C78版 《中国证券报》B165版 《上海证券报》143版	2017.9.30
56	关于持股5%以上股东减持股份预披露公告2017-095	《证券时报》B091版 《证券日报》C4版 《中国证券报》A71版 《上海证券报》84版	2017.10.9
57	2017年前三季度业绩预告2017-096	《证券时报》B091版 《证券日报》C3版 《中国证券报》B046版 《上海证券报》132版	2017.10.13
58	关于补选公司第九届监事会职工代表监事的公告	《证券时报》B089版 《证券日报》B4版 《中国证券报》B100版 《上海证券报》574版	2017.10.26
59	关于股东股份质押的公告	《证券时报》B407版 《证券日报》D255版 《中国证券报》B204版 《上海证券报》675版	2017.10.27
60	关于股东股份质押的公告	《证券时报》B002版 《证券日报》C161版 《中国证券报》B012版 《上海证券报》276版	2017.10.28
61	第九届董事会第四次会议决议公告2017-100 2017年第三季度报告正文2017-101 第九届监事会第三次会议决议公告2017-102	《证券日报》D84版 《中国证券报》B162版 《上海证券报》171版	2017.10.31
62	独立董事关于聘任副总裁的独立意见 2017年第三季度报告全文	巨潮资讯网 http://www.cninfo.com.cn	2017.10.31
63	关于股东部分股份解除质押的公告2017-103	《证券时报》B043版 《证券日报》C16版 《中国证券报》B029版 《上海证券报》59版	2017.11.04
64	简式权益变动报告书 2017年11月6日投资者关系活动记录表	巨潮资讯网 http://www.cninfo.com.cn	2017.11.07
65	关于股东股份质押的公告2017-104	《证券时报》B077版 《证券日报》C4版 《中国证券报》B053版 《上海证券报》78版	2017.11.09
66	关于股东部分股份质押的公告2017-105	《证券时报》B066版 《证券日报》D58版 《中国证券报》B017版 《上海证券报》126版	2017.11.10
67	2017年11月10日投资者关系活动记录	巨潮资讯网 http://www.cninfo.com.cn	2017.11.14
68	关于股东部分股份质押的公告2017-106	《证券时报》B097版 《证券日报》B3版 《中国证券报》A14版 《上海证券报》110版	2017.11.17
69	关于控股股东部分股份解除质押的公告2017-107	《证券时报》B076版 《证券日报》C3版 《中国证券报》B051版	2017/11/22
70	2017年11月22日投资者关系活动记录表	巨潮资讯网 http://www.cninfo.com.cn	2017/11/23
71	关于控股股东部分股份质押的公告2017-108	《证券时报》B100版 《证券日报》D75版	2017/11/24

		《中国证券报》B053版 《上海证券报》112版	
72	2017年11月24日投资者关系活动记录表	巨潮资讯网 http://www.cninfo.com.cn	2017/11/27
73	关于控股股东部分股份质押的公告2017-109	《证券时报》B084版 《证券日报》D37版 《中国证券报》B031版 《上海证券报》100版	2017/11/28
74	重大事项停牌公告2017-110	《证券时报》B095版 《证券日报》D62版 《中国证券报》B023版 《上海证券报》13版	2017/11/29
75	关于股东股份质押的公告2017-111	《证券时报》B075版 《证券日报》D44版 《中国证券报》B077版 《上海证券报》13版	2017/11/29
76	重大事项停牌进展公告2017-112	《证券时报》B105 《证券日报》D59版 《中国证券报》B050版 《上海证券报》35版	2017/12/05
77	重大事项停牌进展公告2017-113	《证券时报》B099 《证券日报》D50版 《中国证券报》B051版 《上海证券报》48版	2017/12/06
78	关于股东部分股份质押的公告2017-114	《证券时报》B090 《证券日报》B4版 《中国证券报》B085版 《上海证券报》124版	2017/12/08
79	海航地产集团有限公司拟转让所持有位于海口市国兴大道日月广场1号下沉式广场B1层（负二层）建筑面积25,298.67平方米商业房地产价值项目资产评估报告 独立董事关于第九届董事会第五次会议相关事项的独立意见	巨潮资讯网 http://www.cninfo.com.cn	2017/12/09
80	第九届董事会第五次会议决议公告2017-115 关于购买海航地产集团有限公司日月广场部分房产的公告2017-116	《证券时报》B090 《证券日报》C43版 《中国证券报》B039版 《上海证券报》103版	2017/12/09
81	关于重大资产重组停牌公告2017-117	《证券时报》B071 《证券日报》D67版 《中国证券报》B052版 《上海证券报》102版	2017/12/12
82	关于控股股东部分股份质押的公告2017-118	《证券时报》B126 《证券日报》D76版 《中国证券报》B080版 《上海证券报》25版	2017/12/14
83	关于重大资产重组的停牌进展公告2017-119	《证券时报》B102 《证券日报》D66版 《中国证券报》B054版 《上海证券报》141版	2017/12/19
84	关于控股股东部分股份质押的公告2017-120	《证券时报》B081 《证券日报》D25版 《中国证券报》B052版 《上海证券报》87版	2017/12/20
85	第九届董事会第六次会议决议公告2017-121 关于2018年日常关联交易预计的公告2017-122 关于将节余募集资金永久补充流动资金的公告2017-123 关于召开2018年第一次临时股东大会的通知2017-124 第九届监事会第四次会议决议公告2017-125	《证券时报》B095 《证券日报》D21版 《中国证券报》B067版 《上海证券报》64版	2017/12/26
86	关于重大资产重组的停牌进展公告2017-126	《证券时报》B095 《证券日报》D21版 《中国证券报》B067版	2017/12/26

87	独立董事关于第九届董事会第六次会议相关事项的独立意见 瑞银证券有限责任公司关于公司使用节余募集资金永久补充流动资金的核查意见	巨潮资讯网 http://www.cninfo.com.cn	2017/12/26
88	关于筹划重组停牌期满申请继续停牌公告2017-127	《证券时报》B083 《证券日报》D54版 《中国证券报》B075版 《上海证券报》105版	2017/12/28
89	关于获得政府补助公告2017-128	《证券时报》B002 《证券日报》D63版 《中国证券报》B028版 《上海证券报》182版	2017/12/29
90	关于控股股东部分股份解除质押及质押的公告2017-129	《证券时报》B138 《证券日报》C110版 《中国证券报》B033版 《上海证券报》173版	2017/12/30
91	关于重大资产重组的停牌进展公告2018-001	《证券时报》B072版 《证券日报》D49版 《中国证券报》B032版 《上海证券报》114版	2018/1/3
92	关于重大资产重组的停牌进展公告2018-002	《证券时报》B002版 《证券日报》B3版 《中国证券报》B055版 《上海证券报》39版	2018/1/10
93	关于重大资产重组的停牌进展公告2018-003	《证券时报》B070版 《证券日报》D32版 《中国证券报》A15版 《上海证券报》68版	2018/1/17
94	关于召开2018年第一次临时股东大会的提示公告2018-004	《证券时报》B020版 《证券日报》D11版 《中国证券报》B092版 《上海证券报》60版	2018/1/18
95	关于重大资产重组的停牌进展公告2018-005	《证券时报》B106版 《证券日报》B3版 《中国证券报》B076版 《上海证券报》105版	2018/1/24
96	2018年第一次临时股东大会的法律意见书 董事会提名委员会实施细则（2018年1月） 董事会薪酬与考核委员会实施细则（2018年1月） 董事、监事和高级管理人员所持公司股份及其变动管理制度（2018年1月） 控股子公司管理办法（2018年1月） 相关制度修订对照表 独立董事关于第九届董事会第七次会议相关事项的独立意见 董事会战略委员会实施细则（2018年1月） 董事会审计委员会实施细则（2018年1月） 董事会秘书工作细则（2018年1月） 募集资金使用及存放管理办法（2018年1月） 投资者关系管理工作细则（2018年1月） 内部控制评价管理办法（2018年1月） 总裁工作细则（2018年1月） 内幕信息知情人登记管理制度（2018年1月）	巨潮资讯网 http://www.cninfo.com.cn	2018/1/26
97	2018年第一次临时股东大会决议公告2018-006 第九届董事会第七次会议决议公告2018-007 关于筹划重组停牌期满申请继续停牌公告2018-007	《证券时报》B108版 《证券日报》D48版 《中国证券报》B091版 《上海证券报》116版	2018/1/26
98	2017年年度业绩预告2018-009	《证券时报》B004版 《证券日报》D18版 《中国证券报》B009版 《上海证券报》9版	2018/1/29
99	关于股东部分股份质押的公告2018-010	《证券时报》B112版 《证券日报》D51版	2018/1/30

		《中国证券报》B057版 《上海证券报》144版	
100	关于重大资产重组的停牌进展公告2018-011 关于持股5%以上股东减持股份进展公告2018-012	《证券时报》A014版 《证券日报》D37版 《中国证券报》B130版	2018/1/31
101	关于重大资产重组的停牌进展公告2018-013	《证券时报》B062版 《证券日报》D14版 《中国证券报》B060版 《上海证券报》115版	2018/2/7
102	第九届董事会第八次会议决议公告2018-014	《证券时报》B141版 《证券日报》C91版 《中国证券报》B080版 《上海证券报》81版	2018/2/10
103	关于召开股东大会审议继续停牌相关事项的公告2018-015 关于申请增加与控股子公司互保额度的公告2018-016	《证券时报》B141版 《证券日报》C91版 《中国证券报》B080版	2018/2/10
104	关于召开2018年第二次临时股东大会的通知2018-017	《证券时报》B141版 《证券日报》C92版 《中国证券报》B080版	2018/2/10
105	第九届监事会第五次会议决议公告2018-018	《证券时报》B141版 《证券日报》C92版 《中国证券报》B080版 《上海证券报》81版	2018/2/10
106	2017年至2019年股东回报规划 会计政策、会计估计变更及前期差错更正管理细则（2018年2月） 独立董事关于第九届董事会第八次会议相关事项的独立意见 海通证券股份有限公司关于公司重大资产重组继续停牌相关事项的核 查意见	巨潮资讯网 http://www.cninfo.com.cn	2018/2/10
107	关于重大资产重组的停牌进展公告2018-019	《证券时报》B098版 《证券日报》D8版 《中国证券报》B049版 《上海证券报》130版	2018/2/14
108	关于召开2018年第二次临时股东大会的提示公告2018-020	《证券时报》B030版 《证券日报》C13版 《中国证券报》B007版 《上海证券报》59版	2018/2/24
109	2018年第二次临时股东大会决议公告2018-021	《证券时报》B141版 《证券日报》D113版 《中国证券报》B127版 《上海证券报》131版	2018/2/28
110	关于筹划重组停牌期满申请继续停牌公告2018-022 关于重大资产重组的停牌进展公告2018-023	《证券时报》B141版 《证券日报》D113版 《中国证券报》B127版	2018/2/28
111	2018年第二次临时股东大会的法律意见书	巨潮资讯网 http://www.cninfo.com.cn	2018/2/28
112	关于重大资产重组标的情况持续披露暨停牌进展公告2018-024	《证券时报》B084版 《证券日报》D40版 《中国证券报》B021版 《上海证券报》88版	2018/3/6
113	关于重大资产重组标的情况持续披露暨停牌进展公告2018-025	《证券时报》B065版 《证券日报》D50版 《中国证券报》B024版 《上海证券报》87版	2018/3/13
114	关于重大资产重组的停牌进展公告2018-026	《证券时报》B075版 《证券日报》D045版 《中国证券报》B012版 《上海证券报》121版	2018/3/20
115	关于重大资产重组的停牌进展公告2018-027	《证券时报》B038版 《证券日报》D128版 《中国证券报》B080版	2018/3/27

		《上海证券报》86版	
116	海通证券股份有限公司关于公司重大资产重组停牌期间重组进展信息披露的真实性、继续停牌的合理性和6个月内复牌可行性的核查意见	巨潮资讯网 http://www.cninfo.com.cn	2018/3/27
117	关于重大资产重组的停牌进展公告	《证券时报》B111? 《证券日报》D60版 《中国证券报》B024版 《上海证券报》118版	2018/04/03
118	关于获得政府补助公告 关于股东部分股份质押的公告	《证券时报》B099? 《证券日报》D40版 《中国证券报》B038版 《上海证券报》44版	2018/04/09
119	关于重大资产重组的停牌进展公告	《证券时报》B153版 《证券日报》D120版 《中国证券报》A20版 《上海证券报》132版	2018/04/12
120	关于变更非公开发行股票持续督导保荐代表人的公告	《证券时报》B175版 《证券日报》D148版 《中国证券报》B133版 《上海证券报》128版	2018/04/17
121	关于重大资产重组的停牌进展公告	《证券日报》D13版 《中国证券报》B018版 《上海证券报》668版	2018/04/20
122	关于重大资产重组的停牌进展公告	《证券日报》D177版 《中国证券报》B057版 《上海证券报》325版	2018/04/26

二十、公司子公司重大事项

√ 适用 □ 不适用

本公司子公司重大事项见本报告第五节“重要事项”之“十九、其他重大事项的说明”相关内容。

第六节 股份变动及股东情况

一、股份变动情况

1、股份变动情况

单位：股

	本次变动前		本次变动增减（+，-）					本次变动后	
	数量	比例	发行新股	送股	公积金转股	其他	小计	数量	比例
一、有限售条件股份	5,487,714,351	91.34%				-1,368,212,144	-1,368,212,144	4,119,502,207	68.57%
1、国有法人持股	1,183,217,397	19.69%						1,183,217,397	19.69%
2、其他内资持股	4,304,496,954	71.65%				-1,368,212,144	-1,368,212,144	2,936,284,810	48.87%
其中：境内法人持股	4,103,561,066	68.30%				-1,258,864,614	-1,258,864,614	2,844,696,452	47.35%
境内自然人持股	200,935,888	3.34%				-109,347,530	-109,347,530	91,588,358	1.52%
二、无限售条件股份	520,113,880	8.66%				1,368,212,144	1,368,212,144	1,888,326,024	31.43%
1、人民币普通股	520,113,880	8.66%				1,368,212,144	1,368,212,144	1,888,326,024	31.43%
三、股份总数	6,007,828,231	100.00%						6,007,828,231	100.00%

股份变动的原因

适用 不适用

本报告期，公司股份总数未发生变动，股份变动是由部分有限售条件股份解除限售导致，具体如下：

西安兴正元地产开发有限公司认购公司 2015 年重大资产重组非公开发行股份 82,608,695 股有限售条件股份限售到期后，于 2017 年 6 月 20 日解除限售上市流通。

海航商业控股有限公司认购公司 2009 年重大资产重组非公开发行股份 33,964,762 股有限售条件股份限售到期后，于 2017 年 8 月 22 日解除限售上市流通。

公司 2016 年重大资产重组非公开发行股份，深圳市鼎发稳健股权投资合伙企业（有限合伙）认购 390,526,891 股，安信乾盛瑞丰 1 号专项资产管理计划（股份登记证券账户名称为“安信乾盛财富—广州农商银行—重庆中新融辉投资中心（有限合伙）”）认购 390,526,891 股，上海并购股权投资基金合伙企业（有限合伙）认购 97,631,723 股，嘉兴洺洛投资管理合伙企业（有限合伙）认购 78,105,378 股，北京万商大集投资管理中心（有限合伙）（现更名为“宁夏万商大集投资管理中心（有限合伙）”）认购 68,342,206 股，上海景石投资管理有限公司认购 58,579,034 股，上海盛纳投资合伙企业（有限合伙）认购 39,052,689 股，新疆永安股权投资管理有限公司（现更名为“阿拉山口永安股权投资有限合伙企业”）认购 19,526,345 股，潘明欣认购 97,631,723 股，王雷认购 11,715,807 股。前述十家投资者合计认购的 1,251,638,687 股有限售条件股份限售到期后，于 2017 年 10 月 10 日解除限售上市流通。

股份变动的批准情况

适用 不适用

上述股份变动已经相关批准，详见公司 2017 年 6 月 19 日《非公开发行股份解除限售的提示性公告》、2017 年 8 月 21 日《非公开发行股份解除限售的提示性公告》、2017 年 9 月 29 日《发行股份购买资产部分股份解除限售的提示性公告》。

股份变动的过户情况

适用 不适用

股份变动对最近一年和最近一期基本每股收益和稀释每股收益、归属于公司普通股股东的每股净资产等财务指标的影响

适用 不适用

公司认为必要或证券监管机构要求披露的其他内容

适用 不适用

2、限售股份变动情况

适用 不适用

单位：股

股东名称	期初限售股数	本期解除限售股数	本期增加限售股数	期末限售股数	限售原因	解除限售日期
海航商业控股有限公司	763,040,160	33,964,762	0	729,075,398	认购 2009 年重大资产重组非公开发行股份锁定 33,964,762 股，认购 2015 年兴正元购物中心重组非公开发行股份锁定 113,043,478 股，认购 2016 年供销大集重组非公开发行股份锁定 616,031,920 股。	33,964,762 股于 2017 年 8 月 22 日解除限售上市流通。 113,043,478 股自股票上市之日（2015 年 8 月 26 日）起 36 个月内不转让， 616,031,920 股自股票上市之日（2016 年 9 月 27 日）起 60 个月内不转让。
海南海岛酒店管理有限公司	205,547,424	0	0	205,547,424	认购 2016 年重大资产重组非公开发行股份锁定	自股票上市之日（2016 年 9 月 27 日）起 60 个月内不转让
青岛海航地产开发有限公司	188,792,122	0	0	188,792,122	认购 2016 年重大资产重组非公开发行股份锁定	自股票上市之日（2016 年 9 月 27 日）起 60 个月内不转让
长春海航投资有限公司	182,266,125	0	0	182,266,125	认购 2016 年重大资产重组非公开发行股份锁定	自股票上市之日（2016 年 9 月 27 日）起 60 个月内不转让
海航国际旅游岛开发建设(集团)有限公司	160,462,227	0	0	160,462,227	认购 2016 年重大资产重组非公开发行股份锁定	自股票上市之日（2016 年 9 月 27 日）起 60 个月内不转让
海南海航工程建设有限公司	101,357,759	0	0	101,357,759	认购 2016 年重大资产重组非公开发行股份锁定	自股票上市之日（2016 年 9 月 27 日）起 60 个月内不转让
海航投资控股有限公司	390,526,891	0	0	390,526,891	认购 2016 年重大资产重组非公开发行股份锁定	自股票上市之日（2016 年 9 月 27 日）起 36 个月内不转让
海航实业集团有限公司	310,468,878	0	0	310,468,878	认购 2016 年重大资产重组非公开发行股份锁定	自股票上市之日（2016 年 9 月 27 日）起 36 个月内不转让
海航资本集团有限公司	117,158,067	0	0	117,158,067	认购 2016 年重大资产重组非公开发行股份锁定	自股票上市之日（2016 年 9 月 27 日）起 36 个月内不转让
北京海旅盛域股权投资中心（有限合伙）	117,158,067	0	0	117,158,067	认购 2016 年重大资产重组非公开发行股份锁定	自股票上市之日（2016 年 9 月 27 日）起 36 个月内不转让
上海轩创投资管理有限公司	117,158,067	0	0	117,158,067	认购 2016 年重大资产重组非公开发行股份锁定	自股票上市之日（2016 年 9 月 27 日）起 36 个月内不转让

新合作商贸连锁集团有限公司	358,514,289	0	0	358,514,289	认购 2016 年重大资产重组非公开发行股份锁定	自股票上市之日（2016 年 9 月 27 日）起 60 个月内不转让
湖南新合作实业投资有限公司	317,166,356	0	0	317,166,356	认购 2016 年重大资产重组非公开发行股份锁定	自股票上市之日（2016 年 9 月 27 日）起 60 个月内不转让
山东泰山新合作商贸连锁有限公司	203,831,117	0	0	203,831,117	认购 2016 年重大资产重组非公开发行股份锁定	自股票上市之日（2016 年 9 月 27 日）起 60 个月内不转让
十堰市新合作超市有限公司	127,178,011	0	0	127,178,011	认购 2016 年重大资产重组非公开发行股份锁定	自股票上市之日（2016 年 9 月 27 日）起 60 个月内不转让
张家口新合作元丰商贸连锁有限公司	48,974,493	0	0	48,974,493	认购 2016 年重大资产重组非公开发行股份锁定	自股票上市之日（2016 年 9 月 27 日）起 60 个月内不转让
江苏新合作常客隆连锁超市有限公司	43,448,460	0	0	43,448,460	认购 2016 年重大资产重组非公开发行股份锁定	自股票上市之日（2016 年 9 月 27 日）起 60 个月内不转让
江苏信一房产开发有限公司	43,448,460	0	0	43,448,460	认购 2016 年重大资产重组非公开发行股份锁定	自股票上市之日（2016 年 9 月 27 日）起 60 个月内不转让
延边新合作连锁超市有限公司	39,350,778	0	0	39,350,778	认购 2016 年重大资产重组非公开发行股份锁定	自股票上市之日（2016 年 9 月 27 日）起 60 个月内不转让
济宁市兖州区新合作百意商贸有限公司	29,785,623	0	0	29,785,623	认购 2016 年重大资产重组非公开发行股份锁定	自股票上市之日（2016 年 9 月 27 日）起 60 个月内不转让
山东新合作超市连锁有限公司	26,527,828	0	0	26,527,828	认购 2016 年重大资产重组非公开发行股份锁定	自股票上市之日（2016 年 9 月 27 日）起 60 个月内不转让
常熟市龙兴农副产品物流有限公司	21,724,249	0	0	21,724,249	认购 2016 年重大资产重组非公开发行股份锁定	自股票上市之日（2016 年 9 月 27 日）起 60 个月内不转让
河南省新合作商贸有限责任公司	21,348,152	0	0	21,348,152	认购 2016 年重大资产重组非公开发行股份锁定	自股票上市之日（2016 年 9 月 27 日）起 60 个月内不转让
赤峰新合作超市连锁有限公司	10,540,750	0	0	10,540,750	认购 2016 年重大资产重组非公开发行股份锁定	自股票上市之日（2016 年 9 月 27 日）起 60 个月内不转让
河北新合作土产再生资源有限责任公司	7,320,641	0	0	7,320,641	认购 2016 年重大资产重组非公开发行股份锁定	自股票上市之日（2016 年 9 月 27 日）起 60 个月内不转让
江苏悦达置业有限公司	105,588,161	0	0	105,588,161	认购 2016 年重大资产重组非公开发行股份锁定	自股票上市之日（2016 年 9 月 27 日）起 60 个月内不转让
耿发	91,588,358	0	0	91,588,358	认购 2016 年重大资产重组非公开发行股份锁定	自股票上市之日（2016 年 9 月 27 日）起 60 个月内不转让
深圳市鼎发稳健股权投资合伙企业（有限合伙）	390,526,891	390,526,891	0	0	认购 2016 年重大资产重组非公开发行股份锁定	2017 年 10 月 10 日

安信乾盛财富— 广州农商银行— 重庆中新融辉投 资中心（有限合 伙）	390,526,891	390,526,891	0	0	认购 2016 年重大资产重组非 公开发行股份锁定	2017 年 10 月 10 日
上海并购股权投 资基金合伙企业 （有限合伙）	97,631,723	97,631,723	0	0	认购 2016 年重大资产重组非 公开发行股份锁定	2017 年 10 月 10 日
嘉兴洛洛投资管 理合伙企业（有 限合伙）	78,105,378	78,105,378	0	0	认购 2016 年重大资产重组非 公开发行股份锁定	2017 年 10 月 10 日
宁夏万商大集投 资管理中心（有 限合伙）	68,342,206	68,342,206	0	0	认购 2016 年重大资产重组非 公开发行股份锁定	2017 年 10 月 10 日
上海景石投资管 理有限公司	58,579,034	58,579,034	0	0	认购 2016 年重大资产重组非 公开发行股份锁定	2017 年 10 月 10 日
上海盛纳投资合 伙企业（有限合 伙）	39,052,689	39,052,689	0	0	认购 2016 年重大资产重组非 公开发行股份锁定	2017 年 10 月 10 日
新疆永安股权投 资管理有限公司	19,526,345	19,526,345	0	0	认购 2016 年重大资产重组非 公开发行股份锁定	2017 年 10 月 10 日
潘明欣	97,631,723	97,631,723	0	0	认购 2016 年重大资产重组非 公开发行股份锁定	2017 年 10 月 10 日
王雷	11,715,807	11,715,807	0	0	认购 2016 年重大资产重组非 公开发行股份锁定	2017 年 10 月 10 日
西安兴正元地产 开发有限公司	82,608,695	82,608,695	0	0	认购 2016 年重大资产重组非 公开发行股份锁定	2017 年 6 月 20 日
其他限售股股东	3,195,456	0	0	3,195,456	未完成证券账户规范登记导 致的限售	由股东完成证券账户规范登 记而定
合计	5,487,714,351	1,368,212,144	0	4,119,502,207	--	--

二、证券发行与上市情况

1、报告期内证券发行（不含优先股）情况

适用 不适用

2、公司股份总数及股东结构的变动、公司资产和负债结构的变动情况说明

适用 不适用

3、现存的内部职工股情况

适用 不适用

三、股东和实际控制人情况

1、公司股东数量及持股情况

单位：股

报告期末普通股股东总数	62,036	年度报告披露日前上一月末普通股股东总数	62,039	报告期末表决权恢复的优先股股东总数（如有）（参见注 8）	0	年度报告披露日前上一月末表决权恢复的优先股股东总数（如有）（参见注 8）	0	
持股 5%以上的股东或前 10 名股东持股情况								
股东名称	股东性质	持股比例	报告期末持股数量	报告期内增减变动情况	持有有限售条件的股份数量	持有无限售条件的股份数量	质押或冻结情况	
							股份状态	数量
海航商业控股有限公司	境内非国有法人	15.31%	920,048,318	0	729,075,398	190,972,920	质押	912,415,757
海航投资控股有限公司	境内非国有法人	6.50%	390,526,891	0	390,526,891	0	质押	390,526,891
深圳市鼎发稳健股权投资合伙企业（有限合伙）	境内非国有法人	6.47%	388,458,791	-2,068,100	0	388,458,791	质押	371,000,546
新合作商贸连锁集团有限公司	国有法人	5.97%	358,514,289	0	358,514,289	0	质押	349,125,080
湖南新合作实业投资有限公司	国有法人	5.28%	317,166,356	0	317,166,356	0	质押	214,847,268
海航实业集团有限公司	境内非国有法人	5.17%	310,468,878	0	310,468,878	0	质押	310,468,878
安信乾盛财富—广州农商银行—重庆中新融辉投资中心（有限合伙）	其他	5.00%	300,391,312	-90,135,579	0	300,391,312	-	-
海南海岛酒店管理有限公司	境内非国有法人	3.42%	205,547,424	0	205,547,424	0	质押	205,547,424
山东泰山新合作商贸连锁有限公司	国有法人	3.39%	203,831,117	0	203,831,117	0	质押	124,483,197
青岛海航地产开发有限公司	境内非国有法人	3.14%	188,792,122	0	188,792,122	0	质押	187,373,340
战略投资者或一般法人因配售新股成为前 10 名股东的情况（如有）（参见注 3）	不适用							
上述股东关联关系或一致行动的说明	上述股东中，海航投资控股有限公司、海航实业集团有限公司为海航商业控股有限公司的关联方。海南海岛酒店管理有限公司、青岛海航地产开发有限公司是海航商业控股有限公司的一致行动人。湖南新合作实业投资有限公司、山东泰山新合作商贸连锁有限公司是新合作商贸连锁集团有限公司的一致行动人。深圳市鼎发稳健股权投资合伙企业（有限合伙）、安信乾							

	盛财富-广州农商银行-重庆中新融辉投资中心（有限合伙）不存在一致行动人关系，二者与上市公司其他股东也不存在一致行动人关系。		
前 10 名无限售条件股东持股情况			
股东名称	报告期末持有无限售条件股份数量	股份种类	
		股份种类	数量
深圳市鼎发稳健股权投资合伙企业（有限合伙）	388,458,791	人民币普通股	388,458,791
安信乾盛财富—广州农商银行—重庆中新融辉投资中心（有限合伙）	300,391,312	人民币普通股	300,391,312
海航商业控股有限公司	190,972,920	人民币普通股	190,972,920
潘明欣	97,991,023	人民币普通股	97,991,023
上海并购股权投资基金合伙企业（有限合伙）	97,631,723	人民币普通股	97,631,723
西部利得基金—交通银行—哈尔滨嘉悦投资有限公司	90,135,579	人民币普通股	90,135,579
西安兴正元地产开发有限公司	64,378,695	人民币普通股	64,378,695
上海景石投资管理有限公司	38,279,034	人民币普通股	38,279,034
宁夏万商大集投资管理中心（有限合伙）	37,785,200	人民币普通股	37,785,200
方正富邦基金—光大银行—陕西省国际信托—陕国投·盛唐 70 号定向投资集合资金信托计划	34,226,410	人民币普通股	34,226,410
前 10 名无限售流通股股东之间，以及前 10 名无限售流通股股东和前 10 名股东之间关联关系或一致行动的说明	公司股东之间关联关系或一致行动人情况详见本表后述“2、公司大股东及一致行动人持股情况”，除此之外，公司未知前 10 名无限售流通股股东之间，以及前 10 名无限售流通股股东和前 10 名股东之间是否存在关联关系，也未知是否属于《上市公司股东持股变动信息披露管理办法》规定的一致行动人。		

公司前 10 名普通股股东、前 10 名无限售条件普通股股东在报告期内是否进行约定购回交易

是 否

公司前 10 名普通股股东、前 10 名无限售条件普通股股东在报告期内未进行约定购回交易。

2、公司大股东一致行动人持股情况

公司2016年重大资产重组，向海航商业等37家交易对方发行股份购买其合计持有的海南供销大集控股有限公司100%股权。其中：本次交易的交易对方海南海岛酒店管理有限公司、青岛海航地产开发有限公司、长春海航投资有限公司、海航国际旅游岛开发建设（集团）有限公司、海南海航工程建设有限公司与海航商业控股有限公司签署《一致行动人协议》。本次交易的交易对方湖南新合作投资、山东新合作超市、十堰新合作超市、延边新合作超市、张家口新合作商贸、兖州新合作商贸、泰山新合作商贸、河南新合作商贸、赤峰新合作商贸、河北新合作再生资源、常熟龙兴物流、江苏新合作超市、江苏信一房产、江苏悦达置业、耿发已与新合作集团签署《一致行动人协议》。本次交易的交易对方海航投资控股有限公司、海航实业集团有限公司、海航资本集团有限公司、北京海旅盛域股权投资中心（有限合伙）、上海轩创投资管理有限公司声明放弃因本次交易所获上市公司股份的表决权、提名权、提案权等涉及公司经营管理的权利。以上信息详见2016年2月2日公司发行股份购买资产暨关联交易报告书（修订稿）。

(1) 公司控股股东海航商业控股有限公司及其特定关联方（包括一致行动人）本报告期末持股情况

单位：股

序号	股东名称	与海航商业控股有限公司关系	股东性质	持股比例	报告期末持股数量	报告期内增减变动情况	持有有限售条件的股份数量	持有无限售条件的股份数量	质押或冻结情况	
									股份状态	数量
1	海航商业控股有限公司	本人	境内非国有法人	15.31%	920,048,318	0	729,075,398	190,972,920	质押	912,415,757

2	海航投资控股有限公司	特定关联方	境内非国有法人	6.50%	390,526,891	0	390,526,891	0	质押	390,526,891
3	海航实业集团有限公司	特定关联方	境内非国有法人	5.17%	310,468,878	0	310,468,878	0	质押	310,468,878
4	海南海岛酒店管理有限公司	特定关联方、一致行动人	境内非国有法人	3.42%	205,547,424	0	205,547,424	0	质押	205,547,424
5	青岛海航地产开发有限公司	特定关联方、一致行动人	境内非国有法人	3.14%	188,792,122	0	188,792,122	0	质押	187,373,340
6	长春海航投资有限公司	特定关联方、一致行动人	境内非国有法人	3.03%	182,266,125	0	182,266,125	0	质押	180,000,000
7	海航国际旅游岛开发建设(集团)有限公司	特定关联方、一致行动人	境内非国有法人	2.67%	160,462,227	0	160,462,227	0	质押	60,450,000
8	海航资本集团有限公司	特定关联方	境内非国有法人	1.95%	117,158,067	0	117,158,067	0	质押	117,158,067
9	北京海旅盛域股权投资中心(有限合伙)	特定关联方	境内非国有法人	1.95%	117,158,067	0	117,158,067	0	质押	43,600,000
10	上海轩创投资管理有限公司	特定关联方	境内非国有法人	1.95%	117,158,067	0	117,158,067	0	质押	117,158,067
11	海南海航工程建设有限公司	特定关联方、一致行动人	境内非国有法人	1.69%	101,357,759	0	101,357,759	0	质押	99,530,759
海航商业控股有限公司及其一致行动人持股小计				29.27%	1,758,473,975	0	1,567,501,055	190,972,920	质押	1,645,317,280
放弃表决权、提名权、提案权等涉及公司经营管理相关权利的特定关联方持股小计				17.52%	1,052,469,970	0	1,052,469,970	0	质押	978,911,903
合计				46.79%	2,810,943,945	0	2,619,971,025	190,972,920	质押	2,624,229,183

(2) 新合作商贸连锁集团有限公司及其一致行动人本报告期末持股情况

单位：股

序号	股东名称	与新合作商贸连锁集团有限公司关系	股东性质	持股比例	报告期末持股数量	报告期内增减变动情况	持有有限售条件的股份数量	持有无限售条件的股份数量	质押或冻结情况	
									股份状态	数量
1	新合作商贸连锁集团有限公司	本人	国有法人	5.97%	358,514,289	0	358,514,289	0	质押	349,125,080
2	湖南新合作实业投资有限公司	一致行动人	国有法人	5.28%	317,166,356	0	317,166,356	0	质押	214,847,268
3	山东泰山新合作商贸连锁有限公司	一致行动人	国有法人	3.39%	203,831,117	0	203,831,117	0	质押	124,483,197

4	十堰市新合作超市有限公司	一致行动人	国有法人	2.12%	127,178,011	0	127,178,011	0	质押	98,039,220
5	江苏悦达置业有限公司	一致行动人	境内非国有法人	1.76%	105,588,161	0	105,588,161	0	-	0
6	耿发	一致行动人	境内自然人	1.52%	91,588,358	0	91,588,358	0	质押	91,508,059
7	张家口新合作元丰商贸连锁有限公司	一致行动人	国有法人	0.82%	48,974,493	0	48,974,493	0	质押	30,000,000
8	江苏信一房产开发有限公司	一致行动人	境内非国有法人	0.72%	43,448,460	0	43,448,460	0	质押	8,068,431
9	江苏新合作常客隆连锁超市有限公司	一致行动人	境内非国有法人	0.72%	43,448,460	0	43,448,460	0	-	0
10	延边新合作连锁超市有限公司	一致行动人	国有法人	0.65%	39,350,778	0	39,350,778	0	质押	39,350,778
11	济宁市兖州区新合作百意商贸有限公司	一致行动人	国有法人	0.50%	29,785,623	0	29,785,623	0	质押	6,193,140
12	山东新合作超市连锁有限公司	一致行动人	国有法人	0.44%	26,527,828	0	26,527,828	0	质押	26,527,828
13	常熟市龙兴农副产品物流有限公司	一致行动人	境内非国有法人	0.36%	21,724,249	0	21,724,249	0	质押	4,034,216
14	河南省新合作商贸有限责任公司	一致行动人	国有法人	0.36%	21,348,152	0	21,348,152	0	质押	21,348,152
15	赤峰新合作超市连锁有限公司	一致行动人	国有法人	0.18%	10,540,750	0	10,540,750	0	质押	10,540,750
16	河北新合作土产再生资源有限责任公司	一致行动人	境内非国有法人	0.12%	7,320,641	0	7,320,641	0	质押	7,320,000
合计				24.91%	1,496,335,726	0	1,496,335,726		质押	1,031,386,119

(3) 除上述情况之外，公司未知其他股东是否存在关联关系，也未知其他股东之间是否属于《上市公司股东持股变动信息披露管理办法》规定的一致行动人。

3、公司控股股东情况

控股股东性质：社团集体控股

控股股东类型：法人

控股股东名称	法定代表人/单位负责人	成立日期	组织机构代码	主要经营业务
海航商业控股有限公司	何家福	2007年09月11日	统一社会信用代码： 911100006669025107	项目投资及投资管理；货物进出口、技术进出口、代理进出口；专业承包；技术开发、技

				术咨询、技术服务、技术转让；设备租赁（汽车除外）；销售服装鞋帽、五金交电、日用百货、文化体育用品、日用百货、珠宝首饰、针纺织品。
控股股东报告期内控股和参股的其他境内外上市公司的股权情况	除本公司外，海航商业无控股和参股的其他境内外上市公司的股权情况。			

控股股东报告期内变更

适用 不适用

公司报告期控股股东未发生变更。

4、公司实际控制人情况

实际控制人性质：境内其他机构

实际控制人类型：法人

实际控制人名称	法定代表人/单位负责人	成立日期	法人登记证号	主要经营业务
海南省慈航公益基金会	孙明宇	2010年10月08日	534600005624068701	接受社会各界捐赠；赈灾救助；扶贫济困；慈善救助；公益援助；组织热心支持和参与慈善事业的志愿者队伍，开展多种形式的慈善活动。
实际控制人报告期内控制的其他境内外上市公司的股权情况	除本公司外，海南省慈航公益基金会参控股的上市公司包括海航基础设施投资集团股份有限公司、渤海金控投资股份有限公司、海航创新股份有限公司、海航投资集团股份有限公司、天津天海投资发展股份有限公司、海航凯撒旅游集团股份有限公司、浙江海越股份有限公司、东北电气发展股份有限公司、CWT International Limited、海汇国际科技控股有限公司、香港国际建设投资管理集团有限公司、旅业国际控股有限公司、海福德集团控股有限公司、海航基础股份有限公司、海航科技投资控股有限公司、中国顾客隆控股有限公司、Rezidor Hotel Group AB。			

实际控制人报告期内变更

适用 不适用

公司报告期实际控制人未发生变更。

公司与实际控制人之间的产权及控制关系的方框图

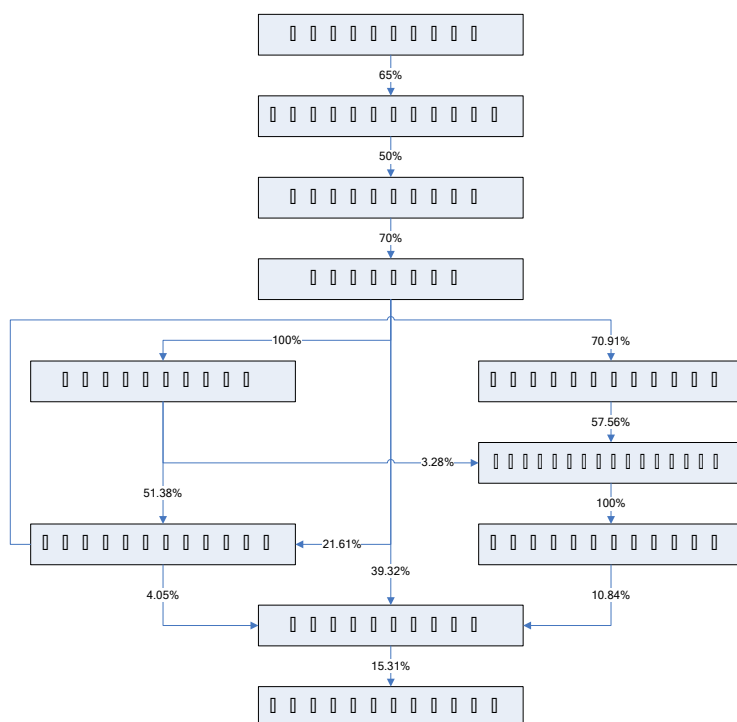

实际控制人通过信托或其他资产管理方式控制公司

适用 不适用

5、其他持股在 10%以上的法人股东

适用 不适用

6、控股股东、实际控制人、重组方及其他承诺主体股份限制减持情况

适用 不适用

第七节 优先股相关情况

适用 不适用

报告期公司不存在优先股。

第八节 董事、监事、高级管理人员和员工情况

一、董事、监事和高级管理人员持股变动

姓名	职务	任职状态	性别	年龄	任期起始日期	任期终止日期
何家福	总裁（首席执行官）	现任	男	49	2017年01月06日	2020年07月27日
何家福	董事	现任	男	49	2017年01月23日	2020年07月27日
何家福	代理董事长	离任	男	49	2017年06月30日	2017年10月27日
何家福	董事长	现任	男	49	2017年10月27日	2020年07月27日
冯国光	副董事长、董事	现任	男	60	2017年01月23日	2020年07月27日
白永秀	独立董事	现任	男	63	2013年12月20日	2020年07月27日
田高良	独立董事	现任	男	53	2017年07月28日	2020年07月27日
郭亚军	独立董事	现任	男	46	2017年07月28日	2020年07月27日
马永庆	董事	现任	男	63	2018年02月27日	2020年07月27日
李仲煦	董事会秘书	现任	男	35	2015年07月21日	2020年07月27日
李仲煦	人力资源总监	离任	男	35	2017年01月06日	2017年06月30日
李仲煦	副总裁（运营总裁）	现任	男	35	2017年06月30日	2020年07月27日
李仲煦	董事	离任	男	35	2017年07月28日	2018年04月26日
林晓赛	职工代表监事	现任	女	47	2017年10月25日	2020年07月27日
林晓赛	监事会主席	现任	女	47	2017年10月27日	2020年07月27日
王卉	监事会主席	离任	女	44	2017年01月23日	2017年10月27日
王卉	监事	现任	女	44	2017年01月23日	2020年07月27日
庞连义	监事	现任	男	37	2017年07月28日	2020年07月27日
韩玮	财务总监	现任	男	36	2016年08月19日	2020年07月27日
韩玮	董事	离任	男	36	2017年01月23日	2018年01月25日
武利民	副总裁（创投总裁）	现任	男	58	2017年01月06日	2020年07月27日
吴克勤	副总裁（风控总监）	现任	男	43	2017年06月30日	2020年07月27日
汪锐	副总裁（人力资源总监）	现任	男	42	2017年10月27日	2020年07月27日
陈鸿彬	副总裁（技术总监）	现任	男	51	2017年12月08日	2020年07月27日

姜杰	董事长	离任	男	54	2015年05月11日	2017年06月30日
陈日进	独立董事	离任	男	72	2013年12月20日	2017年07月28日
武晓玲	独立董事	离任	女	64	2010年09月15日	2017年07月28日
袁清	总裁	离任	男	53	2013年08月23日	2017年01月06日
袁清	董事	离任	男	53	2013年12月20日	2017年01月23日
张俊孝	董事	离任	男	55	2013年05月14日	2017年01月23日
张俊孝	常务副总裁	离任	男	55	2015年04月16日	2017年01月06日
王欣	董事	离任	女	47	2016年05月27日	2017年01月23日
海青	监事会召集人	离任	男	43	2013年05月14日	2017年01月23日
张锐	监事	离任	男	37	2016年05月27日	2017年01月23日
樊庆虎	职工代表监事	离任	男	32	2016年04月22日	2017年01月06日
朱国平	职工代表监事	离任	男	33	2017年01月06日	2017年10月25日
张利渊	监事	离任	男	31	2017年01月23日	2017年07月28日
郑知求	副总裁（运营总裁）	离任	女	48	2017年01月06日	2017年06月30日
常玉贵	副总裁	离任	男	61	2004年09月17日	2017年01月06日

本报告期内，无董事、监事及高级管理人员持有公司股票。

二、公司董事、监事、高级管理人员变动情况

√ 适用 □ 不适用

姓名	担任的职务	类型	日期	原因
张俊孝	常务副总裁	离任	2017年01月06日	工作变动辞去常务副总裁，继续担任董事
袁清	总裁	离任	2017年01月06日	工作变动辞去总裁，继续担任董事
樊庆虎	职工代表监事	离任	2017年01月06日	工作变动辞去监事职务
常玉贵	副总裁	离任	2017年01月06日	工作变动辞去副总裁
朱国平	职工代表监事	被选举	2017年01月06日	被补选为第八届监事会职工代表监事
何家福	总裁（首席执行官）	任免	2017年01月06日	被聘任为总裁（首席执行官）
郑知求	副总裁（运营总裁）	任免	2017年01月06日	被聘任为副总裁（运营总裁）
武利民	副总裁（创投总裁）	任免	2017年01月06日	被聘任为副总裁（创投总裁）
李仲煦	副总裁（人力资源总监）	任免	2017年01月06日	被聘任为副总裁（人力资源总监）
张俊孝	董事	离任	2017年01月23日	工作变动辞去董事职务
王欣	董事	离任	2017年01月23日	工作变动辞去董事职务
海青	监事会召集人	离任	2017年01月23日	工作变动辞去监事职务
张锐	监事	离任	2017年01月23日	工作变动辞去监事职务
袁清	董事	离任	2017年01月23日	工作变动辞去董事职务
韩玮	董事	被选举	2017年01月23日	被补选为第八届董事会董事
何家福	董事	被选举	2017年01月23日	被补选为第八届董事会董事
冯国光	副董事长、董事	被选举	2017年01月23日	被补选为第八届董事会董事、副董事长
王卉	监事会主席、监事	被选举	2017年01月23日	被补选为第八届监事会监事、监事会主席

张利渊	监事	被选举	2017年01月23日	被补选为第八届监事会监事
姜杰	董事长、董事	离任	2017年06月30日	工作变动辞去董事长、董事职务
郑知求	副总裁（运营总裁）	离任	2017年06月30日	工作变动辞去副总裁（运营总裁）职务
李仲煦	副总裁（人力资源总监）	离任	2017年06月30日	工作变动辞去副总裁（人力资源总监）职务
何家福	代理董事长	被选举	2017年06月30日	被选举为代理董事长
李仲煦	副总裁（运营总裁）	任免	2017年06月30日	被聘任为副总裁（运营总裁）
吴克勤	副总裁（风控总监）	任免	2017年06月30日	被聘任为副总裁（风控总监）
朱国平	职工代表监事	被选举	2017年07月17日	被选举为第九届监事会职工代表监事
何家福	董事、代理董事长	被选举	2017年07月28日	被选举为第九届董事会董事、代理董事长
冯国光	董事、副董事长	被选举	2017年07月28日	被选举为第九届董事会董事、副董事长
李仲煦	董事	被选举	2017年07月28日	被选举为第九届董事会董事
韩玮	董事	被选举	2017年07月28日	被选举为第九届董事会董事
陈日进	独立董事	离任	2017年07月28日	第八届董事会届满离任
武晓玲	独立董事	离任	2017年07月28日	第八届董事会届满离任
张利渊	监事	离任	2017年07月28日	第八届董事会届满离任
白永秀	独立董事	被选举	2017年07月28日	被选举为第九届董事会独立董事
田高良	独立董事	被选举	2017年07月28日	被选举为第九届董事会独立董事
郭亚军	独立董事	被选举	2017年07月28日	被选举为第九届董事会独立董事
王卉	监事会主席	被选举	2017年07月28日	被选举为第九届监事会监事、监事会主席
庞连义	监事	被选举	2017年07月28日	被选举为第九届监事会监事
朱国平	职工代表监事	离任	2017年10月25日	工作变动辞去职工代表监事职务
林晓赛	职工代表监事	被选举	2017年10月25日	被补选为第九届监事会职工代表监事
何家福	董事长	被选举	2017年10月27日	被补选为第九届董事会董事长
汪锐	副总裁（人力资源总监）	任免	2017年10月27日	被聘任为副总裁（人力资源总监）
王卉	监事会主席	离任	2017年10月27日	工作变动辞去监事会主席职务
林晓赛	监事会主席	被选举	2017年10月27日	被选举为第九届监事会监事会主席
陈鸿彬	副总裁（技术总监）	任免	2017年12月08日	被聘任为副总裁（技术总监）
韩玮	董事	离任	2018年01月25日	工作变动辞去董事职务
马永庆	董事	被选举	2018年02月27日	被补选为第九届董事会董事
李仲煦	董事	离任	2018年4月26日	工作变动辞去董事职务

三、任职情况

公司现任董事、监事、高级管理人员专业背景、主要工作经历以及目前在公司的主要职责

董事长、总裁（首席执行官）：何家福先生，1969年出生，荷兰马斯特里赫特工商管理学院工商管理硕士。何家福曾任海航集团办公室副主任，海航酒店（集团）有限公司第一副董事长，海航置业控股（集团）有限公司副总裁，海航集团华南总部有限公司总裁、执行董事长，海航基础产业集团有限公司董事长，海航实业控股有限公司副总裁、海航商业控股有限公司首席执行官。现任海航实业集团有限公司董事，海航商业控股有限公司董事长，海南供销大集控股有限公司董事长、总经理、董事，供销大集董事长、总裁（首席执行官）。

副董事长：冯国光先生，1958年出生，中共中央党校研究生院经济管理硕士。冯国光曾任山西省寿阳县解愁乡政府会计，中华人民共和国商业部主任科员，中华人民共和国国内贸易部副处长，中华棉花总公司副总经理，中华棉花集团有限公司党委书记，海南供销大集控股有限公司董事长，新合作商贸连锁集团有限公司董事长、党委书记。现任供销大集副董事长。

独立董事：白永秀先生，1955年出生，著名经济学家，二级教授、博士研究生导师。白永秀曾任西北大学经济管理学院院长，现任西北大学学术委员会副主任，永秀智库理事长，中国工业经济学会常务副理事长，中国

区域科学协会副理事长，陕西省委省政府决策咨询委员，供销大集、中航电测、天地源独立董事。白永秀主要从事市场经济与区域经济理论研究，在《经济研究》、《管理世界》、《学术月刊》、《人民日报（理论版）》等核心期刊发表学术论文600余篇；出版著作、教材20余部；主持国家级、省级课题30余项；全面主持区域咨询、企业咨询项目上百次，获国家级和省部级奖项20余次。

独立董事：田高良先生，1965年出生，西安交通大学管理学博士，中国人民大学工商管理博士后。田高良现任西安交通大学管理学院会计与财务系主任，教授，博士生导师，供销大集、西安饮食、金钼股份、中航电测独立董事。田高良为美国哈佛商学院案例研究项目(PCMPCL)成员，美国会计学会会员，英国利兹大学商学院访问研究员，全国会计学术类领军人才，财政部管理会计咨询专家，陕西省教学名师，陕西省师德标兵，陕西财务成本研究会会长，会计研究等权威期刊匿名审稿人，主持完成国家自然科学基金项目等课题60多项，在《The Accounting Review》、《管理世界》等刊物发表论文100余篇，出版著作10余部，获省部级以上奖项10多项。

独立董事：郭亚军先生，1972年出生，西北大学管理学硕士、经济学博士。郭亚军现任西北大学经济管理学院副教授，硕士生导师，供销大集独立董事。郭亚军为美国罗耀拉大学访问学者，亚洲发展银行（ADB）项目执行首席专家，曲江旅游研究院特聘专家以及陕西省文化厅、陕西省住房和城乡建设厅和陕西省旅游发展委员会专家库专家，主持完成陕西省政府、央企和地方国企委托课题30余项，研究成果主要集中在战略规划、产业规划、人力资源管控、企业文化等方面，发表论文15篇，出版著作4部，其中独立编著2部。

董事：马永庆先生，1955年出生，大专文化程度，会计师。马永庆曾任陕西省交通厅副处长，长安航空有限责任公司处长、总经济师、副总经理，西北海航置业有限公司副董事长兼总经理，海航商业控股有限公司副董事长，供销大集集团股份有限公司副董事长、董事长。现任供销大集董事。

副总裁（运营总裁）、董事会秘书：李仲煦先生，1983年出生，西北大学管理学学士。李仲煦曾任海航集团有限公司办公室业务助理、机要秘书、会务主管，海航集团有限公司执行总裁秘书，海航集团有限公司董事局副董事长兼首席执行官秘书，供销大集董事、副总裁（人力资源总监）。现任海航商业控股有限公司副董事长，海南供销大集控股有限公司董事，供销大集副总裁（运营总裁）、董事会秘书。

监事会主席：林晓赛女士，1971年生，北京航空航天大学项目管理硕士，会计师。林晓赛曾任民航海南省管理局财务处科员，海口大英山机场财务处会计，海南美兰国际机场股份有限公司会计核算室经理，海航机场集团有限公司计划财务部总经理，海航机场控股（集团）有限公司财务总监，海南海航机场管理有限公司财务总监，海航生态科技集团有限公司监事长。现任供销大集职工代表监事、监事会主席。

监事：王卉女士，1974年出生，贵州省党校经济管理学士，注册会计师。王卉曾任民航快递三亚分公司计划财务部总经理，海南鄂发会计师事务所项目经理，三亚汉莎航空食品有限公司计划财务部总经理，联讯证券有限责任公司计划财务部总经理，海南海航航空销售有限公司财务总监。现任海航商业控股有限公司监事、供销大集计划财务部总经理、监事。

监事：庞连义先生，1981年出生，中国人民大学经济管理学硕士，企业人力资源管理师二级。庞连义曾任海航集团有限公司人力资源部国内招聘主管、企业绩效高级主管、培训发展中心中心经理，海航实业集团有限公司人力资源部总经理助理，安庆天柱山机场有限责任公司副总经理，海航商业控股有限公司人资行政部总经理。现任海航商业控股有限公司监事、供销大集人力资源部总经理、监事。

副总裁（创投总裁）：武利民先生，1960年出生，美国南达科他州立大学计算机软件硕士。武利民曾任北京电器研究所主任兼工程师，北京电器新技术公司总经理，美国TRW公司项目经理，美国加州B&H公司工程师兼项目经理，美国天使工程投资公司副总裁兼驻中国首席代表，北京新合作科技有限公司董事、总经理，北京新合作连锁超市有限公司董事长，新合作商贸连锁集团有限公司副总裁，海南供销大集控股有限公司常务副总裁。现任供销大集副总裁（创投总裁）。

副总裁（技术总监）：陈鸿彬先生，1967年出生，华东政法大学法学学士。陈鸿彬曾任“腾讯电商+京东无线”部长，携程计算机技术(上海)有限公司全球购总监，上海购信网络科技有限公司董事长、首席执行官，上海喆兔网络科技有限公司董事，海南尚品易购电子商务有限公司董事，海航创新科技研究有限公司监事，海航云科技有限公司首席互联网创新官，海航生态科技集团有限公司创新总裁、创新总监。现任供销大集副总裁（技术总监），上海购信网络科技有限公司董事长。

财务总监：韩玮先生，1982年出生，西安交通大学经济学学士、法学学士，中级经济师。韩玮曾任海航集团有限公司计划财务部资金计划调度经理，海南航空股份有限公司财务部总经理助理，海航基础产业集团有限公司计划财务部副总经理，海航实业控股（集团）有限公司工程建设事业部副总裁，海航实业集团有限公司计划财务部常务副总经理，海航商业控股有限公司首席财务官，海航商业控股有限公司财务总监，海南供销大集控股有限公司财务副总监兼计划财务部总经理，供销大集董事。现任海航商业控股有限公司董事，海南供销大集控股有限公司财务总监，供销大集财务总监。

副总裁（人力资源总监）：汪锐先生，1976年出生，南京理工大学人力资源专业学士，企业人力资源管理师二级。汪锐曾任中国新华航空有限责任公司综合管理部职位管理室经理、人员引进室经理，海南航空股份有限公司人力资源部招聘与员工关系中心经理，新光海航人寿保险有限责任公司人资行政部副总经理，北京海航金融控股有限公司综合管理部总经理，海航投资控股有限公司人资行政部总经理，海航投资集团股份有限公司人资行政部总经理、监事。现任供销大集副总裁（人力资源总监）。

副总裁（风控总监）：吴克勤先生，1975年出生，中国民航学院电气技术专业学士。吴克勤曾任海航集团有限公司合规管理部监察中心副经理、合规管理部总经理助理，海航物流集团有限公司风险控制部副总经理，海航实业集团有限公司合规审计部副总经理，海南海航基础设施投资集团股份有限公司合规审计部总经理，海航实业集团有限公司风险控制部副总经理。现任供销大集副总裁（风控总监）。

在股东单位任职情况

适用 不适用

任职人员姓名	股东单位名称	在股东单位担任的职务	任期起始日期	任期终止日期	在股东单位是否领取报酬津贴
何家福	海航商业控股有限公司	董事长	2017年12月18日		否
李仲煦	海航商业控股有限公司	副董事长	2017年12月18日		否
韩玮	海航商业控股有限公司	董事	2016年06月21日		否
庞连义	海航商业控股有限公司	监事	2017年12月18日		否
王卉	海航商业控股有限公司	监事	2017年12月18日		否

在其他单位任职情况

适用 不适用

任职人员姓名	其他单位名称	在其他单位担任的职务	任期起始日期	任期终止日期	在其他单位是否领取报酬津贴
何家福	海航实业集团有限公司	董事	2017年12月26日		否

公司现任及报告期内离任董事、监事和高级管理人员近三年证券监管机构处罚的情况

适用 不适用

四、董事、监事、高级管理人员报酬情况

董事、监事、高级管理人员报酬的决策程序、确定依据、实际支付情况

决策程序：董事、监事及高级管理人员报酬由董事会、监事会依据所任职务研究确定，并提交股东大会批准。

确定依据：董事、监事及高级管理人员报酬依据分管工作范围、主要职责情况、市场薪酬水平及考核指标完成情况，并结合企业上一年度生产经营任务完成情况及实际支付能力研究确定。

公司报告期内董事、监事和高级管理人员报酬情况

单位：万元

姓名	职务	性别	年龄	任职状态	从公司获得的税	是否在公司关联
----	----	----	----	------	---------	---------

					前报酬总额	方获取报酬
何家福	总裁（首席执行官）	男	49	现任	32.89	否
何家福	董事	男	49	现任		否
何家福	代理董事长	男	49	离任		否
何家福	董事长	男	49	现任		否
冯国光	副董事长	男	60	现任	14.9	否
李仲煦	董事会秘书	男	35	现任	20.76	否
李仲煦	人力资源总监	男	35	离任		否
李仲煦	副总裁（运营总裁）	男	35	现任		否
李仲煦	董事	男	35	离任		否
韩玮	董事	男	36	离任	25.31	否
韩玮	财务总监	男	36	现任		否
白永秀	独立董事	男	65	现任	8.25	否
田高良	独立董事	男	53	现任	4.17	否
郭亚军	独立董事	男	46	现任	4.17	否
林晓赛	职工代表监事	女	47	现任	8.5	否
林晓赛	监事会主席	女	47	现任		否
王卉	监事会主席	女	44	离任	18.96	否
王卉	监事	女	44	现任		否
庞连义	监事	男	37	现任	11.92	否
武利民	副总裁（创投总裁）	男	58	现任	25.28	否
吴克勤	副总裁（风控总监）	男	43	现任	14.67	否
汪锐	副总裁（人力资源总监）	男	42	现任	12.64	否
陈鸿彬	副总裁（技术总监）	男	51	现任	4.67	否
姜杰	董事长	男	54	离任	7.5	否
袁清	总裁	男	53	离任	-	否
袁清	董事	男	53	离任		否
张俊孝	董事	男	55	离任		否
张俊孝	常务副总裁	男	55	离任		否
王欣	董事	女	47	离任	-	否
陈日进	独立董事	男	72	离任	4.08	否
武晓玲	独立董事	女	64	离任	4.08	否
郑知求	副总裁（运营总裁）	女	48	离任	8.4	否
常玉贵	副总裁	男	61	离任	-	否
海青	监事会召集人	男	43	离任	-	否
樊庆虎	监事	男	32	离任	-	否
张锐	监事	男	37	离任	-	否
张利渊	职工代表监事	男	31	离任	15.02	否
朱国平	职工代表监事	男	33	离任	22.26	否
合计	--	--	--	--	268.43	--

公司董事、高级管理人员报告期内被授予的股权激励情况

□ 适用 √ 不适用

五、公司员工情况

1、员工数量、专业构成及教育程度

母公司在职员工的数量（人）	93
主要子公司在职员工的数量（人）	10,715
在职员工的数量合计（人）	10,808
当期领取薪酬员工总人数（人）	11,487
母公司及主要子公司需承担费用的离退休职工人数（人）	742
专业构成	
专业构成类别	专业构成人数（人）
生产人员	242
销售人员	2,383
技术人员	617
财务人员	1,523
行政人员	503
其他	5,540
合计	10,808
教育程度	
教育程度类别	数量（人）
专科及以上人数	9,070
本科及以上人数	1,587
硕士及以上人数	151
合计	10,808

2、薪酬政策

公司员工薪酬政策：公司按照岗位贡献评价岗位价值，实行宽带薪酬结构，一方面，员工薪酬水平与员工价值相匹配，效率优先、兼顾公平，杜绝平均主义，保证薪酬福利体系具有内部公平性；另一方面，确保薪酬水平与市场、行业接轨，保证薪酬福利体系具有外部竞争力。同时，以岗位绩效工资制为基础，强调岗位责任与贡献，树立以岗位定薪、以绩效取薪导向，最大限度激发员工自我提升与绩效改进积极性。

3、培训计划

公司培训体系较为完善，本年度积极通过E-Learning平台、三人行平台等信息化手段开展企业文化、专业业务、通用技能、综合素质等培训，并建立起针对一线岗位的内部职业资格认证机制，全面提升大集干部员工的综合素质。同时，基于人才库建设，以企业核心业务、发展战略为指导，开展了中高层管理干部转型领导力提升培训、人资行政体系后备经理选拔等精品项目。2017年供销大集累计开展各类培训3628班次，涉及74690人次，累计课时261230.85小时，人均培训22课时。

4、劳务外包情况

√ 适用 □ 不适用

劳务外包的工时总数（小时）	2,100,564
劳务外包支付的报酬总额（元）	82,667,049.51

第九节 公司治理

一、公司治理的基本状况

公司自上市以来，本着对市场负责、对投资者负责的宗旨，严格按照《公司法》、《证券法》、中国证监会和深圳证券交易所的有关规定及要求，建立了符合现代管理要求的法人治理结构及内部组织结构，建立了以《公司章程》为基础的一系列内控制度。报告期内，公司修订了《公司章程》、《股东大会议事规则》、《董事会战略委员会实施细则》、《董事会薪酬与考核委员会实施细则》、《董事会审计委员会实施细则》、《董事会提名委员会实施细则》、《总裁工作细则》、《董事会秘书工作细则》、《控股子公司管理办法》、《内幕信息知情人登记管理制度》、《内部控制评价管理办法》、《投资者关系管理工作细则》、《募集资金使用及存放管理办法》、《董事、监事和高级管理人员所持公司股份及其变动管理制度》、《对外担保管理办法》等公司内控制度。公司把加强公司治理工作作为一项长期工作，并及时根据最新的政策法规，结合公司实际对公司内控制度进行完善。

公司治理的实际状况与中国证监会发布的有关上市公司治理的规范性文件是否存在重大差异

是 否

公司治理的实际状况与中国证监会发布的有关上市公司治理的规范性文件不存在重大差异。

二、公司相对于控股股东在业务、人员、资产、机构、财务等方面的独立情况

业务方面：公司拥有健全完整的业务体系，自主经营，独立于控股股东。

资产方面：公司与控股股东的产权关系明晰，不存在控股股东违规占用公司资金、资产和其他资源的情况。

机构方面：公司与控股股东及其下属机构之间没有上下级关系，设置有独立的组织机构，有独立的办公场所，独立行使机构职能。

人员方面：公司有独立的劳动、人事及工资管理系统，公司高管均无在控股股东单位任职的情况。

财务方面：公司拥有独立的财务部门，建立了独立的财务核算体系和规范的财务管理制度，开设了独立的银行账户，依法独立纳税。

综上所述，公司拥有的资产具有明确的权属，公司的主营业务独立于控股股东。控股股东能严格规范自己的行为，通过股东大会行使出资人的权利，没有超越股东大会直接或间接干涉公司的决策和经营活动，公司与其之间的关联交易也本着公平合理的原则进行。公司与控股股东在业务、资产、机构、人员、财务方面已做到完全独立，具有独立完整的业务及自主经营能力。

三、同业竞争情况

适用 不适用

问题类型	控股股东名称	控股股东性质	问题成因	解决措施	工作进度及后续计划
同业竞争	海航商业控股有限公司	其他	2016年9月供销大集重组实施完成后，公司与	海航商业承诺：如湖南湘乐商贸有限公司在2018年12月31日之前能够满足注入上市公司	依承诺履行，海航商业承诺履行情况

		海航商业之间在商品零售领域的同业竞争基本得以消除，湖南湘乐商贸有限公司因不符合注入条件，海航商业就此已作出切实可行的安排与承诺。	的条件，则由供销大集控股收购湖南湘乐商贸有限公司，湖南湘乐商贸有限公司注入上市公司后，其与湖南家润多超市有限公司签署的委托管理合同将不再执行；如湖南湘乐商贸有限公司在 2018 年 12 月 31 日之前无法满足注入上市公司的条件，则将湖南湘乐商贸有限公司关停或转让给第三方。	详见本报告“第五节重要事项 三、承诺事项履行情况 1、表中第 10 行和第 22 行”。
--	--	--	--	--

四、报告期内召开的年度股东大会和临时股东大会的有关情况

1、本报告期股东大会情况

会议届次	会议类型	投资者参与比例	召开日期	披露日期	披露索引
2017 年第一次临时股东大会	临时股东大会	73.18%	2017 年 01 月 23 日	2017 年 01 月 24 日	巨潮资讯网 http://www.cninfo.com.cn
2017 年第二次临时股东大会	临时股东大会	72.15%	2017 年 02 月 13 日	2017 年 02 月 14 日	
2016 年度股东大会	年度股东大会	73.52%	2017 年 05 月 19 日	2017 年 05 月 20 日	
2017 年第三次临时股东大会	临时股东大会	71.58%	2017 年 07 月 28 日	2017 年 07 月 31 日	
2017 年第四次临时股东大会	临时股东大会	43.93%	2017 年 09 月 27 日	2017 年 09 月 28 日	

2、表决权恢复的优先股股东请求召开临时股东大会

适用 不适用

五、报告期内独立董事履行职责的情况

1、独立董事出席董事会及股东大会的情况

独立董事出席董事会及股东大会的情况							
独立董事姓名	本报告期应参加董事会次数	现场出席董事会次数	以通讯方式参加董事会次数	委托出席董事会次数	缺席董事会次数	是否连续两次未亲自参加董事会会议	出席股东大会次数
白永秀	11	11	0	0	0	否	5
田高良	6	6	0	0	0	否	1
郭亚军	6	6	0	0	0	否	1
陈日进	5	5	0	0	0	否	4
武晓玲	5	5	0	0	0	否	4

2、独立董事对公司有关事项提出异议的情况

独立董事对公司有关事项是否提出异议

是 否

报告期内独立董事对公司有关事项未提出异议。

3、独立董事履行职责的其他说明

独立董事对公司有关建议是否被采纳

是 否

独立董事对公司有关建议被采纳或未被采纳的说明

公司独立董事以其丰富的专业知识和工作经验，对公司的发展战略、经营决策、项目投资及规范运作等方面提出了专业的意见和建议，对报告期内需要独立董事发表意见的事项出具了独立、公正意见，充分发挥了独立董事在公司规范运作等方面的监督作用，维护了公司整体利益，维护了全体股东尤其是中小股东的合法权益。

六、董事会下设专门委员会在报告期内履行职责情况

本公司董事会下设战略委员会、提名委员会、薪酬与考核委员会及审计委员会四个专业委员会，各委员会均有2-3名独立董事任委员职务，其中审计、提名、薪酬与考核委员会的主任委员由独立董事担任。

报告期内，战略委员会为公司的发展提出了宏观设想与思路，对公司总体战略规划和2017年发展计划进行了部署；提名委员会按照有关法律法规和《公司章程》的规定对公司报告期相关任免等进行了考察与审核；薪酬与考核委员会对调整独立董事津贴事项进行了审议，对公司董事、监事和高级管理人员薪酬发放进行了认真地审核，对公司董事、监事和高级管理人员所披露报酬进行了审核确认；审计委员会对年审工作进行全面部署，积极推进，提议聘用会计师事务所，审议公司内部控制自我评价报告，对公司定期报告、会计政策变更、募集资金等事项进行了审议监督。公司董事会各专门委员会均严格遵守《公司章程》、各委员会工作细则等相关规定，勤勉尽责，保证了董事会的科学决策和有效运行。

七、监事会工作情况

监事会在报告期内的监督活动中发现公司是否存在风险

是 否

监事会对报告期内的监督事项无异议。

八、高级管理人员的考评及激励情况

公司经营团队采用财务类指标与岗位重点工作指标等相结合的考评体系，明确管理责任及绩效目标，同时，结合干部价值观测评对公司经营团队忠诚、敬业、责任等素质进行全方位分析，实现对经营团队管理能力及工作业绩的全面衡量，并将考评结果应用于经营团队绩效收入兑现上，有效增强激励性。

九、内部控制情况

1、报告期内发现的内部控制重大缺陷的具体情况

是 否

2、内控自我评价报告

内部控制评价报告全文披露日期	2018 年 04 月 28 日	
内部控制评价报告全文披露索引	巨潮资讯网 (http://www.cninfo.com.cn)	
纳入评价范围单位资产总额占公司合并财务报表资产总额的比例	80%以上	
纳入评价范围单位营业收入占公司合并财务报表营业收入的比例	90%以上	
缺陷认定标准		
类别	财务报告	非财务报告
定性标准	<p>重大缺陷:</p> <ol style="list-style-type: none"> 1. 董事、监事和高级管理人员发生任何程度的舞弊行为 2. 外部审计机构发现财务报表发生重大错报, 出具非标准审计意见 3. 提交到上级单位及外部证监会、税务等政府监管部门的财务报告达不到要求, 并遭受处罚 4. 公司其他对财务报告使用者正确判断造成重大影响的缺陷 <p>重要缺陷:</p> <ol style="list-style-type: none"> 1. 控制环境无效 2. 为针对复杂或者特殊交易的账务处理建立和实施相应的控制机制, 且无相应的补救性措施 3. 期末财务报告编制过程控制不足, 不能合理保证财务报表的真实、准确性 4. 未建立反舞弊机制和程序 <p>一般缺陷: 不构成重大缺陷及重要缺陷的其他内部控制缺陷</p>	<p>重大缺陷:</p> <ol style="list-style-type: none"> 1. 严重违反法律、法规、规章、政府政策、其他规范性文件等, 导致中央政府或监管机构的调查, 并被处以罚款或罚金, 或被限令行业退出、吊销营业执照、强制关闭等 2. 负面消息在全国范围内流传, 引起政府部门或监管机构关注并展开调查, 对企业声誉造成重大损害, 在较长时间内无法消除 3. 重要管理人员或者关键岗位人员流失严重 4. 内部控制重大或者重要缺陷在合理时间内未得到整改 <p>重要缺陷: 违反法律、法规、规章、政府政策、其他规范性文件等, 导致地方政府或监管机构的调查, 并被处以罚款或罚金, 或被责令停业整顿等; 负面消息在某区域流传, 企业声誉受到严重损害。</p> <p>一般缺陷: 不构成重大缺陷及重要缺陷的其他内部控制缺陷</p>
定量标准	<p>重大缺陷: 利润错报金额 \geq 税前利润总额的 5%</p> <p>重要缺陷: 税前利润总额 $2.5\% \leq$ 利润错报金额 $<$ 税前利润总额的 5%</p> <p>一般缺陷: 利润错报金额 $<$ 税前利润总额的 2.5%</p>	<p>重大缺陷: 直接损失 \geq 企业资产总额的 0.25%</p> <p>重要缺陷: 企业资产总额 $0.125\% \leq$ 直接损失 $<$ 企业资产总额的 0.25%</p> <p>一般缺陷: 直接损失 $<$ 企业资产总额的 0.125%</p>
财务报告重大缺陷数量 (个)		0
非财务报告重大缺陷数量 (个)		0
财务报告重要缺陷数量 (个)		0
非财务报告重要缺陷数量 (个)		0

十、内部控制审计报告

√ 适用 □ 不适用

内部控制审计报告中的审议意见段
供销大集公司于 2017 年 12 月 31 日按照《企业内部控制基本规范》和相关规定在所有重大方面保持了有效的财务报告内部控制。

内控审计报告披露情况	披露
内部控制审计报告全文披露日期	2018 年 04 月 28 日
内部控制审计报告全文披露索引	巨潮资讯网 (http://www.cninfo.com.cn)
内控审计报告意见类型	标准无保留意见
非财务报告是否存在重大缺陷	否

会计师事务所是否出具非标准意见的内部控制审计报告

是 否

会计师事务所出具的内部控制审计报告与董事会的自我评价报告意见是否一致

是 否

第十节 公司债券相关情况

公司是否存在公开发行并在证券交易所上市，且在年度报告批准报出日未到期或到期未能全额兑付的公司债券
否

第十一节 财务报告

一、审计报告

附后

二、财务报表

附后

第十二节 备查文件目录

本公司在办公地点备有有关备查文件供股东查询，备查文件包括下列文件：

- （一）载有公司负责人、主管会计工作负责人、会计机构负责人（会计主管人员）签名并盖章的财务报表。
- （二）载有会计师事务所盖章、注册会计师签名并盖章的审计报告原件。
- （三）报告期内在中国证监会指定网站上公开披露过的所有公司文件的正本及公告的原稿。
- （四）在其他证券市场公布的年度报告。

供销大集集团股份有限公司

董事长：何家福

二〇一八年四月二十八日

供销大集集团股份有限公司
2017 年度
审计报告

索引	页码
审计报告	
公司财务报告	
— 合并资产负债表	1-2
— 母公司资产负债表	3-4
— 合并利润表	5
— 母公司利润表	6
— 合并现金流量表	7
— 母公司现金流量表	8
— 合并股东权益变动表	9-10
— 母公司股东权益变动表	11-12
— 财务报表附注	13-149



信永中和会计师事务所

ShineWing
certified public accountants

北京市东城区朝阳门北大街
8号富华大厦A座9层

9/F, Block A, Fu Hua Mansion,
No.8, Chaoyangmen Beidajie,
Dongcheng District, Beijing,
100027, P.R.China

联系电话: +86(010)6554 2288
telephone: +86(010)6554 2288

传真: +86(010)6554 7190
facsimile: +86(010)6554 7190

审计报告

XYZH/2018XAA20153

供销大集集团股份有限公司全体股东:

一、 审计意见

我们审计了供销大集集团股份有限公司（以下简称供销大集公司）财务报表，包括 2017 年 12 月 31 日的合并及母公司资产负债表，2017 年度的合并及母公司利润表、合并及母公司现金流量表、合并及母公司股东权益变动表，以及相关财务报表附注。

我们认为，后附的财务报表在所有重大方面按照企业会计准则的规定编制，公允反映了供销大集公司 2017 年 12 月 31 日的合并及母公司财务状况以及 2017 年度的合并及母公司经营成果和现金流量。

二、 形成审计意见的基础

我们按照中国注册会计师审计准则的规定执行了审计工作。审计报告的“注册会计师对财务报表审计的责任”部分进一步阐述了我们在这些准则下的责任。按照中国注册会计师职业道德守则，我们独立于供销大集公司，并履行了职业道德方面的其他责任。我们相信，我们获取的审计证据是充分、适当的，为发表审计意见提供了基础。

三、 关键审计事项

关键审计事项是我们根据职业判断，认为对本期财务报表审计最为重要的事项。这些事项的应对以对财务报表整体进行审计并形成审计意见为背景，我们不对这些事项单独发表意见。

1. 投资性房地产之公允价值	
关键审计事项	审计中的应对
<p>截止 2017 年 12 月 31 日，供销大集公司合并财务报表投资性房地产账面余额人民币 143.40 亿元，占资产总额的 25.69%。投资性房地产采用公允价值模式进行后续计量。</p> <p>供销大集公司于本年度将投资性房地产的计量方法由成本计量模式变更为公允价值计量模式。并于年末聘请具有相关资质的第三方评估机构对投资性房地产公允价值进行评估。评估方法采用收益法/市场法并参考公开市场价格。投资性房地产公允价值评估过程涉及很多估计与假设，包括投资性房地产所在区域的整体经济环境、未来发展趋势、出租率、租金标准、折现率等因素，评估所使用估计与假设的基础与变化会对投资性房地产的公允价值产生较大影响。</p> <p>关于投资性房地产会计政策及会计估计的描述详见合并财务报表附注“四.15 投资性房地产”。关于投资性房地产的披露事项详见附注“六.13 投资性房地产”、附注“六、49 公允价值变动收益”所述。</p>	<p>我们执行的主要审计程序：</p> <ul style="list-style-type: none"> ▶ 测试与投资性房地产账面价值评估相关的关键内部控制的设计、执行的有效性； ▶ 对管理层聘请的第三方评估机构的客观性、独立性及专业胜任能力进行评价。 ▶ 我们索取了评估机构出具的评估报告，并与评估师进行了讨论，以了解其评估方法及关键假设，同时对评估方法的合理性进行判断。确保投资性房地产在资产负债表日按照公允价值进行计量。 ▶ 我们复核了供销大集公司对于投资性房地产计量模式由成本变更为公允价值会计处理是否按照企业会计准则的规定进行正确会计处理。 ▶ 评估管理层对投资性房地产的估计结果、财务报表的列报及披露是否恰当。
2. 商誉减值准备	
关键审计事项	审计中的应对
<p>截止 2017 年 12 月 31 日，供销大集公司合并财务报表商誉账面价值为人民币 24.25 亿元。供销大集公司管理层根据《企业会计准则第 8 号—资产减值》的规定至少每年年度终了对商誉是否存在减值迹象进行测试与判断。对于存在减值迹象的资产，供销大集公司按照《企业会计准则第 8 号—资产减值》相关要求进一步测算可</p>	<p>我们执行的主要审计程序：</p> <ul style="list-style-type: none"> ▶ 测试与商誉账面价值评估相关的关键内部控制的设计、执行的有效性； ▶ 复核管理层对资产组的认定和商誉分摊方法，评估管理层的未来现金流预测及决定和批准该预测的程序，包括业务营运及发展的预测及相关计算的比较。 ▶ 基于我们对于各资产组的历史业绩、发展规划以及相关行业的了解，分析并复核了管理

<p>回收金额。商誉减值测试的结果很大程度上依赖于管理层对未来市场及经济环境判断的影响，以及需要运用大量估计和判断，采用不同的估计及假设会对评估商誉之可收回金额产生重大影响。</p> <p>关于商誉会计政策及会计估计的描述详见合并财务报表附注“四、6 合并财务报表编制方法”、“四、20 长期资产减值”。关于商誉的披露事项详见附注“六、17 商誉”所述。</p>	<p>层在减值测试中预计未来现金流量现值时运用的关键会计判断、假设和估计的合理性。</p> <ul style="list-style-type: none"> ▶ 比较长期股权投资、商誉的账面价值与其可收回金额的差异，确认是否存在商誉减值情况。 ▶ 对管理层聘请的对商誉进行估值的第三方评估机构的客观性、独立性及专业胜任能力进行评价。获取评估报告，并与评估机构进行沟通，以了解其评估方法及关键假设，同时对评估方法的合理性进行判断。 ▶ 评估管理层对商誉及其减值估计结果、财务报表的列报与披露是否恰当。
<p>3. 长期股权投资减值准备</p>	
<p style="text-align: center;">关键审计事项</p>	<p style="text-align: center;">审计中的应对</p>
<p>截止 2017 年 12 月 31 日，供销大集公司合并财务报表长期股权投资账面价值为人民币 4.82 亿元，其中已计提的长期股权投资减值准备人民币 1.89 亿元。供销大集公司管理层根据《企业会计准则第 8 号—资产减值》的规定对长期股权投资是否存在减值迹象进行判断。对于存在减值迹象的资产，供销大集公司按照《企业会计准则第 8 号—资产减值》相关要求进一步测算可回收金额。如财务报表附注“六、12 长期股权投资”所述供销大集公司对于联营公司股权投资计提了人民币 1.89 亿元长期投资股权减值准备，供销大集公司对上述股权投资按照可收回金额低于账面价值的差额计提减值准备，由于前述资产的估值流程复杂，需要运用大量估计和判断，采用不同的估计会对长期股权投资减值准备金额产生重大影响。</p>	<p>我们执行的主要审计程序：</p> <ul style="list-style-type: none"> ▶ 测试与长期资产账面价值评估相关的关键内部控制的设计、执行的有效性； ▶ 对长期股权投资逐项进行检查，根据被投资单位经营政策、法律环境、市场需求、行业及盈利能力等的各种变化判断长期股权投资是否存在减值迹象； ▶ 我们评估管理层的未来现金流预测、决定及批准该预测的程序，包括业务营运及发展的预测及相关计算的比较； ▶ 基于我们对于相关行业的了解，分析并复核了管理层在减值测试中预计未来现金流量现值时运用的关键会计判断和估计的合理性。 ▶ 比较长期股权投资的账面价值与其可收回金额的差异，确认是否存在长期股权投资减值情况。 ▶ 对管理层聘请的第三方评估机构的客观性、独立性及专业胜任能力进行评价。获取评估报告，并与评估机构进行沟通，以了解其评估方法及关键假设，同时对评估方法的合理性进行判断。

<p>关于长期股权投资会计政策及会计估计的描述详见附注“四、14 长期股权投资”、“四、20 长期资产减值”。关于长期股权投资的披露事项详见附注“六、12 长期股权投资”所述。</p>	<p>➤ 评估管理层对长期股权投资及其减值估计结果、财务报表的列报与披露是否恰当。</p>
--	---

四、其他信息

供销大集公司管理层（简称管理层）对其他信息负责。其他信息包括供销大集公司 2017 年年度报告中涵盖的信息，但不包括财务报表和我们的审计报告。

我们对财务报表发表的审计意见不涵盖其他信息，我们也不对其他信息发表任何形式的鉴证结论。

结合我们对财务报表的审计，我们的责任是阅读其他信息，在此过程中，考虑其他信息是否与财务报表或我们在审计过程中了解到的情况存在重大不一致或者似乎存在重大错报。

基于我们已执行的工作，如果我们确定其他信息存在重大错报，我们应当报告该事实。在这方面，我们无任何事项需要报告。

五、管理层和治理层对财务报表的责任

管理层负责按照企业会计准则的规定编制财务报表，使其实现公允反映，并设计、执行和维护必要的内部控制，以使财务报表不存在由于舞弊或错误导致的重大错报。

在编制财务报表时，管理层负责评估供销大集公司的持续经营能力，披露与持续经营相关的事项（如适用），并运用持续经营假设，除非管理层计划清算供销大集公司、终止运营或别无其他现实的选择。

治理层负责监督供销大集公司的财务报告过程。

六、注册会计师对财务报表审计的责任

我们的目标是对财务报表整体是否不存在由于舞弊或错误导致的重大错报获取合理保证，并出具包含审计意见的审计报告。合理保证是高水平的保证，但并不能保证按照审计准则执行的审计在某一重大错报存在时总能发现。错报可能由于舞弊或错误导致，如果合理预期错报单独或汇总起来可能影响财务报表使用者依据财务报表作出的经济决策，则通常认为错报是重大的。

在按照审计准则执行审计工作的过程中，我们运用职业判断，并保持职业怀疑。同时，我们也执行以下工作：

识别和评估由于舞弊或错误导致的财务报表重大错报风险，设计和实施审计程序以应对这些风险，并获取充分、适当的审计证据，作为发表审计意见的基础。由于舞弊可能涉及串通、伪造、故意遗漏、虚假陈述或凌驾于内部控制之上，未能发现由于舞弊导致的重大错报的风险高于未能发现由于错误导致的重大错报的风险。

了解与审计相关的内部控制，以设计恰当的审计程序。

评价管理层选用会计政策的恰当性和作出会计估计及相关披露的合理性。

对管理层使用持续经营假设的恰当性得出结论。同时，根据获取的审计证据，就可能导致对供销大集公司持续经营能力产生重大疑虑的事项或情况是否存在重大不确定性得出结论。如果我们得出结论认为存在重大不确定性，审计准则要求我们在审计报告中提请报表使用者注意财务报表中的相关披露；如果披露不充分，我们应当发表非无保留意见。我们的结论基于截至审计报告日可获得的信息。然而，未来的事项或情况可能导致供销大集公司不能持续经营。

评价财务报表的总体列报、结构和内容（包括披露），并评价财务报表是否公允反映相关交易和事项。

就供销大集公司中实体或业务活动的财务信息获取充分、适当的审计证据，以对财务报表发表审计意见。我们负责指导、监督和执行集团审计，并对审计意见承担全部责任。

我们与治理层就计划的审计范围、时间安排和重大审计发现等事项进行沟通，包括沟通我们在审计中识别出的值得关注的内部控制缺陷。

我们还就已遵守与独立性相关的职业道德要求向治理层提供声明，并与治理层沟通可能被合理认为影响我们独立性的所有关系和其他事项，以及相关的防范措施（如适用）。

从与治理层沟通过的事项中，我们确定哪些事项对本期财务报表审计最为重要，因而构成关键审计事项。我们在审计报告中描述这些事项，除非法律法规禁止公开披露这些事项，或在极少数情形下，如果合理预期在审计报告中沟通某事项造成的负面后果超过在公众利益方面产生的益处，我们确定不应在审计报告中沟通该事项。

信永中和会计师事务所(特殊普通合伙)

中国注册会计师： 汪洋

（项目合伙人）

中国注册会计师： 张东鹤

中国 北京

二〇一八年四月二十六日

合并资产负债表
2017年12月31日

编制单位：供销大集集团股份有限公司

单位：人民币元

项 目	附注	年末余额	年初余额
流动资产：			
货币资金	六、1	17,222,819,421.80	13,570,925,455.60
结算备付金			
拆出资金			
以公允价值计量且其变动计入当期损益的金融资产			
衍生金融资产			
应收票据	六、2		
应收账款	六、3	1,430,391,842.60	248,876,618.45
预付款项	六、4	960,686,561.79	810,271,713.83
应收保费			
应收分保账款			
应收分保合同准备金			
应收利息	六、5	107,856,631.49	45,024,189.45
应收股利			
其他应收款	六、6	1,563,676,357.45	2,131,667,622.76
买入返售金融资产			
存货	六、7	6,831,382,249.54	8,431,321,502.95
持有待售资产			
一年内到期的非流动资产			
其他流动资产	六、8	2,311,467,774.21	220,290,628.16
流动资产合计		30,428,280,838.88	25,458,377,731.20
非流动资产：			
发放贷款及垫款	六、9	445,623,748.23	340,937,444.37
可供出售金融资产	六、10	58,260,563.56	120,356,563.56
持有至到期投资			
长期应收款	六、11	400,549,481.18	510,752,740.06
长期股权投资	六、12	482,149,153.80	149,658,199.18
投资性房地产	六、13	14,340,359,867.39	10,730,871,823.00
固定资产	六、14	5,218,128,064.35	5,114,511,517.11
在建工程	六、15	270,670,261.07	1,598,537,656.89
工程物资			
固定资产清理			
生产性生物资产			
油气资产			
无形资产	六、16	1,246,557,581.12	1,658,537,683.53
开发支出			
商誉	六、17	2,425,232,550.76	2,824,439,283.45
长期待摊费用	六、18	387,827,361.64	392,401,375.38
递延所得税资产	六、19	83,523,750.98	52,213,235.36
其他非流动资产	六、20	29,463,275.75	642,958,338.13
非流动资产合计		25,388,345,659.83	24,136,175,860.02
资产总计		55,816,626,498.71	49,594,553,591.22

法定代表人：何家福

主管会计工作负责人：韩玮

会计机构负责人：王卉

合并资产负债表(续)

2017年12月31日

编制单位: 供销大集团股份有限公司

单位: 人民币元

项 目	附注	年末余额	年初余额
流动负债:			
短期借款	六、21	9,176,206,400.00	4,917,387,642.53
向中央银行借款			
吸收存款及同业存放			
拆入资金			
以公允价值计量且其变动计入当期损益的金融负债			
衍生金融负债			
应付票据	六、22	54,709,599.11	43,895,502.14
应付账款	六、23	3,791,836,842.35	2,485,113,801.95
预收款项	六、24	1,954,377,622.95	2,981,329,834.70
卖出回购金融资产款			
应付手续费及佣金			
应付职工薪酬	六、25	167,491,790.42	144,850,120.79
应交税费	六、26	741,709,179.69	518,162,459.41
应付利息	六、27	23,825,488.59	40,089,794.65
应付股利	六、28	13,958,780.00	13,888,479.97
其他应付款	六、29	1,550,469,391.02	1,776,590,944.19
应付分保账款			
保险合同准备金			
代理买卖证券款			
代理承销证券款			
持有待售负债			
一年内到期的非流动负债	六、30	586,727,337.36	1,346,274,553.63
其他流动负债	六、31	2,433,362.73	26,756,112.73
流动负债合计		18,063,745,794.22	14,294,339,246.69
非流动负债:			
长期借款	六、32	3,761,932,174.15	2,246,993,987.72
应付债券			
其中: 优先股			
永续债			
长期应付款	六、33	7,846,539.68	44,394,632.17
长期应付职工薪酬	六、34	25,826,720.82	24,563,687.66
专项应付款			
预计负债	六、35	59,684,085.20	51,128,029.46
递延收益	六、36	115,922,745.28	102,456,108.01
递延所得税负债	六、19	2,503,732,680.51	2,204,849,288.76
其他非流动负债			
非流动负债合计		6,474,944,945.64	4,674,385,733.78
负债合计		24,538,690,739.86	18,968,724,980.47
股东权益:			
股本	六、37	6,007,828,231.00	6,007,828,231.00
其他权益工具			
其中: 优先股			
永续债			
资本公积	六、38	24,417,463,993.72	25,686,732,924.61
减: 库存股			
其他综合收益	六、39	393,300,625.55	3,535,140.30
专项储备			
盈余公积	六、40	156,196,293.78	137,016,069.76
一般风险准备			
未分配利润	六、41	-595,289,869.67	-1,858,458,282.53
归属于母公司股东权益合计		30,379,499,274.38	29,976,654,083.14
少数股东权益		898,436,484.47	649,174,527.61
股东权益合计		31,277,935,758.85	30,625,828,610.75
负债和股东权益总计		55,816,626,498.71	49,594,553,591.22

法定代表人: 何家福

主管会计工作负责人: 韩玮

会计机构负责人: 王卉

母公司资产负债表

2017年12月31日

编制单位：供销大集集团股份有限公司

单位：人民币元

项 目	附注	年末余额	年初余额
流动资产：			
货币资金		573,113,700.64	2,377,598,415.47
以公允价值计量且其变动计入当期损益的金融资产			
衍生金融资产			
应收票据			
应收账款	十六、1		1,223,701.33
预付款项		1,040,061.14	123,093,245.01
应收利息			
应收股利			
其他应收款	十六、2	472,087,129.04	787,325,730.52
存货		51,896.58	25,406,018.75
划分为持有待售的资产			
一年内到期的非流动资产			
其他流动资产			16,898,726.27
流动资产合计		1,046,292,787.40	3,331,545,837.35
非流动资产：			
可供出售金融资产		33,060,563.56	35,156,563.56
持有至到期投资			
长期应收款			
长期股权投资	十六、3	28,547,906,090.50	26,925,824,163.04
投资性房地产		437,511,739.00	258,167,500.00
固定资产		1,481,164,653.20	1,676,970,295.63
在建工程			43,049,956.19
工程物资			
固定资产清理			
生产性生物资产			
油气资产			
无形资产		396,170,152.38	412,454,556.24
开发支出			
商誉			
长期待摊费用			66,539,841.39
递延所得税资产		6,857,609.76	12,138,701.42
其他非流动资产			
非流动资产合计		30,902,670,808.40	29,430,301,577.47
资产总计		31,948,963,595.80	32,761,847,414.82

法定代表人：何家福

主管会计工作负责人：韩玮

会计机构负责人：王卉

母公司资产负债表（续）

2017年12月31日

编制单位：供销大集集团股份有限公司

单位：人民币

项 目	附注	年末余额	年初余额
流动负债：			
短期借款		2,824,930,000.00	2,465,000,000.00
以公允价值计量且其变动计入当期损益的金融负债			
衍生金融负债			
应付票据		49,000,000.00	9,000,000.00
应付账款			269,935,197.39
预收款项			268,528,929.05
应付职工薪酬		2,900,332.58	57,867,817.45
应交税费		1,644,220.37	6,969,053.79
应付利息		4,121,934.03	31,161,268.30
应付股利		3,959,547.00	3,889,246.97
其他应付款		211,951,536.65	574,866,053.55
划分为持有待售的负债			
一年内到期的非流动负债		170,000,000.00	705,855,737.70
其他流动负债			
流动负债合计		3,268,507,570.63	4,393,073,304.20
非流动负债：			
长期借款		904,900,000.00	697,900,000.00
应付债券			
其中：优先股			
永续债			
长期应付款			
长期应付职工薪酬			21,058,056.61
专项应付款			
预计负债			
递延收益		4,780,000.00	5,480,000.00
递延所得税负债		58,822,008.47	27,865,171.65
其他非流动负债			
非流动负债合计		968,502,008.47	752,303,228.26
负 债 合 计		4,237,009,579.10	5,145,376,532.46
股东权益：			
股本		6,007,828,231.00	6,007,828,231.00
其他权益工具			
其中：优先股			
永续债			
资本公积		21,023,381,902.23	21,023,381,902.23
减：库存股			
其他综合收益		35,853,115.00	
专项储备			
盈余公积		139,159,022.64	119,978,798.60
未分配利润		505,731,745.83	465,281,950.53
股东权益合计		27,711,954,016.70	27,616,470,882.36
负债和股东权益总计		31,948,963,595.80	32,761,847,414.82

法定代表人：何家福

主管会计工作负责人：韩玮

会计机构负责人：王卉

合并利润表
2017 年度

编制单位：供销大集集团股份有限公司

单位：人民币元

项目	附注	本年发生额	上年发生额
一、营业总收入		27,789,526,701.16	14,509,932,040.00
其中：营业收入	六、42	27,686,296,147.07	14,438,688,493.90
利息收入	六、43	103,230,554.09	71,243,546.10
已赚保费			
手续费及佣金收入			
二、营业总成本		26,954,726,292.82	13,848,612,664.68
其中：营业成本	六、42	23,630,897,488.59	10,942,877,083.71
利息支出	六、43		6,379,813.95
手续费及佣金支出			
退保金			
赔付支出净额			
提取保险合同准备金净额			
保单红利支出			
分保费用			
税金及附加	六、44	341,278,972.84	340,703,710.12
销售费用	六、45	1,281,553,507.85	1,270,495,214.31
管理费用	六、46	1,044,336,091.08	960,858,954.67
财务费用	六、47	421,696,318.34	321,169,642.70
资产减值损失	六、48	234,963,914.12	6,128,245.22
加：公允价值变动收益（损失以“-”号填列）	六、49	301,742,156.87	227,086,933.66
投资收益（损失以“-”号填列）	六、50	875,692,024.78	60,437,151.42
其中：对联营企业和合营企业的投资收益		-230,989,159.39	53,412,616.14
汇兑收益（损失以“-”号填列）			
资产处置收益（损失以“-”号填列）	六、51	-1,695,353.77	3,295,406.85
其他收益	六、52	129,458,362.73	
三、营业利润（亏损以“-”号填列）		2,139,997,598.95	952,138,867.25
加：营业外收入	六、53	51,512,843.41	68,794,780.50
减：营业外支出	六、54	45,419,327.21	79,347,810.15
四、利润总额（亏损总额以“-”号填列）		2,146,091,115.15	941,585,837.60
减：所得税费用	六、55	671,943,640.33	203,498,208.02
五、净利润（净亏损以“-”号填列）		1,474,147,474.82	738,087,629.58
（一）按经营持续性分类		1,474,147,474.82	738,087,629.58
1.持续经营净利润（净亏损以“-”号填列）		1,474,147,474.82	738,087,629.58
2.终止经营净利润（净亏损以“-”号填列）			
（二）按所有权归属分类		1,474,147,474.82	738,087,629.58
1.归属于母公司所有者的净利润		1,414,520,857.98	708,313,597.35
2.少数股东损益		59,626,616.84	29,774,032.23
六、其他综合收益的税后净额	六、56	404,049,752.04	1,815,005.79
归属母公司所有者的其他综合收益的税后净额		389,765,485.25	1,815,005.79
（一）以后不能重分类进损益的其他综合收益			
1.重新计量设定受益计划净负债或净资产的变动			
2.权益法下在被投资单位不能重分类进损益的其他综合收益中享有的份额			
（二）以后将重分类进损益的其他综合收益		389,765,485.25	1,815,005.79
1.权益法下在被投资单位以后将重分类进损益的其他综合收益中享有的份额			
2.可供出售金融资产公允价值变动损益			
3.持有至到期投资重分类为可供出售金融资产损益			
4.现金流量套期损益的有效部分			
5.外币财务报表折算差额		-83,545,219.52	
6.其他		473,310,704.77	1,815,005.79
归属于少数股东的其他综合收益的税后净额		14,284,266.79	
七、综合收益总额		1,878,197,226.86	739,902,635.37
归属于母公司股东的综合收益总额		1,804,286,343.23	710,128,603.14
归属于少数股东的综合收益总额		73,910,883.63	29,774,032.23
八、每股收益：			
（一）基本每股收益		0.2354	0.2039
（二）稀释每股收益		0.2354	0.2039

本年发生同一控制下企业合并的，被合并方在合并前实现的净利润为 3,226,325.09 元。上年被合并方实现的净利润为 16,140,974.13 元。

法定代表人：何家福

主管会计工作负责人：韩玮

会计机构负责人：王卉

母公司利润表

2017 年度

编制单位：供销大集集团股份有限公司

单位：人民币元

项目	附注	本年发生额	上年发生额
一、营业收入	十六、 4	638,450,033.11	2,080,444,620.98
减：营业成本	十六、 4	463,536,129.51	1,495,219,957.53
税金及附加		15,367,585.01	39,849,329.77
销售费用		53,344,191.54	210,301,455.98
管理费用		132,173,385.08	242,449,036.89
财务费用		180,993,698.89	96,202,641.52
资产减值损失		2,096,000.00	540,543.60
加：公允价值变动收益（损失以“-”号填列）		-512,275.00	16,079,200.00
投资收益（损失以“-”号填列）		418,489,725.82	10,745,359.94
其中：对联营企业和合营企业的投资收益			
资产处置收益（损失以“-”号填列）			2,286.18
其他收益			
二、营业利润（亏损以“-”号填列）		208,916,493.90	22,708,501.81
加：营业外收入		1,861,658.64	42,312,916.02
减：营业外支出		2,956,657.53	23,964,356.61
三、利润总额（亏损总额以“-”号填列）		207,821,495.01	41,057,061.22
减：所得税费用		16,019,254.59	2,987,019.40
四、净利润（净亏损以“-”号填列）		191,802,240.42	38,070,041.82
持续经营净利润		191,802,240.42	38,070,041.82
终止经营净利润			
五、其他综合收益的税后净额		35,853,115.00	
（一）以后不能重分类进损益的其他综合收益			
1. 重新计量设定受益计划净负债或净资产的变动			
2. 权益法下在被投资单位不能重分类进损益的其他综合收益中享有的份额			
（二）以后将重分类进损益的其他综合收益		35,853,115.00	
1. 权益法下在被投资单位以后将重分类进损益的其他综合收益中享有的份额			
2. 可供出售金融资产公允价值变动损益			
3. 持有至到期投资重分类为可供出售金融资产损益			
4. 现金流量套期损益的有效部分			
5. 外币财务报表折算差额			
6. 其他		35,853,115.00	
六、综合收益总额		227,655,355.42	38,070,041.82
七、每股收益			
（一）基本每股收益			
（二）稀释每股收益			

法定代表人：何家福

主管会计工作负责人：韩玮

会计机构负责人：王卉

合并现金流量表
2017 年度

编制单位：供销大集集团股份有限公司

单位：人民币元

项 目	附注	本年发生额	上年发生额
一、经营活动产生的现金流量：			
销售商品、提供劳务收到的现金		29,937,413,623.54	20,365,976,557.04
客户存款和同业存放款项净增加额			
向中央银行借款净增加额			
向其他金融机构拆入资金净增加额			
收到原保险合同保费取得的现金			
收到再保险业务现金净额			
保户储金及投资款净增加额			
处置以公允价值计量且其变动计入当期损益的金融资产净			
收取利息、手续费及佣金的现金		161,044,265.99	76,542,680.61
拆入资金净增加额			
回购业务资金净增加额			
收到的税费返还			
收到其他与经营活动有关的现金	六、57	1,500,548,230.89	3,923,903,323.09
经营活动现金流入小计		31,599,006,120.42	24,366,422,560.74
购买商品、接受劳务支付的现金		26,922,808,192.28	16,526,384,341.95
客户贷款及垫款净增加额		107,722,548.22	27,366,130.72
存放中央银行和同业款项净增加额			
支付原保险合同赔付款项的现金			
支付利息、手续费及佣金的现金		109,190.12	22,700,588.85
支付保单红利的现金			
支付给职工以及为职工支付的现金		870,683,818.93	799,762,650.88
支付的各项税费		1,003,729,811.28	519,625,484.59
支付其他与经营活动有关的现金	六、57	1,244,728,244.29	1,101,503,823.80
经营活动现金流出小计		30,149,781,805.12	18,997,343,020.79
经营活动产生的现金流量净额		1,449,224,315.30	5,369,079,539.95
二、投资活动产生的现金流量：			
收回投资收到的现金		129,200,000.00	
取得投资收益收到的现金		2,919,908.56	60,437,151.42
处置固定资产、无形资产和其他长期资产收回的现金净额		7,469,439.72	16,272,220.17
处置子公司及其他营业单位收到的现金净额		765,681,768.26	
收到其他与投资活动有关的现金	六、57	11,435,701.33	1,511,485,223.19
投资活动现金流入小计		916,706,817.87	1,588,194,594.78
购建固定资产、无形资产和其他长期资产支付的现金		1,024,892,606.39	385,888,354.82
投资支付的现金		96,313,300.00	814,000,000.00
质押贷款净增加额			
取得子公司及其他营业单位支付的现金净额		-548,532,643.79	-3,756,897,237.91
支付其他与投资活动有关的现金	六、57	6,108,450,000.00	2,390,250,000.00
投资活动现金流出小计		6,681,123,262.60	-166,758,883.09
投资活动产生的现金流量净额		-5,764,416,444.73	1,754,953,477.87
三、筹资活动产生的现金流量：			
吸收投资收到的现金			9,900,000.00
其中：子公司吸收少数股东投资收到的现金			
取得借款所收到的现金		12,464,750,323.78	5,487,887,642.53
发行债券收到的现金			600,000,000.00
收到其他与筹资活动有关的现金	六、57	27,000,000.00	384,989,821.00
筹资活动现金流入小计		12,491,750,323.78	6,482,777,463.53
偿还债务所支付的现金		7,456,032,895.19	6,620,173,686.76
分配股利、利润或偿付利息所支付的现金		726,714,738.87	428,478,793.98
其中：子公司支付给少数股东的股利、利润			
支付其他与筹资活动有关的现金	六、57	2,811,894,063.39	108,595,446.60
筹资活动现金流出小计		10,994,641,697.45	7,157,247,927.34
筹资活动产生的现金流量净额		1,497,108,626.33	-674,470,463.81
四、汇率变动对现金及现金等价物的影响		-263,928,368.51	
五、现金及现金等价物净增加额		-3,082,011,871.61	6,449,562,554.01
加：期初现金及现金等价物余额		10,498,740,220.00	4,049,177,665.99
六、期末现金及现金等价物余额		7,416,728,348.39	10,498,740,220.00

法定代表人：何家福

主管会计工作负责人：韩玮

会计机构负责人：王卉

母公司现金流量表

2017 年度

编制单位：供销大集集团股份有限公司

单位：人民币元

项 目	附注	本年发生额	上年发生额
一、经营活动产生的现金流量：			
销售商品、提供劳务收到的现金		630,027,818.27	2,316,190,416.81
收到的税费返还			
收到其他与经营活动有关的现金		103,185,695.17	236,947,728.67
经营活动现金流入小计		733,213,513.44	2,553,138,145.48
购买商品、接受劳务支付的现金		464,486,014.22	2,584,110,834.36
支付给职工以及为职工支付的现金		63,907,140.90	151,684,802.94
支付的各项税费		24,632,497.53	68,677,896.77
支付其他与经营活动有关的现金		1,670,488,469.94	1,067,410,544.02
经营活动现金流出小计		2,223,514,122.59	3,871,884,078.09
经营活动产生的现金流量净额		-1,490,300,609.15	-1,318,745,932.61
二、投资活动产生的现金流量：			
收回投资收到的现金			
取得投资收益收到的现金			
处置固定资产、无形资产和其他长期资产所收回的现金净额			753,116.38
处置子公司及其他营业单位收到的现金净额			
收到其他与投资活动有关的现金			2,254,600.00
投资活动现金流入小计			3,007,716.38
购建固定资产、无形资产和其他长期资产所支付的现金		26,269,644.62	45,380,001.29
投资支付的现金			
取得子公司及其他营业单位支付的现金净额			
支付其他与投资活动有关的现金			
投资活动现金流出小计		26,269,644.62	45,380,001.29
投资活动产生的现金流量净额		-26,269,644.62	-42,372,284.91
三、筹资活动产生的现金流量：			
吸收投资收到的现金			
取得借款收到的现金		4,169,930,000.00	2,925,000,000.00
发行债券收到的现金			600,000,000.00
收到其他与筹资活动有关的现金			165,000,000.00
筹资活动现金流入小计		4,169,930,000.00	3,690,000,000.00
偿还债务支付的现金		4,139,000,000.00	2,340,000,000.00
分配股利、利润或偿付利息支付的现金		318,844,461.06	138,172,819.23
支付其他与筹资活动有关的现金		428,832,000.00	50,000,000.00
筹资活动现金流出小计		4,886,676,461.06	2,528,172,819.23
筹资活动产生的现金流量净额		-716,746,461.06	1,161,827,180.77
四、汇率变动对现金及现金等价物的影响			
五、现金及现金等价物净增加额		-2,233,316,714.83	-199,291,036.75
加：期初现金及现金等价物余额		2,327,598,415.47	2,526,889,452.22
六、期末现金及现金等价物余额		94,281,700.64	2,327,598,415.47

法定代表人：何家福

主管会计工作负责人：韩玮

会计机构负责人：王

合并股东权益变动表
2017 年度

编制单位：供销大集集团股份有限公司

单位：人民币元

项 目	本年												
	归属于母公司股东权益										少数股东权益	股东权益合计	
	股本	其他权益工具			资本公积	减：库存股	其他综合收益	专项储备	盈余公积	一般风险准备			未分配利润
	优先股	永续债	其他										
一、上年年末余额	6,007,828,231.00				24,984,485,482.53				108,478,139.56		-3,202,914,282.54	596,262,143.46	28,494,139,714.01
加：会计政策变更								4,733,071.06			1,240,200,438.64	52,912,384.15	1,297,845,893.85
前期差错更正													
同一控制下企业合并					702,247,442.08		3,535,140.30		23,804,859.12		104,255,561.37		833,843,002.87
其他													
二、本年年初余额	6,007,828,231.00				25,686,732,924.61		3,535,140.30		137,016,069.74		-1,858,458,282.53	649,174,527.61	30,625,828,610.73
三、本年增减变动金额（减少以“-”号填列）					-1,269,268,930.89		389,765,485.25		19,180,224.04		1,263,168,412.86	249,261,956.86	652,107,148.12
（一）综合收益总额							389,765,485.25				1,414,520,857.98	73,910,883.63	1,878,197,226.86
（二）股东投入和减少资本					-1,276,589,077.52								-1,276,589,077.52
1. 股东投入普通股													
2. 其他权益工具持有者投入资本													
3. 股份支付计入股东权益的金额													
4. 其他					-1,276,589,077.52								-1,276,589,077.52
（三）利润分配									19,180,224.04		-151,352,445.12		-132,172,221.08
1. 提取盈余公积									19,180,224.04		-19,180,224.04		
2. 提取一般风险准备													
3. 对股东的分配											-132,172,221.08		-132,172,221.08
4. 其他													
（四）股东权益内部结转													
1. 资本公积转增股本													
2. 盈余公积转增股本													
3. 盈余公积弥补亏损													
4. 其他													
（五）专项储备													
1. 本年提取													
2. 本年使用													
（六）其他					7,320,146.63							175,351,073.23	182,671,219.86
四、本年年末余额	6,007,828,231.00				24,417,463,993.72		393,300,625.55		156,196,293.78		-595,289,869.67	898,436,484.47	31,277,935,758.85

法定代表人：何家福

主管会计工作负责人：韩玮

会计机构负责人：王卉

2017 年度

编制单位：供销大集集团股份有限公司

单位：人民币

项 目	上年											少数股东权益	股东权益合计
	归属于母公司股东权益												
	股本	其他权益工具			资本公积	减：库存股	其他综合收益	专项储备	盈余公积	一般风险准备	未分配利润		
	优先股	永续债	其他										
一、上年年末余额	752,926,271.00				10,997,371,542.87				106,227,276.67		-3,602,064,494.25	435,586,022.26	8,690,046,618.55
加：会计政策变更								3,176,929.79		950,996,127.36		46,419,465.72	1,000,592,522.87
前期差错更正													
同一控制下企业合并					702,247,442.08		1,720,134.51		22,189,652.10		89,718,698.21		815,875,926.90
其他													
二、本年初余额	752,926,271.00				11,699,618,984.95		1,720,134.51		131,593,858.56		-2,561,349,668.68	482,005,487.98	10,506,515,068.32
三、本年增减变动金额（减少以“-”号填列）	5,254,901,960.00				13,987,113,939.66		1,815,005.79		5,422,211.20		702,891,386.15	167,169,039.63	20,119,313,542.43
（一）综合收益总额							1,815,005.79				708,313,597.35	29,774,032.23	739,902,635.37
（二）股东投入和减少资本	5,254,901,960.00				19,905,091,704.04								25,159,993,664.04
1. 股东投入普通股	5,254,901,960.00				21,519,572,546.80								26,774,474,506.80
2. 其他权益工具持有者投入资本													
3. 股份支付计入股东权益的金额													
4. 其他					-1,614,480,842.76								-1,614,480,842.76
（三）利润分配									5,422,211.20		-5,422,211.20		
1. 提取盈余公积									5,422,211.20		-5,422,211.20		
2. 提取一般风险准备													
3. 对股东的分配													
4. 其他													
（四）股东权益内部结转													
1. 资本公积转增股本													
2. 盈余公积转增股本													
3. 盈余公积弥补亏损													
4. 其他													
（五）专项储备													
1. 本年提取													
2. 本年使用													
（六）其他					-5,917,977,764.38							137,395,007.40	-5,780,582,756.98
四、本年年末余额	6,007,828,231.00				25,686,732,924.61		3,535,140.30		137,016,069.76		-1,858,458,282.53	649,174,527.61	30,625,828,610.75

法定代表人：何家福

主管会计工作负责人：韩玮

会计机构负责人：王卉

母公司股东权益变动表
2017 年度

编制单位：供销大集团股份有限公司

单位：人民币元

项 目	本年										
	股本	其他权益工具			资本公积	减：库 存股	其他综合收益	专项储备	盈余公积	未分配利润	股东权益合计
		优先	永续	其他							
一、上年年末余额	6,007,828,231.00				21,023,381,902.23				100,784,049.98	312,041,906.33	27,444,036,089.54
加：会计政策变更									19,194,748.62	153,240,044.20	172,434,792.82
前期差错更正											
其他											
二、本年年初余额	6,007,828,231.00				21,023,381,902.23				119,978,798.60	465,281,950.53	27,616,470,882.36
三、本年增减变动金额（减少以“-”号填列）											
（一）综合收益总额											
（二）股东投入和减少资本											
1. 股东投入普通股											
2. 其他权益工具持有者投入资本											
3. 股份支付计入股东权益的金额											
4. 其他											
（三）利润分配											
1. 提取盈余公积											
2. 对股东的分配											
3. 其他											
（四）股东权益内部结转											
1. 资本公积转增股本											
2. 盈余公积转增股本											
3. 盈余公积弥补亏损											
4. 其他											
（五）专项储备											
1. 本年提取											
2. 本年使用											
（六）其他											
四、本年年末余额	6,007,828,231.00				21,023,381,902.23		35,853,115.00		139,159,022.64	505,731,745.83	27,711,954,016.70

法定代表人：何家福

主管会计工作负责人：韩玮

会计机构负责人：王卉

母公司股东权益变动表（续）

2017 年度

编制单位：供销大集集团股份有限公司

单位：人民币元

项 目	上年										
	股本	其他权益工具			资本公积	减：库存股	其他综合收益	专项储备	盈余公积	未分配利润	股东权益 合计
		优先股	永续债	其他							
一、上年年末余额	752,926,271.00				1,131,326,357.36				98,533,187.09	291,784,140.28	2,274,569,955.73
加：会计政策变更								17,638,607.33	139,234,772.61	156,873,379.94	
前期差错更正											
其他											
二、本年初余额	752,926,271.00				1,131,326,357.36				116,171,794.42	431,018,912.89	2,431,443,335.67
三、本年增减变动金额（减少以“－”号填列）	5,254,901,960.00				19,892,055,544.87				3,807,004.18	34,263,037.64	25,185,027,546.69
（一）综合收益总额									38,070,041.82	38,070,041.82	
（二）股东投入和减少资本	5,254,901,960.00				19,889,800,944.87						25,144,702,904.87
1. 股东投入普通股	5,254,901,960.00				19,889,800,944.87						25,144,702,904.87
2. 其他权益工具持有者投入资											
3. 股份支付计入股东权益的金额											
4. 其他											
（三）利润分配								3,807,004.18	-3,807,004.18		
1. 提取盈余公积								3,807,004.18	-3,807,004.18		
2. 对股东的分配											
3. 其他											
（四）股东权益内部结转											
1. 资本公积转增股本											
2. 盈余公积转增股本											
3. 盈余公积弥补亏损											
4. 其他											
（五）专项储备											
1. 本年提取											
2. 本年使用											
（六）其他					2,254,600.00						2,254,600.00
四、本年年末余额	6,007,828,231.00				21,023,381,902.23				119,978,798.60	465,281,950.53	27,616,470,882.36

法定代表人：何家福

主管会计工作负责人：韩玮

会计机构负责人：王卉

供销大集集团股份有限公司财务报表附注

2017年1月1日至2017年12月31日

(本财务报表补充资料除特别注明外,均以人民币元列示)

一、公司的基本情况

供销大集集团股份有限公司(以下简称本公司,在包含子公司时统称本集团;本公司于2017年2月更名,更名前名称为“西安民生集团股份有限公司”),其前身是成立于1959年的西安民生百货商店,1992年5月8日,经陕西省西安市经济体制改革委员会【市体改字(1992)033号】批准,由西安民生百货商店和西安民生百货商店劳动服务公司经销部作为发起人,采用募集设立方式成立股份公司,于1992年8月8日,在陕西省西安市工商行政管理局登记注册成立。截至2017年12月31日注册资本为600,782.82万元,注册地址为陕西省西安市解放路103号,营业执照统一社会信用代码:91610102220603356T。

1994年1月10日,经中国证券监督管理委员会【证监发审字(1993)113号】文件及深圳证券交易所【深交所审字(1994)第006号】文批准,根据【深证字(1994)第1号】《上市通知书》通知,公司股票在深圳证券交易所正式挂牌上市,股票简称“陕民生A”,股票代码“000564”。1994年3月28日,经股东大会通过和政府批准,公司名称变更为“西安民生集团股份有限公司”,并办理了工商变更登记。1996年6月,经批准股票简称更名为“西安民生”。

本公司成立至今,注册资本从成立时73,134,930元,到截至2017年12月31日的6,007,828,231元,其间经历了以下变更过程:

1994年4月11日,经陕西省西安市证券监督管理办公室以【市监办字(1994)001号】文批准,并征得深圳证券交易所同意,分配1992年、1993年的利润,分红派股,每10股送3股,其中国有股和发起人法人股每10股送2股派现金1元;1994年5月6日至5月19日,向原股东配股,送股后每10股配3股。二者共计增加股本32,711,386元。

1995年10月25日,经西安市证券监督管理委员会审核批准,分配1994年利润,分红派股,每10股送1股,增加股本10,584,632元;同年,经西安市证券管理部门以【市证监字(1995)005号】文、国家国有资产管理局以【国资企函发(1995)89号】文批准,经中国证券监督管理委员会以【证监发字(1995)52号】文件复审通过,并征得深圳证券交易所同意,向原股东配股,每10股配3股,增加股本18,280,696元。

1996年6月10日,经年度股东大会同意,分配1995年利润,分红派股,每10股送2股,增加股本26,942,328元。

1997年,经西安市证券监督管理委员会【市证监字(1997)010号】文同意,并经中国证券监督管理委员会【证监上字(1997)9号】文复审通过,向原股东配股,每10股配2.5股,增加股本40,353,052元。

2006年3月,经本公司股东大会批准,实施股权分置改革,流通股按照每10股流通股可取得资本公积转增5股的支付对价,共计以资本公积转增股本68,340,048元。

供销大集集团股份有限公司财务报表附注

2017年1月1日至2017年12月31日

(本财务报表补充资料除特别注明外，均以人民币元列示)

2009年1月，经本公司股东大会批准，本公司向控股股东海航商业控股有限公司（以下简称海航商业控股）发行33,964,762股股票购买其持有的宝商集团宝鸡商业经营管理有限责任公司（现已更名为宝鸡商场有限公司，以下简称宝鸡商场）100%的股权，并于2009年11月10日经中国证券监督管理委员会“证监许可（2009）1156号”文核准，2010年1月8日宝鸡商场取得宝鸡市工商行政管理局核发的《股权变更登记通知书》，同日，本公司与海航商业控股签订了《资产交割确认书》。2010年1月14日，本公司在中国证券登记结算有限公司深圳分公司办理了增发股权登记手续。此次发行完成后股本总额为304,311,834元，本公司已于2010年1月办理了注册资本工商变更手续，变更后的注册资本为304,311,834元。

2011年11月，经本公司第二次临时股东大会批准，以及经2012年3月中国证券监督管理委员会“证监许可【2012】394号”文《关于核准西安民生集团股份有限公司非公开发行业股票的批复》核准，本公司于2012年9月12日，以非公开发行方式发行人民币普通股16,900万股，分别由海航商业控股、华鑫国际信托有限公司、华安基金管理有限公司认购。本公司已于2012年10月办理了注册资本工商变更手续，变更后的注册资本为473,311,834元。

2015年2月，经本公司第一次临时股东大会批准，以及经中国证券监督管理委员会2015年6月26日“证监许可【2015】1413号”文《关于核准西安民生集团股份有限公司向海航商业控股有限公司等发行股份购买资产并募集配套资金的批复》核准，本公司于2015年7月15日，以非公开发行方式发行人民币普通股83,962,264股，分别由方正富邦基金管理有限公司、财通基金管理有限公司、安俊明认购。于2015年8月10日，向海航商业、西安兴正元地产开发有限公司发行人民币普通股195,652,173股。本公司已于2015年11月办理了注册资本工商变更手续，变更后的注册资本为752,926,271元。

经本公司第八届董事会第十三次会议、第八届董事会第十七次会议、2015年第三次临时股东大会、第八届董事会第十九次会议、第八届董事会第二十次会议审议批准，以及经中国证券监督管理委员会2016年2月“证监许可【2016】214号”文《关于核准西安民生集团股份有限公司向海航商业控股有限公司等发行股份购买资产的批复》核准，本公司于2016年9月向海航商业控股有限公司、海航投资控股有限公司、深圳市鼎发稳健股权投资合伙企业（有限合伙）、安信乾盛瑞丰1号专项资产管理计划、新合作商贸连锁集团有限公司等37家公司发行人民币普通股5,254,901,960股购买所持有海南供销大集控股有限公司（以下简称“大集控股”）100%股份。本公司已于2016年9月12日办理了注册资本工商变更手续，变更后的注册资本为6,007,828,231.00元。

2017年1月，本公司2017年第一次临时股东大会审议并通过了《关于变更公司名称的议案》，2017年2月，经国家工商总局核准，本公司名称由“西安民生集团股份有限公司”变更为“供销大集集团股份有限公司”。

供销大集集团股份有限公司财务报表附注

2017年1月1日至2017年12月31日

(本财务报表补充资料除特别注明外,均以人民币元列示)

本集团本年主要经营业务范围包括商品批发零售及商业连锁经营、房地产开发及销售、典当及小贷等金融类业务。

本公司之控股股东为海航商业控股。股东大会是本公司的权力机构,依法行使公司经营方针、筹资、投资、利润分配等重大事项决议权;董事会对股东大会负责,依法行使公司的经营决策权;经理层负责组织实施股东大会、董事会决议事项,主持企业的生产经营管理工作。

二、合并财务报表范围

本集团合并财务报表范围包括本公司、西安民生百货管理有限公司、海南供销大集网络科技有限公司和海南供销大集控股有限公司等120家公司。与上年相比,本年度因非同一控制企业合并范围增加中国顾客隆控股有限公司等21家公司,因同一控制企业合并范围增加海南望海国际商业广场有限公司,因新设合并范围增加27家,因出售、注销减少长春市宏图房地产开发有限公司、西安草堂山居置业有限公司等4家公司。

本集团本年度合并范围变化详见本附注“七、合并范围的变化”及本附注“八、在其他主体中的权益”相关内容。

三、财务报表的编制基础

1. 编制基础

本财务报表是以持续经营为基础,根据实际发生的交易和事项,按照财政部颁布的《企业会计准则》及相关规定,并基于本“附注四、重要会计政策及会计估计”所述会计政策和会计估计编制。

2. 持续经营

本集团自本报告期末至少12个月内具备持续经营能力,无影响持续经营能力的重大事项。

四、重要会计政策及会计估计

具体会计政策和会计估计提示:本集团根据实际生产经营特点制定的具体会计政策和会计估计包括营业周期、应收款项坏账准备的确认和计量、发出存货计量、投资性房地产计量、固定资产分类及折旧方法、无形资产摊销、收入确认和计量等。

1. 遵循企业会计准则的声明

本集团编制的财务报表符合企业会计准则的要求,真实、完整地反映了本集团的财务状况、经营成果和现金流量等有关信息。

供销大集集团股份有限公司财务报表附注

2017年1月1日至2017年12月31日

(本财务报表补充资料除特别注明外，均以人民币元列示)

2. 会计期间

本集团的会计期间为公历1月1日至12月31日。

3. 营业周期

本集团营业周期为12个月。

4. 记账本位币

本集团以人民币为记账本位币。

5. 同一控制下和非同一控制下企业合并的会计处理方法

本集团作为合并方，在同一控制下企业合并中取得的资产和负债，在合并日按被合并方在最终控制方合并报表中的账面价值计量。取得的净资产账面价值与支付的合并对价账面价值的差额，调整资本公积；资本公积不足冲减的，调整留存收益。

在非同一控制下企业合并中取得的被购买方可辨认资产、负债及或有负债在收购日以公允价值计量。合并成本为本集团在购买日为取得对被购买方的控制权而支付的现金或非现金资产、发行或承担的负债、发行的权益性证券等的公允价值以及在企业合并中发生的各项直接相关费用之和（通过多次交易分步实现的企业合并，其合并成本为每一单项交易的成本之和）。合并成本大于合并中取得的被购买方可辨认净资产公允价值份额的差额，确认为商誉；合并成本小于合并中取得的被购买方可辨认净资产公允价值份额的，首先对合并中取得的各项可辨认资产、负债及或有负债的公允价值、以及合并对价的非现金资产或发行的权益性证券等的公允价值进行复核，经复核后，合并成本仍小于合并中取得的被购买方可辨认净资产公允价值份额的，将其差额计入合并当期营业外收入。

6. 合并财务报表编制方法

本集团将所有控制的子公司纳入合并财务报表范围。

在编制合并财务报表时，子公司与本集团采用的会计政策或会计期间不一致的，按照本集团的会计政策或会计期间对子公司财务报表进行必要的调整。

合并范围内的所有重大内部交易、往来余额及未实现利润在合并报表编制时予以抵销。子公司的所有者权益中不属于母公司的份额以及当期净损益、其他综合收益及综合收益总额中属于少数股东权益的份额，分别在合并财务报表“少数股东权益、少数股东损益、归属于少数股东的其他综合收益及归属于少数股东的综合收益总额”项目列示。

对于同一控制下企业合并取得的子公司，其经营成果和现金流量自合并当期期初纳入合并财务报表。编制比较合并财务报表时，对上年财务报表的相关项目进行调整，视同合并后形成的报告主体自最终控制方开始控制时点起一直存在。

供销大集集团股份有限公司财务报表附注

2017年1月1日至2017年12月31日

(本财务报表补充资料除特别注明外,均以人民币元列示)

通过多次交易分步取得同一控制下被投资单位的股权,最终形成企业合并,编制合并报表时,视同最终控制方开始控制时即以目前的状态存在进行调整,在编制比较报表时,以不早于本集团和被合并方同处于最终控制方的控制之下的时点为限,将被合并方的有关资产、负债并入本集团合并财务报表的比较报表中,并将合并而增加的净资产在比较报表中调整所有者权益项下的相关项目。为避免对被合并方净资产的价值进行重复计算,本集团在达到合并之前持有的长期股权投资,在取得原股权之日与本集团和被合并方处于同一方最终控制之日孰晚日起至合并日之间已确认有关损益、其他综合收益和其他净资产变动,应分别冲减比较报表期间的期初留存收益和当期损益。

对于非同一控制下企业合并取得子公司,经营成果和现金流量自本集团取得控制权之日起纳入合并财务报表。在编制合并财务报表时,以购买日确定的各项可辨认资产、负债及或有负债的公允价值为基础对子公司的财务报表进行调整。

通过多次交易分步取得非同一控制下被投资单位的股权,最终形成企业合并,编制合并报表时,对于购买日之前持有的被购买方的股权,按照该股权在购买日的公允价值进行重新计量,公允价值与其账面价值的差额计入当期投资收益;与其相关的购买日之前持有的被购买方的股权涉及权益法核算下的其他综合收益以及除净损益、其他综合收益和利润分配外的其他所有者权益变动,在购买日所属当期转为投资损益,由于被投资方重新计量设定受益计划净负债或净资产变动而产生的其他综合收益除外。

本集团在不丧失控制权的情况下部分处置对子公司的长期股权投资,在合并财务报表中,处置价款与处置长期股权投资相对应享有子公司自购买日或合并日开始持续计算的净资产份额之间的差额,调整资本溢价或股本溢价,资本公积不足冲减的,调整留存收益。

本集团因处置部分股权投资等原因丧失了对被投资方的控制权的,在编制合并财务报表时,对于剩余股权,按照其在丧失控制权日的公允价值进行重新计量。处置股权取得的对价与剩余股权公允价值之和,减去按原持股比例计算应享有原有子公司自购买日或合并日开始持续计算的净资产的份额之间的差额,计入丧失控制权当期的投资损益,同时冲减商誉。与原有子公司股权投资相关的其他综合收益等,在丧失控制权时转为当期投资损益。

本集团通过多次交易分步处置对子公司股权投资直至丧失控制权的,如果处置对子公司股权投资直至丧失控制权的各项交易属于一揽子交易的,应当将各项交易作为一项处置子公司并丧失控制权的交易进行会计处理;但是,在丧失控制权之前每一次处置价款与处置投资对应的享有该子公司净资产份额的差额,在合并财务报表中确认为其他综合收益,在丧失控制权时一并转入丧失控制权当期的投资损益。

7. 合营安排分类及共同经营会计处理方法

本集团的合营安排包括共同经营和合营企业。对于共同经营项目,本集团作为共同经营中的合营方确认单独持有的资产和承担的负债,以及按份额确认持有的资产和承担的负

供销大集集团股份有限公司财务报表附注

2017年1月1日至2017年12月31日

(本财务报表补充资料除特别注明外,均以人民币元列示)

债,根据相关约定单独或按份额确认相关的收入和费用。与共同经营发生购买、销售不构成业务的资产交易的,仅确认因该交易产生的损益中归属于共同经营其他参与方的部分。

8. 现金及现金等价物

本集团现金流量表之现金指库存现金以及可以随时用于支付的存款。现金流量表之现金等价物指持有期限不超过3个月、流动性强、易于转换为已知金额现金且价值变动风险很小的投资。

9. 外币业务和外币财务报表折算

(1) 外币交易

本集团外币交易按交易发生日的即期汇率将外币金额折算为人民币金额。于资产负债表日,外币货币性项目采用资产负债表日的即期汇率折算为人民币,所产生的折算差额除了为购建或生产符合资本化条件的资产而借入的外币专门借款产生的汇兑差额按资本化的原则处理外,直接计入当期损益。

(2) 外币财务报表的折算

外币资产负债表中资产、负债类项目采用资产负债表日的即期汇率折算;所有者权益类项目除“未分配利润”外,均按业务发生时的即期汇率折算;利润表中的收入与费用项目,采用交易发生日的即期汇率折算。上述折算产生的外币报表折算差额,在其他综合收益项目中列示。外币现金流量采用现金流量发生日的即期汇率折算。汇率变动对现金的影响额,在现金流量表中单独列示。

10. 金融资产和金融负债

本集团成为金融工具合同的一方时确认一项金融资产或金融负债。

(1) 金融资产

1) 金融资产分类、确认依据和计量方法

本集团按投资目的和经济实质对拥有的金融资产分类为以公允价值计量且其变动计入当期损益的金融资产、持有至到期投资、应收款项及可供出售金融资产。

以公允价值计量且其变动计入当期损益的金融资产,包括交易性金融资产和在初始确认时指定为以公允价值计量且其变动计入当期损益的金融资产。本集团将满足下列条件之一的金融资产归类为交易性金融资产:取得该金融资产的目的是为了在短期内出售;属于进行集中管理的可辨认金融工具组合的一部分,且有客观证据表明公司近期采用短期获利方式对该组合进行管理;属于衍生工具,但是,被指定且为有效套期工具的衍生工具、属

供销大集集团股份有限公司财务报表附注

2017年1月1日至2017年12月31日

(本财务报表补充资料除特别注明外，均以人民币元列示)

于财务担保合同的衍生工具、与在活跃市场中没有报价且其公允价值不能可靠计量的权益工具投资挂钩并须通过交付该权益工具结算的衍生工具除外。本集团将只有符合下列条件之一的金融工具，才可在初始确认时指定为以公允价值计量且其变动计入当期损益的金融资产：该指定可以消除或明显减少由于该金融工具的计量基础不同所导致的相关利得或损失在确认或计量方面不一致的情况；公司风险管理或投资策略的正式书面文件已载明，该金融工具组合以公允价值为基础进行管理、评价并向关键管理人员报告；包含一项或多项嵌入衍生工具的混合工具，除非嵌入衍生工具对混合工具的现金流量没有重大改变，或所嵌入的衍生工具明显不应当从相关混合工具中分拆；包含需要分拆但无法在取得时或后续的资产负债表日对其进行单独计量的嵌入衍生工具的混合工具。对此类金融资产，采用公允价值进行后续计量。公允价值变动计入公允价值变动损益；在资产持有期间所取得的利息或现金股利，确认为投资收益；处置时，其公允价值与初始入账金额之间的差额确认为投资损益，同时调整公允价值变动损益。

持有至到期投资，是指到期日固定、回收金额固定或可确定，且本集团有明确意图和能力持有至到期的非衍生金融资产。持有至到期投资采用实际利率法，按照摊余成本进行后续计量，其摊销或减值以及终止确认产生的利得或损失，均计入当期损益。

应收款项，是指在活跃市场中没有报价，回收金额固定或可确定的非衍生金融资产。采用实际利率法，按照摊余成本进行后续计量，其摊销或减值以及终止确认产生的利得或损失，均计入当期损益。

可供出售金融资产，是指初始确认时即被指定为可供出售的非衍生金融资产，以及未被划分为其他类的金融资产。这类资产中，在活跃市场中没有报价且其公允价值不能可靠计量的权益工具投资以及与该权益工具挂钩并须通过交付该权益工具结算的衍生金融资产，按成本进行后续计量；其他存在活跃市场报价或虽没有活跃市场报价但公允价值能够可靠计量的，按公允价值计量，公允价值变动计入其他综合收益。对于此类金融资产采用公允价值进行后续计量，除减值损失及外币货币性金融资产形成的汇兑损益外，可供出售金融资产公允价值变动直接计入股东权益，待该金融资产终止确认时，原直接计入权益的公允价值变动累计额转入当期损益。可供出售债务工具投资在持有期间按实际利率法计算的利息，以及被投资单位宣告发放的与可供出售权益工具投资相关的现金股利，作为投资收益计入当期损益。对于在活跃市场中没有报价且其公允价值不能可靠计量的权益工具投资，按成本计量。

2) 金融资产转移的确认依据和计量方法

金融资产满足下列条件之一的，予以终止确认：①收取该金融资产现金流量的合同权利终止；②该金融资产已转移，且本集团将金融资产所有权上几乎所有的风险和报酬转移

供销大集集团股份有限公司财务报表附注

2017年1月1日至2017年12月31日

(本财务报表补充资料除特别注明外,均以人民币元列示)

给转入方;③该金融资产已转移,虽然本集团既没有转移也没有保留金融资产所有权上几乎所有的风险和报酬,但是放弃了对该金融资产控制。

企业既没有转移也没有保留金融资产所有权上几乎所有的风险和报酬,且未放弃对该金融资产控制的,则按照其继续涉入所转移金融资产的程度确认有关金融资产,并相应确认有关负债。

金融资产整体转移满足终止确认条件的,将所转移金融资产的账面价值,与因转移而收到的对价及原计入其他综合收益的公允价值变动累计额之和的差额计入当期损益。

金融资产部分转移满足终止确认条件的,将所转移金融资产整体的账面价值,在终止确认部分和未终止确认部分之间,按照各自的相对公允价值进行分摊,并将因转移而收到的对价及应分摊至终止确认部分的原计入其他综合收益的公允价值变动累计额之和,与分摊的前述账面金额的差额计入当期损益。

3) 金融资产减值的测试方法及会计处理方法

除以公允价值计量且其变动计入当期损益的金融资产外,本集团于资产负债表日对其他金融资产的账面价值进行检查,如果有客观证据表明某项金融资产发生减值的,计提减值准备。

本集团在活跃市场上有报价的股票投资、债券投资等可供出售金融资产,期末按照以活跃市场中的报价确认的公允价值,较成本下跌幅度达到或超过50%以上;或截至资产负债表日持续下跌时间已经达到或超过6个月,本集团根据成本与期末公允价值的差额确认累积应计提的减值准备。

以摊余成本计量的金融资产发生减值时,按预计未来现金流量(不包括尚未发生的未来信用损失)现值低于账面价值的差额,计提减值准备。如果有客观证据表明该金融资产价值已恢复,且客观上与确认该损失后发生的事项有关,原确认的减值损失予以转回,计入当期损益。

当可供出售金融资产发生减值,原直接计入所有者权益的因公允价值下降形成的累计损失予以转出并计入减值损失。对已确认减值损失的可供出售债务工具投资,在期后公允价值上升且客观上与确认原减值损失后发生的事项有关的,原确认的减值损失予以转回并计入当期损益。对已确认减值损失的可供出售权益工具投资,期后公允价值上升直接计入所有者权益。

(2) 金融负债

1) 金融负债分类、确认依据和计量方法

供销大集集团股份有限公司财务报表附注

2017年1月1日至2017年12月31日

(本财务报表补充资料除特别注明外,均以人民币元列示)

本集团的金融负债于初始确认时分类为以公允价值计量且其变动计入当期损益的金融负债和其他金融负债。

以公允价值计量且其变动计入当期损益的金融负债,包括交易性金融负债和初始确认时指定为以公允价值计量且其变动计入当期损益的金融负债。按照公允价值进行后续计量,公允价值变动形成的利得或损失以及与该金融负债相关的股利和利息支出计入当期损益。

其他金融负债,采用实际利率法,按照摊余成本进行后续计量。

2) 金融负债终止确认条件

当金融负债的现时义务全部或部分已经解除时,终止确认该金融负债或义务已解除的部分。公司与债权人之间签订协议,以承担新金融负债方式替换现存金融负债,且新金融负债与现存金融负债的合同条款实质上不同的,终止确认现存金融负债,并同时确认新金融负债。公司对现存金融负债全部或部分的合同条款作出实质性修改的,终止确认现存金融负债或其一部分,同时将修改条款后的金融负债确认为一项新金融负债。终止确认部分的账面价值与支付的对价之间的差额,计入当期损益。

(3) 金融资产和金融负债的公允价值确定方法

本集团以主要市场的价格计量金融资产和金融负债的公允价值,不存在主要市场的,以最有利市场的价格计量金融资产和金融负债的公允价值,并且采用当时适用并且有足够可利用数据和其他信息支持的估值技术。公允价值计量所使用的输入值分为三个层次,即第一层次输入值是计量日能够取得的相同资产或负债在活跃市场上未经调整的报价;第二层次输入值是除第一层次输入值外相关资产或负债直接或间接可观察的输入值;第三层次输入值是相关资产或负债的不可观察输入值。公允价值计量结果所属的层次,由对公允价值计量整体而言具有重大意义的输入值所属的最低层次决定。

11. 应收款项坏账准备

本集团将下列情形作为应收款项坏账损失确认标准:债务单位撤销、破产、资不抵债、现金流量严重不足、发生严重自然灾害等导致停产而在可预见的时间内无法偿付债务等;债务单位逾期未履行偿债义务超过3年;其他确凿证据表明确实无法收回或收回的可能性不大。

对可能发生的坏账损失采用备抵法核算,期末单独或按组合进行减值测试,计提坏账准备,计入当期损益。对于有确凿证据表明确实无法收回的应收款项,经本集团按规定程序批准后作为坏账损失,冲销提取的坏账准备。

(1) 单项金额重大并单项计提坏账准备的应收款项

供销大集集团股份有限公司财务报表附注

2017年1月1日至2017年12月31日

(本财务报表补充资料除特别注明外,均以人民币元列示)

单项金额重大的判断依据或金额标准	将单项金额超过 100 万元的应收款项视为重大应收款项
单项金额重大并单项计提坏账准备的计提方法	根据其未来现金流量现值低于其账面价值的差额, 计提坏账准备

(2) 按信用风险特征组合计提坏账准备的应收款项

确定组合的依据

账龄组合	以应收款项的账龄为信用风险特征划分组合
无风险组合	以应收款项的交易对象和款项性质为信用风险特征划分组合

按组合计提坏账准备的计提方法

账龄组合	按账龄分析法计提坏账准备
无风险组合	不计提坏账准备
其他	应收保理款按客户已到期的款项是否逾期未收, 以及欠款已逾期的期数划分以下各类客户风险类型: 正常类(未逾期客户)、关注类(超过付款期末超过宽限期等)、次级类(逾期 6 个月以内)、及损失类(逾期 6 个月以上) 4 种风险类型客户, 以已逾期账龄区分各类风险类型客户制定相应坏账计提比例

1) 采用账龄分析法的应收款项坏账准备计提比例如下:

账龄	应收账款计提比例 (%)	其他应收款计提比例 (%)
1 年以内	5	5
1-2 年	10	10
2-3 年	30	30
3-4 年	50	50
4-5 年	80	80
5 年以上	100	100

2) 采用其他方法的应收保理款坏账准备计提比例如下:

账龄	应收保理款坏账计提比例 (%)
正常类	1
关注类	10

供销大集集团股份有限公司财务报表附注

2017年1月1日至2017年12月31日

(本财务报表补充资料除特别注明外,均以人民币元列示)

账龄	应收保理款坏账计提比例(%)
次级类	50
损失类	100

(3) 单项金额不重大但单项计提坏账准备的应收款项

单项计提坏账准备的理由	单项金额不重大且按照组合计提坏账准备不能反映其风险特征的应收款项
坏账准备的计提方法	根据其未来现金流量现值低于其账面价值的差额, 计提坏账准备

12. 存货

本集团存货主要包括库存商品、原材料、周转材料(含低值易耗品和包装物)、房地产开发成本、房地产开发产品等。

存货实行永续盘存制, 存货在取得时按实际成本计价; 领用或发出存货, 库存商品及原材料采用先进先出法确定其实际成本, 开发产品发出时采用个别计价法确定其实际成本。低值易耗品和包装物采用五五摊销法进行摊销。

土地、房屋、配套设施的开发成本按实际成本入账。区域内非营业性的文教、卫生、行政管理、市政公用配套设施, 其所需建设费用即公用配套设施费用, 按实际成本计入开发成本。开发项目竣工验收时按实际成本转入开发产品。

期末存货按成本与可变现净值孰低原则计价, 对于存货因遭受毁损、全部或部分陈旧过时或销售价格低于成本等原因, 预计其成本不可收回的部分, 提取存货跌价准备。库存商品及大宗原材料的存货跌价准备按单个存货项目的成本高于其可变现净值的差额提取; 其他数量繁多、单价较低的原辅材料按类别提取存货跌价准备。

库存商品、在产品、房地产开发产品、房地产开发成本和用于出售的材料等直接用于出售的商品存货, 其可变现净值按该存货的估计售价减去估计的销售费用和相关税费后的金额确定; 用于生产而持有的材料存货, 其可变现净值按所生产的产成品的估计售价减去至完工时估计将要发生的成本、估计的销售费用和相关税费后的金额确定。

13. 发放贷款及垫款

(1) 发放贷款及垫款风险分类

正常贷款: 借款人能够履行合同, 一直能正常还本付息, 不存在任何影响贷款本息及时全额偿还的消极因素, 本公司对借款人按时足额偿还贷款本息有充分把握。

关注贷款: 尽管借款人目前有能力偿还贷款本息, 但存在一些可能对偿还产生不利影响的因素, 如这些因素继续下去, 借款人的偿还能力将受到影响。

供销大集集团股份有限公司财务报表附注

2017年1月1日至2017年12月31日

(本财务报表补充资料除特别注明外,均以人民币元列示)

次级贷款: 借款人的还款能力出现明显问题, 依靠其正常营业收入无法足额偿还贷款本息, 需要通过处分资产或对外融资乃至执行抵押担保来还款付息。

可疑贷款: 借款人无法足额偿还贷款本息, 即使执行抵押或担保, 也可能要造成一部分损失, 只是因为存在借款人重组、兼并、合并、抵押物处理和未决诉讼等特定因素, 损失金额的多少还不能确定。

损失贷款: 借款人已无偿还本息的可能, 无论采取什么措施和履行什么程序, 贷款都注定要损失了, 或者虽然能收回极少部分。

(2) 单项金额重大并单项计提贷款损失准备的发放贷款及垫款

单项金额重大的判断依据或金额标准	期末同一法人或自然人的单项金额占期末发放贷款及垫款余额 10% 及以上的
单项金额重大并单项计提贷款损失准备的计提方法	单独进行减值测试, 当存在客观证据表明将无法按原有条款收回款项时, 根据其预计未来现金流量现值低于其账面价值的差额计提贷款损失准备

(3) 计提贷款损失准备的发放贷款及垫款

组合确定的依据及贷款损失准备的计提方法

正常业务组合	能够履行合同或协议、没有足够理由怀疑债务本金及收益不能足额偿还的发放贷款及垫款
按组合计提坏账准备的计提方法	按发放贷款及垫款余额的 1% 计提

(4) 金额虽不重大但单项计提贷款损失准备的发放贷款及垫款

单项计提贷款损失准备的理由	发放贷款及垫款的未来现金流量现值与以逾期状态为信用风险特征的发放贷款及垫款组合的未来现金流量现值存在显著差异, 具体包括借款人经营困难、处于停产状况, 无其他收入来源, 且担保措施不足; 借款人经营不善已进入破产或重组程序; 借款人已经被本公司起诉; 本金或息费逾期九十天以上
贷款损失准备的计提方法	单独进行减值测试, 根据其未来现金流量现值低于其账面价值的差额计提贷款损失准备

14. 长期股权投资

本集团长期股权投资主要是对子公司的投资、对联营企业的投资和对合营企业的投资。

本集团对共同控制的判断依据是所有参与方或参与方组合集体控制该安排, 并且该安排相关活动的政策必须经过这些集体控制该安排的参与方一致同意。

本集团直接或通过子公司间接拥有被投资单位 20% (含) 以上但低于 50% 的表决权时, 通常认为对被投资单位具有重大影响。持有被投资单位 20% 以下表决权的, 还需要综合考虑在被投资单位的董事会或类似权力机构中派有代表、或参与被投资单位财务和经营政策制定过程、或与被投资单位之间发生重要交易、或向被投资单位派出管理人员、或向被投资单位提供关键技术资料等事实和情况判断对被投资单位具有重大影响。

供销大集集团股份有限公司财务报表附注

2017年1月1日至2017年12月31日

(本财务报表补充资料除特别注明外,均以人民币元列示)

对被投资单位形成控制的,为本集团的子公司。通过同一控制下的企业合并取得的长期股权投资,在合并日按照取得被合并方在最终控制方合并报表中净资产的账面价值的份额作为长期股权投资的初始投资成本。被合并方在合并日的净资产账面价值为负数的,长期股权投资成本按零确定。

通过多次交易分步取得同一控制下被投资单位的股权,最终形成企业合并,属于一揽子交易的,本集团将各项交易作为一项取得控制权的交易进行会计处理。不属于一揽子交易的,在合并日,根据合并后享有被合并方净资产在最终控制方合并财务报表中的账面价值的份额作为长期股权投资的初始投资成本。初始投资成本与达到合并前的长期股权投资账面价值加上合并日进一步取得股份新支付对价的账面价值之和的差额,调整资本公积,资本公积不足冲减的,冲减留存收益。

通过非同一控制下的企业合并取得的长期股权投资,以合并成本作为初始投资成本。

通过多次交易分步取得非同一控制下被投资单位的股权,最终形成企业合并,属于一揽子交易的,本集团将各项交易作为一项取得控制权的交易进行会计处理。不属于一揽子交易的,按照原持有的股权投资账面价值加上新增投资成本之和,作为改按成本法核算的初始投资成本。购买日之前持有的股权采用权益法核算的,原权益法核算的相关其他综合收益暂不做调整,在处置该项投资时采用与被投资单位直接处置相关资产或负债相同的基础进行会计处理。购买日之前持有的股权在可供出售金融资产中采用公允价值核算的,原计入其他综合收益的累计公允价值变动在合并日转入当期投资损益。

除上述通过企业合并取得的长期股权投资外,以支付现金取得的长期股权投资,按照实际支付的购买价款作为投资成本;以发行权益性证券取得的长期股权投资,按照发行权益性证券的公允价值作为投资成本;投资者投入的长期股权投资,按照投资合同或协议约定的价值作为投资成本;公司如有以债务重组、非货币性资产交换等方式取得的长期股权投资,应根据相关企业会计准则的规定并结合公司的实际情况披露确定投资成本的方法。

本集团对子公司投资采用成本法核算,对合营企业及联营企业投资采用权益法核算。

后续计量采用成本法核算的长期股权投资,在追加投资时,按照追加投资支付的成本额公允价值及发生的相关交易费用增加长期股权投资成本的账面价值。被投资单位宣告分派的现金股利或利润,按照应享有的金额确认为当期投资收益。

后续计量采用权益法核算的长期股权投资,随着被投资单位所有者权益的变动相应调整增加或减少长期股权投资的账面价值。其中在确认应享有被投资单位净损益的份额时,以取得投资时被投资单位各项可辨认资产等的公允价值为基础,按照本集团的会计政策及会计期间,并抵销与联营企业及合营企业之间发生的内部交易损益按照持股比例计算归属于投资企业的部分,对被投资单位的净利润进行调整后确认。

处置长期股权投资,其账面价值与实际取得价款的差额,计入当期投资收益。采用权益法核算的长期股权投资,因被投资单位除净损益以外所有者权益的其他变动而计入所有者权益的,处置该项投资时将原计入所有者权益的部分按相应比例转入当期投资损益。

因处置部分股权投资等原因丧失了对被投资单位的共同控制或重大影响的,处置后的剩余股权改按可供出售金融资产核算,剩余股权在丧失共同控制或重大影响之日的公允价值与账面价值之间的差额计入当期损益。原股权投资因采用权益法核算而确认的其他综合收益,在终止采用权益法核算时采用与被投资单位直接处置相关资产或负债相同的基础进行会计处理。

供销大集集团股份有限公司财务报表附注

2017年1月1日至2017年12月31日

(本财务报表补充资料除特别注明外，均以人民币元列示)

因处置部分长期股权投资丧失了对被投资单位控制的，处置后的剩余股权能够对被投资单位实施共同控制或施加重大影响的，改按权益法核算，处置股权账面价值和处置对价的差额计入投资收益，并对该剩余股权视同自取得时即采用权益法核算进行调整；处置后的剩余股权不能对被投资单位实施共同控制或施加重大影响的，改按可供出售金融资产的有关规定进行会计处理，处置股权账面价值和处置对价的差额计入投资收益，剩余股权在丧失控制之日的公允价值与账面价值间的差额计入当期投资损益。

本集团对于分步处置股权至丧失控股权的各项交易不属于一揽子交易的，对每一项交易分别进行会计处理。属于“一揽子交易”的，将各项交易作为一项处置子公司并丧失控制权的交易进行会计处理，但是，在丧失控制权之前每一次交易处置价款与所处置的股权对应的长期股权投资账面价值之间的差额，确认为其他综合收益，到丧失控制权时再一并转入丧失控制权的当期损益。

15. 投资性房地产

本集团投资性房地产采用公允价值模式进行后续计量，不对其计提折旧或进行摊销，并以资产负债表日投资性房地产的公允价值为基础调整其账面价值，公允价值与原账面价值之间的差额计入当期损益，同时考虑递延所得税资产或递延所得税负债的影响。

采用公允价值模式计量的投资性房地产转换为自用房地产时，以其转换当日的公允价值作为自用房地产的账面价值，公允价值与原账面价值的差额计入当期损益。

对于在建投资性房地产（包括首次取得的在建投资性房地产），如果其公允价值无法可靠确定但预期该房地产完工后的公允价值能够持续可靠取得的，应该以成本计量该在建投资性房地产，其公允价值能够可靠计量时或完工后（两者孰早），再以公允价值计量。

自用房地产或存货转换为采用公允价值模式计量的投资性房地产时，投资性房地产按照转换当日的公允价值计价，转换当日的公允价值小于原账面价值的，其差额计入当期损益；转换当日的公允价值大于原账面价值的，其差额计入所有者权益。

已采用公允价值模式计量的投资性房地产，不得从公允价值模式转为成本模式。

当投资性房地产被处置、或者永久退出使用且预计不能从其处置中取得经济利益时，终止确认该项投资性房地产。投资性房地产出售、转让、报废或毁损的处置收入扣除其账面价值和相关税费后计入当期损益。

16. 固定资产

本集团固定资产是指同时具有以下特征，即为生产商品、提供劳务、出租或经营管理而持有的，使用年限超过一年，单位价值超过 2000 元的有形资产。

固定资产在与其有关的经济利益很可能流入本集团、且其成本能够可靠计量时予以确认。本集团固定资产包括房屋及建筑物、运输设备、电子设备等。

除已提足折旧仍继续使用的固定资产和单独计价入账的土地外，本集团对所有固定资产计提折旧。计提折旧时采用平均年限法。对单位价值不超过 5,000 元的固定资产，在计提折旧时一次性进入当期成本费用，不再分年度计算折旧。本集团固定资产的分类折旧年限、预计净残值率、折旧率如下：

供销大集集团股份有限公司财务报表附注

2017年1月1日至2017年12月31日

(本财务报表补充资料除特别注明外,均以人民币元列示)

序号	类别	折旧年限(年)	预计残值率(%)	年折旧率(%)
1	房屋建筑物	10-40	3	9.7-2.43
2	房屋建筑物装修	5-10	3	19.40-9.70
3	电子、电器设备	5-12	3	19.40-8.08
4	运输设备	8-10	3	12.13-9.70
5	通用设备	5-12	3	19.40-8.08
6	其他	5-15	3	19.40-6.46

本集团于每年年度终了,对固定资产的预计使用寿命、预计净残值和折旧方法进行复核,如发生改变,则作为会计估计变更处理。

17. 在建工程

(1) 在建工程的类别

在建工程以立项项目分类核算。

(2) 在建工程结转为固定资产的标准和时点

在建工程项目按建造该项资产达到预定可使用状态前所发生的全部支出,作为固定资产的入账价值。

在建工程已达到可使用状态但尚未办理竣工决算的,在交付使用后,按工程预算造价或工程实际成本等估计的价值暂估入账,确认为固定资产;如与竣工决算办理后的实际成本价值有差额,则调整原来的暂估价值。

(3) 在建工程的减值测试方法、减值准备计提方法

在建工程的减值测试方法和减值准备计提方法详见本附注“四、20.长期资产减值”。

18. 借款费用

发生的可直接归属于需要经过1年以上的购建或者生产活动才能达到预定可使用或者可销售状态的固定资产、投资性房地产和存货等的借款费用,在资产支出已经发生、借款费用已经发生、为使资产达到预定可使用或可销售状态所必要的购建或生产活动已经开始时,开始资本化;当购建或生产符合资本化条件的资产达到预定可使用或可销售状态时,停止资本化,其后发生的借款费用计入当期损益。如果符合资本化条件的资产在购建或者生产过程中发生非正常中断、且中断时间连续超过3个月,暂停借款费用的资本化,直至资产的购建或生产活动重新开始。

专门借款当期实际发生的利息费用,扣除尚未动用的借款资金存入银行取得的利息收入或进行暂时性投资取得的投资收益后的金额予以资本化;一般借款根据累计资产支出超过专门借款部分的资产支出加权平均数乘以所占用一般借款的资本化率,确定资本化金额。资本化率根据一般借款加权平均利率计算确定。

供销大集集团股份有限公司财务报表附注

2017年1月1日至2017年12月31日

(本财务报表补充资料除特别注明外,均以人民币元列示)

19. 无形资产

本集团无形资产包括土地使用权、计算机软件及商标使用权,按取得时的实际成本计量,其中,购入的无形资产,按实际支付的价款和相关的其他支出作为实际成本;投资者投入的无形资产,按投资合同或协议约定的价值确定实际成本,但合同或协议约定价值不公允的,按公允价值确定实际成本;对非同一控制下合并中取得被购买方拥有的但在其财务报表中未确认的公允价值可以可靠计量、能够从企业中分离或者划分出来,并能单独或者与相关合同、资产、负债一起,用于出售、转移、授予许可、租赁或者交换的无形资产,在对被购买方资产进行初始确认时,按公允价值确认为无形资产。

土地使用权从出让起始日起,按其出让年限平均摊销;其他无形资产按预计使用年限、合同规定的受益年限和法律规定的有效年限三者中最短者分期平均摊销。摊销金额按其受益对象计入相关资产成本和当期损益。对使用寿命有限的无形资产的预计使用寿命及摊销方法于每年年度终了进行复核,如发生改变,则作为会计估计变更处理。

在每个会计期间对使用寿命不确定的无形资产的预计使用寿命进行复核,如有证据表明无形资产的使用寿命是有限的,则估计其使用寿命并在预计使用寿命内摊销。

20. 长期资产减值

本集团于每一资产负债表日对长期股权投资、固定资产、在建工程、使用寿命有限的无形资产等项目进行检查,当存在减值迹象时,本集团进行减值测试。对商誉和使用寿命不确定的无形资产,无论是否存在减值迹象,每期末均进行减值测试。

可收回金额根据资产的公允价值减去处置费用后的净额与资产预计未来现金流量的现值两者之间较高者确定。本集团以单项资产为基础估计其可收回金额;难以对单项资产的可收回金额进行估计的,以该资产所属的资产组为基础确定资产组的可收回金额。资产组的认定,以资产组产生的主要现金流入是否独立于其他资产或者资产组的现金流入为依据。

当资产或资产组的可收回金额低于其账面价值时,本集团将其账面价值减记至可收回金额,减记的金额计入当期损益,同时计提相应的资产减值准备。

就商誉的减值测试而言,对于因企业合并形成的商誉的账面价值,自购买日起按照合理的方法分摊至相关的资产组;难以分摊至相关的资产组的,将其分摊至相关的资产组组合。相关的资产组或资产组组合,是能够从企业合并的协同效应中受益的资产组或者资产组组合,且不大于本集团确定的报告分部。

减值测试时,如与商誉相关的资产组或者资产组组合存在减值迹象的,首先对不包含商誉的资产组或者资产组组合进行减值测试,计算可收回金额,确认相应的减值损失。然后对包含商誉的资产组或者资产组组合进行减值测试,比较其账面价值与可收回金额,如可收回金额低于账面价值的,确认商誉的减值损失。

减值测试后,若该资产的账面价值超过其可收回金额,其差额确认为减值损失,上述资产的减值损失一经确认,在以后会计期间不予转回。

21. 长期待摊费用

本集团长期待摊费用包括经营租入固定资产改良支出、租地自建经营场所支出、趸付房屋租赁费、自有经营场所装修支出、冠名使用费及其他已经支出但应由当期及以后各期

供销大集集团股份有限公司财务报表附注

2017年1月1日至2017年12月31日

(本财务报表补充资料除特别注明外,均以人民币元列示)

承担的摊销期限在1年以上(不含1年)的各项费用。该等费用在受益期内平均摊销。如果长期待摊费用项目不能使以后会计期间受益,则将尚未摊销的该项目的摊余价值全部转入当期损益。

22. 职工薪酬

本集团职工薪酬包括短期薪酬、离职后福利、辞退福利和其他长期福利。

短期薪酬主要包括职工工资、奖金、津贴和补贴、职工福利费、社会保险费及住房公积金、工会经费和职工教育经费等与获得职工提供的服务相关的支出,在职工提供服务的会计期间,将实际发生的短期薪酬确认为负债,并按照受益对象计入当期损益或相关资产成本。

离职后福利主要包括基本养老保险费、失业金等,按照公司承担的风险和义务,分类为设定提存计划。对于设定提存计划根据在资产负债表日为换取职工在会计期间提供的服务而向单独主体缴存的提存金确认为负债,并按照受益对象计入当期损益或相关资产成本。

辞退福利是由于职工内部退休计划产生,在办理内部退休日确认辞退福利产生的职工薪酬负债,并计入当期损益。

其他长期福利是按照会计准则将超过一年后支付的辞退福利重分类而来。

23. 预计负债

当与对外担保、商业承兑汇票贴现、未决诉讼或仲裁、产品质量保证等或有事项相关的业务同时符合以下条件时,本集团将其确认为负债:该义务是本集团承担的现时义务;该义务的履行很可能导致经济利益流出企业;该义务的金额能够可靠地计量。

预计负债按照履行相关现时义务所需支出的最佳估计数进行初始计量,并综合考虑与或有事项有关的风险、不确定性和货币时间价值等因素。货币时间价值影响重大的,通过对相关未来现金流出进行折现后确定最佳估计数。每个资产负债表日对预计负债的账面价值进行复核,如有改变则对账面价值进行调整以反映当前最佳估计数。

24. 股份支付

用以换取职工提供服务的以权益结算的股份支付,以授予职工权益工具在授予日的公允价值计量。该公允价值的金额在完成等待期内的服务或达到规定业绩条件才可行权的情况下,在等待期内以对可行权权益工具数量的最佳估计为基础,按直线法计算计入相关成本或费用,相应增加资本公积。

以现金结算的股份支付,按照本集团承担的以股份或其他权益工具为基础确定的负债的公允价值计量。如授予后立即可行权,在授予日以承担负债的公允价值计入相关成本或费用,相应增加负债;如需完成等待期内的服务或达到规定业绩条件以后才可行权,在等待期的每个资产负债表日,以对可行权情况的最佳估计为基础,按照本集团承担负债的公允价值金额,将当期取得的服务计入成本或费用,相应调整负债。

在相关负债结算前的每个资产负债表日以及结算日,对负债的公允价值重新计量,其变动计入当期损益。

供销大集集团股份有限公司财务报表附注

2017年1月1日至2017年12月31日

(本财务报表补充资料除特别注明外，均以人民币元列示)

本集团在等待期内取消所授予权益工具的（因未满足可行权条件而被取消的除外），作为加速行权处理，即视同剩余等待期内的股权支付计划已经全部满足可行权条件，在取消所授予权益工具的当期确认剩余等待期内的所有费用。

25. 收入确认原则和计量方法

本集团的营业收入主要包括销售商品收入、提供劳务收入、让渡资产使用权收入，收入确认原则如下：

(1) 本集团在已将商品所有权上的主要风险和报酬转移给购货方、本集团既没有保留通常与所有权相联系的继续管理权、也没有对已售出的商品实施有效控制、收入的金额能够可靠地计量、相关的经济利益很可能流入企业、相关的已发生或将发生的成本能够可靠地计量时，确认销售商品收入的实现。

(2) 本集团在劳务总收入和总成本能够可靠地计量、与劳务相关的经济利益很可能流入本集团、劳务的完成进度能够可靠地确定时，确认劳务收入的实现。在资产负债表日，提供劳务交易的结果能够可靠估计的，按完工百分比法确认相关的劳务收入，完工百分比按已完工作的测量确定；提供劳务交易结果不能够可靠估计、已经发生的劳务成本预计能够得到补偿的，按已经发生的能够得到补偿的劳务成本金额确认提供劳务收入，并结转已经发生的劳务成本；提供劳务交易结果不能够可靠估计、已经发生的劳务成本预计全部不能得到补偿的，将已经发生的劳务成本计入当期损益，不确认提供劳务收入。

(3) 与交易相关的经济利益很可能流入本集团、收入的金额能够可靠地计量时，确认让渡资产使用权收入的实现。

(4) 主要营业收入确认原则

1) 百货超市业务收入：以商品已经销售，商品风险及报酬已经转移，并收到销售款或取得收取价款的凭证，且对应发生成本可以可靠计量时确认销售收入的实现。

2) 房地产销售收入：对于房地产开发产品销售收入，在买卖双方签订销售合同并在国土部门备案；房地产开发产品已建造完工并达到预期可使用状态并验收合格，达到了销售合同约定的交付条件；卖方收到全部购房款或取得收取全部购房款权利，相关经济利益能全部流入公司；买卖双方办理了交房手续，或者可以根据购房合同约定的条件视同客户接收时，且对应发生成本可以可靠计量时，确认销售收入的实现。公司将已收到但未达到收入确认条件的房款计入预收款项科目，待符合上述收入确认条件后转入营业收入科目，同时结转相关成本。

3) 连锁经营加盟收入：对于机构加盟方加盟费的确认原则为与机构加盟方签订加盟合同，约定加盟权利以及义务，机构加盟方交付完整加盟实体信息，经本公司核实确认，并按照加盟合同履行各自加盟的权利、义务，经过本公司、机构加盟方、机构加盟

供销大集集团股份有限公司财务报表附注

2017年1月1日至2017年12月31日

(本财务报表补充资料除特别注明外,均以人民币元列示)

方所引入的全部加盟实体三方按照合同约定的权利与义务共同验收确认几方加盟权利与义务已履行完毕,且在全额收到加盟费后确认加盟费收入。如加盟合同约定加盟期限,则在满足上述条件前提下,按照加盟期限进行摊销确认加盟费收入;实体店直接加盟费的确认原则为与直接加盟实体店签订加盟合同,约定加盟权利以及义务,双方按照加盟合同履行加盟权利、义务,并经过本公司、直接加盟实体店按照合同约定权利、义务共同验收确认双方加盟权利与义务已履行完毕,且在全额收到加盟费后确认加盟费收入。如加盟合同约定加盟期限,则在满足上述条件前提下,按照加盟期限进行摊销确认加盟费收入。

4) 金融类业务:贷款业务及保理业务收入系让渡资产使用权收入,包括贷款利息收入及保理手续费收入,按照他人使用本集团货币资金的时间和实际利率计算确定;手续费及佣金收入在提供相关服务时,根据权责发生制的原则确认。

26. 政府补助

本集团的政府补助包括与资产相关的政府补助、与收益相关的政府补助。其中,与资产相关的政府补助,是指本集团取得的、用于购建或以其他方式形成长期资产的政府补助;与收益相关的政府补助,是指除与资产相关的政府补助之外的政府补助。如果政府文件中未明确规定补助对象,本集团按照上述区分原则进行判断,难以区分的,整体归类为与收益相关的政府补助。

政府补助为货币性资产的,按照实际收到的金额计量,对于按照固定的定额标准拨付的补助,或对年末有确凿证据表明能够符合财政扶持政策规定的相关条件且预计能够收到财政扶持资金时,按照应收的金额计量;政府补助为非货币性资产的,按照公允价值计量,公允价值不能可靠取得的,按照名义金额(1元)计量。

与资产相关的政府补助,冲减相关资产的账面价值或确认为递延收益(由企业选择一种方式确认),确认为递延收益的与资产相关的政府补助,在相关资产使用寿命内按照合理方法分期计入当期损益。

相关资产在使用寿命结束前被出售、转让、报废或发生毁损的,将尚未分配的相关递延收益余额转入资产处置当期的损益。

与收益相关的政府补助,用于补偿以后期间的相关成本费用或损失的,确认为递延收益,并在确认相关成本费用或损失的期间计入当期损益或冲减相关成本(由企业选择一种方式确认)。与日常活动相关的政府补助,按照经济业务实质,计入其他收益或冲减相关成本费用。与日常活动无关的政府补助,计入营业外收支。

本集团取得政策性优惠贷款贴息的,区分财政将贴息资金拨付给贷款银行和财政将贴息资金直接拨付给本集团两种情况,分别按照以下原则进行会计处理:

供销大集集团股份有限公司财务报表附注

2017年1月1日至2017年12月31日

(本财务报表补充资料除特别注明外,均以人民币元列示)

(1) 财政将贴息资金拨付给贷款银行,由贷款银行以政策性优惠利率向本集团提供贷款的,本集团以实际收到的借款金额作为借款的入账价值,按照借款本金和该政策性优惠利率计算相关借款费用(或以借款的公允价值作为借款的入账价值并按照实际利率法计算借款费用,实际收到的金额与借款公允价值之间的差额确认为递延收益。递延收益在借款存续期内采用实际利率法摊销,冲减相关借款费用)。

(2) 财政将贴息资金直接拨付给本集团的,本集团将对应的贴息冲减相关借款费用。

本集团已确认的政府补助需要退回的,在需要退回的当期分情况按照以下规定进行会计处理:

- 1) 初始确认时冲减相关资产账面价值的,调整资产账面价值。
- 2) 存在相关递延收益的,冲减相关递延收益账面余额,超出部分计入当期损益。
- 3) 属于其他情况的,直接计入当期损益。

27. 递延所得税资产和递延所得税负债

本集团递延所得税资产和递延所得税负债根据资产和负债的计税基础与其账面价值的差额(暂时性差异)计算确认。对于按照税法规定能够于以后年度抵减应纳税所得额的可抵扣亏损,确认相应的递延所得税资产。对于商誉的初始确认产生的暂时性差异,不确认相应的递延所得税负债。对于既不影响会计利润也不影响应纳税所得额(或可抵扣亏损)的非企业合并的交易中产生的资产或负债的初始确认形成的暂时性差异,不确认相应的递延所得税资产和递延所得税负债。于资产负债表日,递延所得税资产和递延所得税负债,按照预期收回该资产或清偿该负债期间的适用税率计量。

本集团以很可能取得用来抵扣可抵扣暂时性差异、可抵扣亏损和税款抵减的未来应纳税所得额为限,确认递延所得税资产。

28. 租赁

本集团租赁业务为经营租赁、融资租赁。

本集团作为融资租赁承租方时,在租赁开始日,按租赁开始日租赁资产的公允价值与最低租赁付款额的现值两者中较低者,作为融资租入固定资产的入账价值,将最低租赁付款额作为长期应付款的入账价值,将两者的差额记录为未确认融资费用。

本集团作为经营租赁承租方的租金在租赁期内的各个期间按直线法计入相关资产成本或当期损益。

29. 持有待售

供销大集集团股份有限公司财务报表附注

2017年1月1日至2017年12月31日

(本财务报表补充资料除特别注明外，均以人民币元列示)

(1) 本集团将同时符合下列条件的非流动资产或处置组划分为持有待售：(1) 根据类似交易中出售此类资产或处置组的惯例，在当前状况下即可立即出售；(2) 出售极可能发生，即已经就一项出售计划作出决议且获得确定的购买承诺，预计出售将在一年内完成。有关规定要求相关权力机构或者监管部门批准后方可出售的需要获得相关批准。本集团将非流动资产或处置组首次划分为持有待售类别前，按照相关会计准则规定计量非流动资产或处置组中各项资产和负债的账面价值。初始计量或在资产负债表日重新计量持有待售的非流动资产或处置组时，其账面价值高于公允价值减去出售费用后的净额的，将账面价值减记至公允价值减去出售费用后的净额，减记的金额确认为资产减值损失，计入当期损益，同时计提持有待售资产减值准备。

(2) 本集团专为转售而取得的非流动资产或处置组，在取得日满足“预计出售将在一年内完成”的规定条件，且短期（通常为3个月）内很可能满足持有待售类别的其他划分条件的，在取得日将其划分为持有待售类别。在初始计量时，比较假定其不划分为持有待售类别情况下的初始计量金额和公允价值减去出售费用后的净额，以两者孰低计量。除企业合并中取得的非流动资产或处置组外，由非流动资产或处置组以公允价值减去出售费用后的净额作为初始计量金额而产生的差额，计入当期损益。

(3) 本集团因出售对子公司的投资等原因导致丧失对子公司控制权的，无论出售后本集团是否保留部分权益性投资，在拟出售的对子公司投资满足持有待售类别划分条件时，在母公司个别财务报表中将对子公司投资整体划分为持有待售类别，在合并财务报表中将子公司所有资产和负债划分为持有待售类别。

(4) 后续资产负债表日持有待售的非流动资产公允价值减去出售费用后的净额增加的，以前减记的金额应当予以恢复，并在划分为持有待售类别后确认的资产减值损失金额内转回，转回金额计入当期损益。划分为持有待售类别前确认的资产减值损失不得转回。

(5) 对于持有待售的处置组确认的资产减值损失金额，先抵减处置组中商誉的账面价值，再根据各项非流动资产账面价值所占比重，按比例抵减其账面价值。

后续资产负债表日持有待售的处置组公允价值减去出售费用后的净额增加的，以前减记的金额应当予以恢复，并在划分为持有待售类别后适用相关计量规定的非流动资产确认的资产减值损失金额内转回，转回金额计入当期损益。已抵减的商誉账面价值，以及非流动资产在划分为持有待售类别前确认的资产减值损失不得转回。

持有待售的处置组确认的资产减值损失后续转回金额，根据处置组中除商誉外，各项非流动资产账面价值所占比重，按比例增加其账面价值。

(6) 持有待售的非流动资产或处置组中的非流动资产不计提折旧或摊销，持有待售的处置组中负债的利息和其他费用继续予以确认。

供销大集集团股份有限公司财务报表附注

2017年1月1日至2017年12月31日

(本财务报表补充资料除特别注明外,均以人民币元列示)

(7) 持有待售的非流动资产或处置组因不再满足持有待售类别的划分条件,而不再继续划分为持有待售类别或非流动资产从持有待售的处置组中移除时,按照以下两者孰低计量:(1)划分为持有待售类别前的账面价值,按照假定不划分为持有待售类别情况下本应确认的折旧、摊销或减值等进行调整后的金额;(2)可收回金额。

(8) 终止确认持有待售的非流动资产或处置组时,将尚未确认的利得或损失计入当期损益。

30. 终止经营

终止经营,是指本集团满足下列条件之一的、能够单独区分的组成部分,且该组成部分已经处置或划分为持有待售类别:(1)该组成部分代表一项独立的主要业务或一个单独的主要经营地区;(2)该组成部分是拟对一项独立的主要业务或一个单独的主要经营地区进行处置的一项相关联计划的一部分;(3)该组成部分是专为转售而取得的子公司。

31. 重要会计政策和会计估计变更

(1) 重要会计政策变更

1) 因财政部修订会计准则而发生的会计政策变更

会计政策变更的内容和原因	审批程序	备注
2017年,财政部修订了《企业会计准则第16号—政府补助》,本公司在编制2017年年度财务报表时,执行了该会计准则,并按照有关的衔接规定进行了处理,本公司对该项会计政策变更采用未来适用法。	执行财政部修订的会计准则要求。	涉及利润表营业外收支及其他收益项目(注1)
2017年,财政部发布了《企业会计准则第42号——持有待售的非流动资产、处置组和终止经营》,本公司在编制2017年年度财务报表时,执行了该会计准则,并按照有关的衔接规定进行了处理,本公司对该项会计政策变更采用未来适用法。	执行财政部发布的会计准则要求。	报告期内,该修订无需追溯调整相关报表数据(注2)
2017年,财政部发布《关于修订印发一般企业财务报表格式的通知》[财会(2017)30号],要求执行企业会计准则的非金融企业应当按照企业会计准则和本通知要求编制2017年度及以后期间的财务报表。	执行财政部发布的通知要求。	本公司按照规定,相应对财务报表格式进行了修订(注3)

注1:2017年5月10日,财政部颁布了“关于印发修订《企业会计准则第16号-政府补助》的通知”(财会(2017)15号),对《企业会计准则第16号-政府补助》进行了修订,该修订后的准则自2017年6月12日起施行。对2017年1月1日存在的政府补助采用未来适用法处理,对2017年1月1日至该准则施行日之间新增的政府补助根据修订

供销大集集团股份有限公司财务报表附注

2017年1月1日至2017年12月31日

(本财务报表补充资料除特别注明外,均以人民币元列示)

后准则进行调整。本集团已于2017年1月1日起执行新政府补助准则,在利润表中的“营业利润”项目之上单独列报“其他收益项目”,计入其他收益的政府补助在该项目中反映,但对2017年度合并及母公司净利润无影响。比较财务报表根据相关规定不需进行追溯调整。

注2:《企业会计准则第42号——持有待售的非流动资产、处置组和终止经营》准则规范了持有待售的非流动资产或处置组的分类、计量和列报,以及终止经营的列报,自2017年5月28日起执行,对于执行日存在的持有待售的非流动资产、处置组和终止经营,要求采用未来适用法处理。

注3:《财政部关于修订印发一般企业财务报表格式的通知》,对一般企业财务报表格式进行了修订,新增了“资产处置收益”,并对营业外收支的核算范围进行了调整。该项会计政策变更采用追溯调整法,但对2016年度、2017年度合并及母公司净利润无影响。公司对本期及比较期间数据进行了调整。

以上会计政策变更分别经本公司第九届董事会第二次会议、第九届第九次董事会会议审议通过。

2) 投资性房地产计量方法变更

经本公司2017年6月第八届董事会第三十次会议、2017年第三次临时股东大会审议通过,本公司投资性房地产的计量方式由成本计量模式变更为公允价值计量模式。

A. 会计政策变更原因

随着公司发展,本公司所持投资性房地产价值不断提升,公允价值计量模式比成本计量模式更能动态反映投资性房地产的公允价值,为了更加客观的反映公司持有的投资性房地产的真实价值,增强公司财务信息的准确性,本公司决定将投资性房地产的计量方法由成本计量模式变更为公允价值计量模式。

B. 会计政策变更日期

本次会计政策变更的日期为2017年5月1日。

C. 变更前后会计政策

a) 变更前会计政策

本集团投资性房地产包括已出租的土地使用权和已出租的房屋建筑物。采用成本模式计量。

本集团投资性房地产按照资产的使用寿命,采用平均年限法计提折旧或摊销。

b) 变更后会计政策

供销大集集团股份有限公司财务报表附注

2017年1月1日至2017年12月31日

(本财务报表补充资料除特别注明外,均以人民币元列示)

本集团投资性房地产采用公允价值模式进行后续计量,不对其计提折旧或进行摊销,并以资产负债表日投资性房地产的公允价值为基础调整其账面价值,公允价值与原账面价值之间的差额计入当期损益,同时考虑递延所得税资产或递延所得税负债的影响。

采用公允价值模式计量的投资性房地产转换为自用房地产时,以其转换当日的公允价值作为自用房地产的账面价值,公允价值与原账面价值的差额计入当期损益。

自用房地产或存货转换为采用公允价值模式计量的投资性房地产时,投资性房地产按照转换当日的公允价值计价,转换当日的公允价值小于原账面价值的,其差额计入当期损益;转换当日的公允价值大于原账面价值的,其差额计入所有者权益。

已采用公允价值模式计量的投资性房地产,不得从公允价值模式转为成本模式。

当投资性房地产被处置、或者永久退出使用且预计不能从其处置中取得经济利益时,终止确认该项投资性房地产。投资性房地产出售、转让、报废或毁损的处置收入扣除其账面价值和相关税费后计入当期损益。

根据《企业会计准则第28号-会计政策、会计估计变更和差错更正》以及《企业会计准则第3号-投资性房地产》之规定,本公司对投资性房地产计量会计政策变更进行了追溯调整,涉及资产负债表投资性房地产、递延所得税资产、递延所得税负债、未分配利润、盈余公积、归属于母公司股东的权益,少数股东权益。

(2) 重要会计估计变更

本集团本年无重要会计估计变更。

32. 本年度和上年度财务报表调整事项

(1) 投资性房地产会计政策变更

如本附注“四、31.(1)”所述,自2017年5月1日本公司将投资性房地产的计量方法由成本计量模式变更为公允价值计量模式。

根据《企业会计准则第3号—投资性房地产》、《企业会计准则第28号—会计政策、会计估计变更和差错更正》要求,本次会计政策变更需要对比较期财务报表进行追溯调整。

(2) 同一控制下企业合并

本公司分别于2017年9月12日、2017年9月28日召开第九届董事会第三次会议及2017年第四次临时股东大会,审议通过《关于与海南海航基础设施投资集团股份有限公司资产交易的议案》(海南海航基础设施投资集团股份有限公司现更名为海航基础设施投资集团股份有限公司),本公司将其下属海南供销大集控股有限公司(以下简称“大集控股”)之项目公司西安草堂山居置业有限公司(以下简称“西安草堂山居”)、长春市宏图房地

供销大集集团股份有限公司财务报表附注

2017年1月1日至2017年12月31日

(本财务报表补充资料除特别注明外,均以人民币元列示)

产开发有限公司(以下简称“长春宏图”)及天津宁河海阔天空建设开发有限公司(以下简称“宁河海阔天空”)3家房地产项目公司开发的房地产项目以股权转让的形式转让给海航基础设施投资集团股份有限公司(以下简称“海航基础”),同时收购海航基础持有的海南望海国际商业广场有限公司(以下简称“望海国际”)的100%股权,望海国际于2017年9月29日完成股权转让及工商变更登记,本公司持有望海国际100%股份。

根据《企业会计准则第2号—长期股权投资》、《企业会计准则第20号—企业合并》的相关规定,同一控制下的企业合并,在编制合并当期期末的比较报表时,应视同参与合并各方在最终控制方开始实施控制时即以目前的状态存在。提供比较报表时,应对前期比较报表进行调整。因企业合并实际发生在当期,以前期间合并方账面上并不存在对被合并方的长期股权投资,在编制比较报表时,应将合并方的有关资产、负债并入后,因合并而增加的净资产在比较报表中调整所有者权益项下的资本公积(资本溢价或股本溢价)。

(3) 资产处置收益追溯调整

根据财政部2017年12月下发《关于修订印发一般企业财务报表格式的通知》(财会〔2017〕30号),对于利润表新增的“资产处置收益”行项目,企业应当按照《企业会计准则第30号—财务报表列报》等的相关规定,对可比期间的比较数据按照《通知》进行调整。

(4) 期初数字调整事项

i. 上述会计政策变更以及合并报表范围变化对股东权益项目的累积影响数

2017年1月1日			
项目	追溯调整后	追溯调整前	影响
股本	6,007,828,231.00	6,007,828,231.00	0.00
资本公积	25,686,732,924.61	24,984,485,482.53	702,247,442.08
其他综合收益	3,535,140.30	0.00	3,535,140.30
盈余公积	137,016,069.76	108,478,139.56	28,537,930.20
未分配利润	-1,858,458,282.53	-3,202,914,282.54	1,344,456,000.01
归属于母公司股东权益	29,976,654,083.14	27,897,877,570.55	2,078,776,512.59
少数股东权益	649,174,527.61	596,262,143.46	52,912,384.15
股东权益合计	30,625,828,610.75	28,494,139,714.01	2,131,688,896.74

(续)

2016年1月1日			
项目	追溯调整后	追溯调整前	影响

供销大集集团股份有限公司财务报表附注

2017年1月1日至2017年12月31日

(本财务报表补充资料除特别注明外,均以人民币元列示)

股本	752,926,271.00	752,926,271.00	0.00
资本公积	11,699,618,984.95	10,997,371,542.87	702,247,442.08
其他综合收益	1,720,134.51	0.00	1,720,134.51
盈余公积	131,593,858.56	106,227,276.67	25,366,581.89
未分配利润	-2,561,349,668.68	-3,602,064,494.25	1,040,714,825.57
归属于母公司股东权益	10,024,509,580.34	8,254,460,596.29	1,770,048,984.05
少数股东权益	482,005,487.98	435,586,022.26	46,419,465.72
股东权益合计	10,506,515,068.32	8,690,046,618.55	1,816,468,449.77

ii. 上述会计政策变更以及合并报表范围变化对2016年度合并利润表项目的影响

项目	追溯调整后	追溯调整前	影响
净利润	738,087,629.58	424,682,188.39	313,405,441.19
归属于母公司所有者的净利润	708,313,597.35	401,401,074.60	306,912,522.75
少数股东损益	29,774,032.23	23,281,113.79	6,492,918.44
变动项目如下:			
营业收入	14,438,688,493.90	13,353,497,922.45	1,085,190,571.45
营业成本	10,942,877,083.71	10,283,445,824.32	659,431,259.39
税金及附加	340,703,710.12	326,109,464.25	14,594,245.87
销售费用	1,270,495,214.31	1,187,046,791.10	83,448,423.21
管理费用	960,858,954.67	914,918,124.25	45,940,830.42
财务费用	321,169,642.70	241,843,593.15	79,326,049.55
资产减值损失	6,128,245.22	6,260,346.20	-132,100.98
公允价值变动收益	227,086,933.66	0.00	227,086,933.66
资产处置收益	3,295,406.85	0.00	3,295,406.85
营业外收入	68,794,780.50	72,073,745.18	-3,278,964.68
营业外支出	79,347,810.15	79,347,810.04	0.11
所得税费用	203,498,208.02	87,218,409.50	116,279,798.52

iii. 上述会计政策变更合并报表范围变化对2017年1月1日合并资产负债表中主要资产的影响:

供销大集集团股份有限公司财务报表附注

2017年1月1日至2017年12月31日

(本财务报表补充资料除特别注明外,均以人民币元列示)

2017年1月1日			
项目	追溯调整后	追溯调整前	影响
资产总计	49,594,553,591.22	45,200,448,000.32	4,394,105,590.90
主要变动项目:			
货币资金	13,570,925,455.60	12,832,631,228.48	738,294,227.12
其他应收款	2,131,667,622.76	1,459,395,388.94	672,272,233.82
投资性房地产	10,730,871,823.00	8,336,251,559.49	2,394,620,263.51
固定资产	5,114,511,517.11	4,097,554,957.78	1,016,956,559.33
无形资产	1,658,537,683.53	1,675,288,026.57	-16,750,343.04
负债总计	18,968,724,980.47	16,706,308,286.31	2,262,416,694.16
其中主要变动项目:			
应付账款	2,485,113,801.95	2,276,254,945.40	208,858,856.55
应交税费	518,162,459.41	496,558,476.65	21,603,982.76
其他应付款	1,776,590,944.19	1,675,824,297.37	100,766,646.82
一年内到期的非流动负债	1,346,274,553.63	1,021,082,872.93	325,191,680.70
长期借款	2,246,993,987.72	1,319,230,233.46	927,763,754.26

五、税项

1. 主要税种及税率

税种	计税依据	税率
增值税	应纳税增值额	17%、13%、11%、6%、5%、3%、0%
消费税	应纳税销售额	5%
城市维护建设税	应缴流转税税额	5%、7%
教育费附加	应缴流转税税额	3%
地方教育费附加	应缴流转税税额	2%
企业所得税	应纳税所得额	15%、25%
土地增值税	土地增值额	30%-60%
土地使用税	土地面积按大、中、小城市、县城等分别规定	0.60元-20.00元/平方米
房产税	自用房产以房产原值的70%、80%或租赁房产之租赁收入	1.2%、12%

供销大集集团股份有限公司财务报表附注

2017年1月1日至2017年12月31日

(本财务报表补充资料除特别注明外，均以人民币元列示)

税种	计税依据	税率
香港利得税	利润总额	16.5%

供销大集集团股份有限公司财务报表附注

2017年1月1日至2017年12月31日

(本财务报表补充资料除特别注明外,均以人民币元列示)

不同企业所得税税率纳税主体说明:

纳税主体名称	所得税税率
供销大集集团股份有限公司	15%
宝鸡商场有限公司(以下简称宝鸡商场)	15%
陕西民生家乐商业连锁有限责任公司(以下简称陕西家乐连锁)	15%
陕西民生家乐商业运营管理有限公司(以下简称商业运营公司)	15%
佛山市顾客隆商业有限公司(以下简称佛山顾客隆)	15%
除上述公司外其他公司	25%

2. 税收优惠

(1) 根据2013年3月11日陕西省发展和改革委员会公布的“陕发改产业确认函(2013)028号”《关于陕西高速绿化有限公司等178户符合国家鼓励类目录企业年审(第一批)的批复》,本公司及下属子公司宝鸡商场、陕西家乐连锁、商业运营公司符合《产业结构调整指导目录(2011年本)》鼓励类条目中第三十三项(商贸服务业)第5条“商贸企业的统一配送和分销网络建设”所规定的内容。根据财政部、海关总署、国家税务总局颁布的“财税(2011)58号”《关于深入实施西部大开发战略有关税收政策问题的通知》之规定,自备案之日起日至2020年12月31日,对设在西部地区的鼓励类产业企业减按15%的税率征收企业所得税,因此本公司及下属子公司宝鸡商场、陕西家乐连锁及商业运营公司可按15%的税率缴纳企业所得税。

(2) 本公司下属子公司佛山顾客隆于2016年11月30日取得高新技术认证证书,系经认定的国家需要重点扶持的高新技术企业,根据《企业所得税法》,自2016年度至2018年度享受税收优惠,企业所得税税率为15%。

(3) 税收优惠:根据《中华人民共和国增值税暂行条例》第十五条规定以及财政部、国家税务总局颁布(财税[2011]137号)《关于免征蔬菜流通环节增值税有关问题的通知》和财政部、国家税务总局颁布(财税[2012]75号)《关于免征部分鲜活肉蛋产品流通环节增值税政策的通知》,本集团销售的计生用品、部分鲜活肉蛋产品、蔬菜、图书免征增值税。

六、合并财务报表主要项目注释

1. 货币资金

项目	年末余额	年初余额
现金	8,130,625.74	10,427,940.02
银行存款	7,308,810,641.81	8,949,105,994.61
其他货币资金	9,905,878,154.25	4,611,391,520.97
合计	17,222,819,421.80	13,570,925,455.60

供销大集集团股份有限公司财务报表附注

2017年1月1日至2017年12月31日

(本财务报表补充资料除特别注明外,均以人民币元列示)

(1) 本年年末本集团其他货币资金中包含本集团在关联公司国付宝信息科技有限公司的款项 184,926.75 元,在易生支付有限公司的款项 10,437.53 元,新生支付有限公司款项 79,104.83 元。

(2) 其他货币资金明细

项目	年末余额
尚未到期的定期存款	6,352,700,000.00
借款履约保函保证金	2,186,359,842.10
尚未到期之银行承兑汇票保证金	1,054,504,799.56
房地产开发企业施工保证金、房屋贷款保证金和房地产监管户	204,463,372.2
银联卡、信用卡等消费款	55,269,080.84
用于取得借款而质押的定期存单	46,160,000.00
发行预付款监管资金	6,421,059.55
合计	9,905,878,154.25

(3) 截至 2017 年 12 月 31 日非现金等价物

项目	年末余额
超过三个月的到期且管理层明确持有至到期意图的定期存款	6,352,700,000.00
借款履约保函保证金	2,186,359,842.10
超过三个月的到期之银行承兑汇票保证金	1,009,986,799.56
房地产开发企业施工保证金、房屋贷款保证金和房地产监管户	204,463,372.2
用于取得借款而质押的定期存单	46,160,000.00
发行预付款监管资金	6,421,059.55
合计	9,806,091,073.41

由于此部分款项使用受限,因此不作为现金流量表中的现金及现金等价物,作为支付的其他与筹投资活动有关的现金,由此造成现金流量表年末现金及现金等价物与年末货币资金余额存在差异。

2. 应收票据

1) 应收票据种类

供销大集集团股份有限公司财务报表附注

2017年1月1日至2017年12月31日

(本财务报表补充资料除特别注明外,均以人民币元列示)

项目	年末余额	年初余额
银行承兑汇票	0.00	0.00
合计	0.00	0.00

2) 年末已经背书或贴现且在资产负债表日尚未到期的应收票据

项目	年末余额终止确认金额	年末余额未终止确认金额
银行承兑汇票	1,854,330,000.00	49,000,000.00
商业承兑汇票	0.00	0.00
合计	1,854,330,000.00	49,000,000.00

3. 应收账款

(1) 应收账款分类

类别	年末余额			
	账面余额		坏账准备	
	金额	比例(%)	金额	比例(%)
单项金额重大并单项计提坏账准备的应收账款	11,741,317.27	0.79	11,741,317.27	100.00
按信用风险特征组合计提坏账准备的应收账款	1,456,491,235.47	98.50	26,099,392.87	1.79
单项金额虽不重大但单项计提坏账准备的应收账款	10,518,830.00	0.71	10,518,830.00	100.00
合计	1,478,751,382.74	100.00	48,359,540.14	—

(续)

类别	年初余额			
	账面余额		坏账准备	
	金额	比例(%)	金额	比例(%)
单项金额重大并单项计提坏账准备的应收账款	8,126,574.25	2.98	8,126,574.25	100.00
按信用风险特征组合计提坏账准备的应收账款	254,184,768.93	93.27	5,308,150.48	2.09
单项金额虽不重大但单项计提坏账准备的应收账款	10,214,661.81	3.75	10,214,661.81	100.00
合计	272,526,004.99	100.00	23,649,386.54	—

供销大集集团股份有限公司财务报表附注

2017年1月1日至2017年12月31日

(本财务报表补充资料除特别注明外，均以人民币元列示)

1) 年末余额单项金额重大并单独计提坏账准备的应收账款

单位名称	年末余额			计提理由
	应收账款	坏账准备	计提比例 (%)	
温立宝	5,106,994.25	5,106,994.25	100.00	账龄较长或预计无法收回
上海京东到家元信信息技术有限公司	2,261,498.39	2,261,498.39	100.00	
陕西陇海兰新经济技术开发公司	1,570,200.00	1,570,200.00	100.00	
长虹公司	1,449,380.00	1,449,380.00	100.00	
朱虹	1,353,244.63	1,353,244.63	100.00	
合计	11,741,317.27	11,741,317.27	—	

2) 信用风险特征组合中，按账龄分析法计提坏账准备的应收账款

账龄	年末余额		
	应收账款	坏账准备	计提比例 (%)
1年以内	306,133,974.25	15,306,698.79	5.00
1-2年	12,803,811.46	1,280,381.15	10.00
2-3年	3,432,378.21	1,029,713.46	30.00
3-4年	86,270.70	43,135.35	50.00
4-5年	3,249.10	2,599.28	80.00
5年以上	914,734.85	914,734.85	100.00
合计	323,374,418.57	18,577,262.88	—

3) 信用风险特征组合中，采用其他方法计提坏账准备的应收账款

组合名称	年末余额		
	应收账款	坏账准备	计提比例 (%)
关联方	109,851,976.02	0.00	0.00
其他无回收风险的应收账款	271,051,841.53	0.00	0.00
合计	380,903,817.55	0.00	—

注：无风险组合款项性质主要为尚在信用期内款项或期后已收回等无回收风险之款项，因此未计提坏账准备。

供销大集集团股份有限公司财务报表附注

2017年1月1日至2017年12月31日

(本财务报表补充资料除特别注明外,均以人民币元列示)

4) 信用风险特征组合中,采用其他方法计提坏账的应收保理款

账龄	年末余额		
	应收账款	坏账准备	计提比例(%)
正常类	752,212,999.35	7,522,129.99	1.00
关注类	0.00	0.00	10.00
次级类	0.00	0.00	50.00
损失类	0.00	0.00	100.00
合计	752,212,999.35	7,522,129.99	—

5) 单项金额虽不重大但单项计提坏账准备的应收账款

单位名称	年末余额			计提理由
	应收账款	坏账准备	计提比例(%)	
流金岁月(张杰)	693,866.00	693,866.00	100.00	账龄较长或预计无法收回
北京天蓝洋商贸有限公司	656,000.00	656,000.00	100.00	
郑平	637,497.00	637,497.00	100.00	
邵大鹏	628,560.00	628,560.00	100.00	
商贸公司乌市分公司	637,327.48	637,327.48	100.00	
渭南家电城	451,545.00	451,545.00	100.00	
绵阳红光五交化供应公司	443,101.00	443,101.00	100.00	
王之骅	365,281.65	365,281.65	100.00	
北京京港海融商贸中心	200,000.00	200,000.00	100.00	
其他杂项小计	5,805,651.87	5,805,651.87	100.00	
合计	10,518,830.00	10,518,830.00		

(2) 本年度计提、转回(或收回)的坏账准备情况

本年计提坏账准备金额 25,229,901.41 元; 本年收回或转回坏账准备金额 0.00 元。

(3) 本年度实际核销的应收账款

项目	核销金额
实际核销的应收账款	519,747.81

其中重要的应收账款核销情况:

供销大集集团股份有限公司财务报表附注

2017年1月1日至2017年12月31日

(本财务报表补充资料除特别注明外,均以人民币元列示)

单位名称	应收账款性质	核销金额	核销原因	履行的核销程序	是否由关联交易产生
蔡家坡分公司	往来款	38,300.00	无法收回,统一清账核销	经总经理办公室审批	否
甘肃宏联达物资贸易有限公司	往来款	45,450.00			否
汉川摩托车行	往来款	43,400.00			否
康家集团州部	往来款	50,000.00			否
雷海机电	往来款	48,100.00			否
辽宁北宁沟帮子开志摩托中心	往来款	46,520.00			否
乐山五交化公司	往来款	39,200.00			否
勉县百货公司	往来款	40,530.00			否
奇台天山商场	往来款	40,600.00			否
漆阳丛达分公司	往来款	39,100.00			否
深宝公司	往来款	47,298.60			否
商贸公司	往来款	41,249.21			否
合计		519,747.81			

(4) 按欠款方归集的年末余额前五名的应收账款情况

按欠款方归集的年末余额前五名应收账款汇总金额 1,202,926,009.16 元, 占应收账款年末余额合计数的 81.35%, 相应计提的坏账准备年末余额汇总金额 13,184,555.34 元。

4. 预付款项

(1) 预付款项账龄

项目	年末余额		年初余额	
	金额	比例 (%)	金额	比例 (%)
1 年以内	864,174,378.44	89.95	724,376,146.19	89.40
1—2 年	48,930,043.18	5.09	75,785,985.42	9.35
2—3 年	40,528,264.38	4.22	6,409,923.70	0.79
3 年以上	7,053,875.79	0.74	3,699,658.52	0.46
合计	960,686,561.79	100.00	810,271,713.83	100.00

(2) 按预付对象归集的年末余额前五名的预付款情况

供销大集集团股份有限公司财务报表附注

2017年1月1日至2017年12月31日

(本财务报表补充资料除特别注明外,均以人民币元列示)

按预付对象归集的年末余额前五名预付款项汇总金额 553,410,034.07 元,占预付款项年末余额合计数的 57.61%。

5. 应收利息

项目	年末余额	年初余额
定期存款	89,571,160.00	29,977,602.34
委托贷款	14,884,000.00	0.00
小额贷款利息	3,401,471.49	15,046,587.11
合计	107,856,631.49	45,024,189.45

6. 其他应收款

(1) 其他应收款分类

类别	年末余额			
	账面余额		坏账准备	
	金额	比例 (%)	金额	比例 (%)
单项金额重大并单项计提坏账准备的其他应收款	68,852,643.32	4.04	68,852,643.32	100.00
按信用风险特征组合计提坏账准备的其他应收款	1,621,130,002.50	95.21	57,453,645.05	3.54
单项金额虽不重大但单项计提坏账准备的其他应收款	12,752,991.42	0.75	12,752,991.42	100.00
合计	1,702,735,637.24	100.00	139,059,279.79	—

(续)

类别	年初余额			
	账面余额		坏账准备	
	金额	比例 (%)	金额	比例 (%)
单项金额重大并单项计提坏账准备的其他应收款	68,366,881.32	3.03	68,366,881.32	100.00
按信用风险特征组合计提坏账准备的其他应收款	2,179,134,738.23	96.53	47,467,115.47	2.18
单项金额虽不重大但单项计提坏账准备的其他应收款	9,966,643.74	0.44	9,966,643.74	100.00
合计	2,257,468,263.29	100.00	125,800,640.53	—

供销大集集团股份有限公司财务报表附注

2017年1月1日至2017年12月31日

(本财务报表补充资料除特别注明外,均以人民币元列示)

1) 年末余额单项金额重大并单独计提坏账准备的其他应收款

单位名称	年末余额			计提理由
	其他应收款	坏账准备	计提比例 (%)	
空调公司	25,991,375.51	25,991,375.51	100.00	账龄较长 或预计无法 收回
轻骑公司	6,137,756.98	6,137,756.98	100.00	
通用公司	5,058,511.72	5,058,511.72	100.00	
富士达公司	4,830,833.80	4,830,833.80	100.00	
家电公司	3,998,742.98	3,998,742.98	100.00	
长岭股份有限公司	3,107,587.29	3,107,587.29	100.00	
厦新公司	3,039,019.34	3,039,019.34	100.00	
中山国驰摩托车实业公司	2,451,000.00	2,451,000.00	100.00	
长虹公司	1,921,696.96	1,921,696.96	100.00	
上菱公司	1,629,049.05	1,629,049.05	100.00	
三星公司	1,612,541.86	1,612,541.86	100.00	
安徽博西扬制冷有限公司	1,424,074.00	1,424,074.00	100.00	
工业品公司	1,398,201.83	1,398,201.83	100.00	
西安公司	1,048,590.00	1,048,590.00	100.00	
福建省百利亨文化产业有限公司	1,500,000.00	1,500,000.00	100.00	
哈尔滨市香坊区黎明办事处双榆树村村民委员会	1,320,000.00	1,320,000.00	100.00	
海南乾景置业投资有限公司	1,217,000.00	1,217,000.00	100.00	
陈淑芹	1,166,662.00	1,166,662.00	100.00	
合计	68,852,643.32	68,852,643.32	—	

2) 信用风险特征组合中,按账龄分析法计提坏账准备的其他应收款

账龄	年末余额		
	其他应收款	坏账准备	计提比例 (%)
1年以内	210,030,729.75	10,501,536.50	5.00
1-2年	24,783,677.27	2,477,715.08	10.00
2-3年	14,592,758.19	4,377,827.46	30.00
3-4年	7,843,781.91	3,921,890.96	50.00

供销大集集团股份有限公司财务报表附注

2017年1月1日至2017年12月31日

(本财务报表补充资料除特别注明外,均以人民币元列示)

账龄	年末余额		
	其他应收款	坏账准备	计提比例(%)
4-5年	1,272,671.97	1,018,137.58	80.00
5年以上	35,156,537.47	35,156,537.47	100.00
合计	293,680,156.56	57,453,645.05	—

3) 信用风险特征组合中,采用其他方法计提坏账准备的其他应收款

组合名称	年末余额		
	其他应收款	坏账准备	计提比例(%)
关联方	202,337,551.61	0.00	0.00
押金、定金、保证金	911,449,168.18	0.00	0.00
其他无回收风险的其他应收款项	213,663,126.15	0.00	0.00
合计	1,327,449,845.94	0.00	—

注:无风险组合款项性质主要为定金、保证金以及期后收回等无回收风险的款项,因此未计提坏账准备。

4) 单项金额虽不重大但单项计提坏账准备的其他应收款

单位名称	年末余额			计提理由
	其他应收款	坏账准备	计提比例(%)	
五羊本田摩托公司	978,200.00	978,200.00	100.00	账龄较长或预计无法收回
苏州华昌轻纺公司	889,780.30	889,780.30	100.00	
购物中心	642,278.11	642,278.11	100.00	
株洲摩托车销售公司	576,008.09	576,008.09	100.00	
杭州东宝电器公司	527,440.00	527,440.00	100.00	
上海山川食品有限公司	900,000.00	900,000.00	100.00	
温立宝	888,029.50	888,029.50	100.00	
杭州玛润奇家俱制造有限公司	754,914.07	754,914.07	100.00	
永安世纪天虹百货有限公司	396,710.79	396,710.79	100.00	
邝继斗	263,712.30	263,712.30	100.00	
南通同洲电子	262,314.00	262,314.00	100.00	

供销大集集团股份有限公司财务报表附注

2017年1月1日至2017年12月31日

(本财务报表补充资料除特别注明外，均以人民币元列示)

单位名称	年末余额			
	其他应收款	坏账准备	计提比例 (%)	计提理由
刘勇	218,891.26	218,891.26	100.00	
陈良健	207,952.30	207,952.30	100.00	
其他等 73 户	5,246,760.70	5,246,760.70	100.00	
合计	12,752,991.42	12,752,991.42	—	

(2) 本年度计提、转回 (或收回) 坏账准备情况

本年计提坏账准备金额 14,861,593.17 元; 本年收回或转回坏账准备金额 0.00 元。

(3) 本年度实际核销的其他应收款

项目	核销金额
实际核销的其他应收款	2,904,816.82

其中重要的其他应收款核销情况:

单位名称	其他应收款性质	核销金额	核销原因	履行的核销程序	是否由关联交易产生
永安香江投资管理有限公司	押金	2,000,000.00	无法收回	经批准	否
广州华安消防公司	工程款	542,000.00	无法收回	经批准	否
OBEST ENTERPRISE INC	货款	249,566.52	无法收回	经批准	否
许谷	往来款	113,250.30	无法收回	经批准	否
合计		2,904,816.82	—	—	—

(4) 其他应收款按款项性质分类情况

款项性质	年末余额	年初余额
定金押金保证金	915,513,736.35	888,656,207.30
往来款	329,066,895.99	1,255,584,487.46
股权转让款	299,921,909.89	0.00
其他	83,134,722.65	53,963,557.13
租金	65,552,633.10	46,299,561.86
备用金	9,545,739.26	12,964,449.54

供销大集集团股份有限公司财务报表附注

2017年1月1日至2017年12月31日

(本财务报表补充资料除特别注明外,均以人民币元列示)

款项性质	年末余额	年初余额
合计	1,702,735,637.24	2,257,468,263.29

(5) 按欠款方归集的年末余额前五名的其他应收款情况

单位名称	款项性质	年末余额	账龄	占其他应收款年末余额合计数的比例(%)	坏账准备年末余额
哈尔滨市香坊区黎明街道办事处	安置保证金	474,179,361.75	4年以上	27.85	0.00
海航基础设施投资集团股份有限公司	股权转让款	194,394,959.67	1年以内	11.42	0.00
湖南省娄底经济技术开发区投资建设有限公司	BT保证金	116,603,177.44	5年以内	6.85	0.00
Infini Capital Management	股权转让款	91,130,908.20	1年以内	5.35	4,556,545.41
哈尔滨市香坊区棚户区改造领导小组办公室	安置保证金	70,000,000.00	3年以上	4.11	0.00
合计		946,308,407.06		55.58	4,556,545.41

(6) 涉及政府补助的应收款项

单位名称	补助项目	年末余额	账龄	预收取		
				时间	金额	依据
娄底市财政局经济开发区分局	运营补贴资金	27,150,000.00	1年以内	2018年	27,150,000.00	娄经开【2017】78号、娄经开财指【2017】98号
合计	—	27,150,000.00	—	—	27,150,000.00	—

供销大集集团股份有限公司财务报表附注

2017年1月1日至2017年12月31日

(本财务报表补充资料除特别注明外,均以人民币元列示)

7. 存货

(1) 存货分类

项目	年末余额			
	账面余额	其中：借款费用 资本化金额	跌价准备	账面价值
开发成本	3,053,347,141.16	10,208,820.75	0.00	3,053,347,141.16
开发产品	3,163,301,585.94	257,975,813.28	0.00	3,163,301,585.94
库存商品	589,861,832.87	0.00	1,877,601.06	587,984,231.81
周转材料	25,563,673.70	0.00	0.00	25,563,673.70
原材料	2,251,560.84	0.00	1,065,943.91	1,185,616.93
合计	6,834,325,794.51	268,184,634.03	2,943,544.97	6,831,382,249.54

(续)

项目	年初余额			
	账面余额	其中：借款费用 资本化金额	跌价准备	账面价值
开发成本	4,442,172,549.30	235,784,707.25	0.00	4,442,172,549.30
开发产品	3,346,779,679.12	335,880,964.23	0.00	3,346,779,679.12
库存商品	609,871,234.86	0.00	2,132,494.56	607,738,740.30
周转材料	33,298,816.56	0.00	0.00	33,298,816.56
原材料	2,397,661.58	0.00	1,065,943.91	1,331,717.67
合计	8,434,519,941.42	571,665,671.48	3,198,438.47	8,431,321,502.95

(2) 开发成本

项目名称	开工时间	预计竣工 时间	预计总投资(亿元)	年末余额	年初余额
天津宁河易生大集项目	2014.06	2018.06.	24.56	1,213,331,942.67	534,841,331.74
天津宁河易 OD 现代产业孵化园项目(注)	2017.06	2021.12	28.37	503,740,392.49	484,119,255.66
湖南湘中国际物流园-五金机电展示交易中心(注)	尚未开工	—	3.74	328,176,353.23	328,176,353.23
哈尔滨金色城邦 D 区一期、二期	2014.04	—	12.31	312,466,719.42	1,435,140,294.00
湖南湘中国际物流园-工业原料及产品展示交易中心	2015.08	2019.05	5.60	273,019,528.87	273,019,528.87

供销大集集团股份有限公司财务报表附注

2017年1月1日至2017年12月31日

(本财务报表补充资料除特别注明外,均以人民币元列示)

项目名称	开工时间	预计竣工时间	预计总投资(亿元)	年末余额	年初余额
天津宁河海航社区二期	2015.08	2018.04	9.24	204,000,882.50	388,363,136.17
哈尔滨金色城邦D区三期	尚未开工	—	6.18	72,417,490.52	0.00
哈尔滨金色城邦C区二期(注)	尚未开工	—	5.07	63,402,035.27	40,644,142.13
西咸新区秦汉新城周陵新兴产业园工程6#项目	2017.04	2018.10	1.12	40,997,968.21	0.00
哈尔滨文景项目	尚未开工	—	38.22	29,353,116.44	21,060,837.92
湖南湘中国际物流园-信息服务中心二期(注)	尚未开工	—	3.01	12,440,711.54	12,440,711.54
天津宁河海航社区三期项目	2014.10	2021.06	13.24	0.00	342,330,086.01
西安草堂寺项目	2015.06	2020.06	21.25	0.00	479,321,437.82
长春海航国际广场二期项目	2016.08	2019.12	7.81	0.00	102,715,434.21
合计	—	—	—	3,053,347,141.16	4,442,172,549.30

注: 尚未开工之开发项目发生的开发成本主要系土地购置支出及前期设计、勘察以及拆迁等支出。

(3) 开发产品

项目名称	竣工时间	年初余额	本年增加	本年减少	年末余额
天津宁河海航社区一期	2016.12	1,044,678,814.17	18,361,009.28	215,566,142.41	847,473,681.04
湖南湘中国际物流园大宗陶瓷展示交易中心	2016.12	738,196,419.96	295,680.00	47,579,857.88	690,912,242.08
哈尔滨金色城邦D区一期、二期	2017.12	0.00	1,183,680,183.21	580,015,310.58	603,664,872.63
山东海航万邦中心	2011.01	545,953,778.23	3,969,959.57	69,884,965.98	480,038,771.82
天津宁河海航社区二期	2017.12	0.00	620,243,197.05	420,632,944.10	199,610,252.95
重宾保利国际广场写字楼项目	2014.03	208,801,512.59	0.00	66,142,188.49	142,659,324.10
哈尔滨金色城邦C区一期	2014.12	189,654,712.13	12,816,394.56	103,451,798.21	99,019,308.48
芜湖悦达广场	2016.12	99,452,102.58	35,126,416.34	54,826,578.07	79,751,940.85
湖南湘中国际物流园-信息服务中心一期临街商铺	2016.08	19,168,172.05	0.00	0.00	19,168,172.05

供销大集集团股份有限公司财务报表附注

2017年1月1日至2017年12月31日

(本财务报表补充资料除特别注明外,均以人民币元列示)

项目名称	竣工时间	年初余额	本年增加	本年减少	年末余额
苏州常客隆广场	2016.10	114,530,772.07	0.00	113,527,752.13	1,003,019.94
长春海航国际广场一期项目	2016.12	386,343,395.34	102,778,853.29	489,122,248.63	0.00
长春宏义数码广场项目	2017.06	0.00	392,719,885.88	392,719,885.88	0.00
合计	—	3,346,779,679.12	2,369,991,579.18	2,553,469,672.36	3,163,301,585.94

(4) 存货跌价准备

项目	年初余额	本年增加		本年减少		年末余额
		计提	其他	转回或转销	其他	
库存商品	2,132,494.56	176,781.79	0.00	431,675.29	0.00	1,877,601.06
原材料	1,065,943.91	0.00	0.00	0.00	0.00	1,065,943.91
合计	3,198,438.47	176,781.79	0.00	431,675.29	0.00	2,943,544.97

(5) 存货年末余额中包含有借款费用资本化金额情况如下:

项目名称	年初余额	本年增加	本年减少		年末余额	2017年确 认资本化 金额的资 本化率 (%)
			出售减少	其他减少		
天津宁河海航社区一期	147,871,813.44	0.00	40,441,682.80	0.00	107,430,130.64	0.00
哈尔滨金色城邦D区一期、二期	195,077,538.24	0.00	101,930,594.48	0.00	93,146,943.76	0.00
重宾保利国际广场写字楼项目	39,255,653.21	0.00	11,053,977.08	3,836,123.37	24,365,552.76	0.00
山东海航万邦中心	21,954,439.45	0.00	3,722,268.01	93,083.68	18,139,087.76	0.00
哈尔滨金色城邦C区一期	13,577,395.77	0.00	0.00	0.00	13,577,395.77	0.00
湖南湘中国际物流园大宗陶瓷展示交易中心	6,599,588.58	0.00	816,240.81	0.00	5,783,347.77	0.00
天津宁河海航社区二期	20,489,427.24	0.00	14,780,113.41	0.00	5,709,313.83	0.00
苏州常客隆广场	3,752,711.27	0.00	3,719,849.53	0.00	32,861.74	0.00
芜湖悦达广场	3,334,685.91	0.00	1,295,659.44	2,039,026.47	0.00	0.00
西安草堂寺项目	6,640,346.00	0.00	6,640,346.00	0.00	0.00	0.00
长春海航国际广场一期项目	113,112,072.37	0.00	113,112,072.37	0.00	0.00	0.00

供销大集集团股份有限公司财务报表附注

2017年1月1日至2017年12月31日

(本财务报表补充资料除特别注明外，均以人民币元列示)

项目名称	年初余额	本年增加	本年减少		年末余额	2017年确认资本化金额的资本化率(%)
			出售减少	其他减少		
合计	571,665,671.48	0.00	297,512,803.93	5,968,233.52	268,184,634.03	—

供销大集集团股份有限公司财务报表附注

2017年1月1日至2017年12月31日

(本财务报表补充资料除特别注明外，均以人民币元列示)

8. 其他流动资产

项目	年末余额	年初余额
理财产品(注1)	1,780,000,000.00	0.00
委托贷款(注2)	366,000,000.00	0.00
预交增值税及待抵扣进项税	139,054,255.65	152,847,474.29
预交所得税	15,405,911.06	21,717,358.48
预交税金及附加	6,238,029.58	22,116,571.15
预交土地增值税	4,365,145.09	22,503,138.40
预交房产税	317,504.83	0.00
预交土地使用税	86,928.00	86,928.00
其他	0.00	1,019,157.84
合计	2,311,467,774.21	220,290,628.16

注 1: 银行理财产品中 78,000.00 万元系本集团之子公司霍尔果斯信航鼎盛金融投资有限公司自河北银行股份有限公司购入的“河北银行益友融通-2017 年对公本益 148 号理财产品(保本浮动收益类)”理财产品; 100,000.00 万元系本集团之子公司霍尔果斯信航鼎盛金融投资有限公司自盛京银行上海浦东支行购入的“红玫瑰智盈系列人民币理财产品 2017579 期(上海分行专享)”的理财产品。

注 2: 委托贷款为本集团之下属子公司深圳市安勤三号投资合伙企业(有限合伙), 委托南洋商业银行(中国)有限公司深圳分行, 发放给无锡五洲投资有限公司的委托贷款, 期限为 2017 年 10 月 30 日至 2018 年 4 月 30 日。

9. 发放贷款和垫款

(1) 发放贷款及垫款按担保物类别分布情况

项目	年末余额	年初余额
房地产抵押贷款	272,044,240.00	26,300,000.00
财产权利质押贷款	146,997,000.00	144,687,220.00
动产质押贷款	30,852,828.18	96,423,516.18
信用贷款	2,633,758.87	77,394,542.65
发放贷款和垫款合计	452,527,827.05	344,805,278.83
减: 贷款减值准备	6,904,078.82	3,867,834.46
贷款净额	445,623,748.23	340,937,444.37

供销大集集团股份有限公司财务报表附注

2017年1月1日至2017年12月31日

(本财务报表补充资料除特别注明外,均以人民币元列示)

(2) 分类情况

类别	年末余额			年初余额		
	账面金额	比例(%)	减值准备	账面金额	比例(%)	减值准备
单项金额重大并单项计提贷款损失准备的发放贷款及垫款	0.00	0.00	0.00	0.00	0.00	0.00
正常业务组合	450,124,998.21	99.47	4,501,249.98	344,381,761.99	99.88	3,444,317.62
单项金额不重大但单项计提贷款损失准备的发放贷款及垫款	2,402,828.84	0.53	2,402,828.84	423,516.84	0.12	423,516.84
合计	452,527,827.05	100.00	6,904,078.82	344,805,278.83	100.00	3,867,834.46

(3) 风险特征分类

类别	年末余额			年初余额		
	账面金额	比例(%)	减值准备	账面金额	比例(%)	减值准备
正常	450,124,998.21	99.47	4,501,249.98	344,331,761.99	99.87	3,443,317.62
关注	0.00	0.00	0.00	50,000.00	0.01	1,000.00
损失	2,402,828.84	0.53	2,402,828.84	423,516.84	0.12	423,516.84
合计	452,527,827.05	100.00	6,904,078.82	344,805,278.83	100.00	3,867,834.46

10. 可供出售金融资产

(1) 可供出售金融资产情况

项目	年末余额		
	账面余额	减值准备	账面价值
按成本法计量的可供出售权益工具	69,814,563.56	11,554,000.00	58,260,563.56
合计	69,814,563.56	11,554,000.00	58,260,563.56

(续)

项目	年初余额		
	账面余额	减值准备	账面价值
按成本法计量的可供出售权益工具	129,814,563.56	9,458,000.00	120,356,563.56
合计	129,814,563.56	9,458,000.00	120,356,563.56

供销大集集团股份有限公司财务报表附注

2017年1月1日至2017年12月31日

(本财务报表补充资料除特别注明外，均以人民币元列示)

(2) 年末余额按成本计量的可供出售金融资产

被投资单位	账面余额		减值准备		在被投资单位持股比例(%)	本年现金红利
	年初余额	年末余额	年初余额	年末余额		
掌合天下(北京)信息技术有限公司	60,000,000.00	0.00	0.00	0.00	0.00	0.00
海航东银期货有限公司	31,124,563.56	31,124,563.56	0.00	0.00	6.00	0.00
四川杨天生物医药股份有限公司	13,440,000.00	13,440,000.00	9,408,000.00	11,504,000.00	9.60	0.00
云南海航置业有限公司	10,000,000.00	10,000,000.00	0.00	0.00	10.00	0.00
北京海航基础投资有限公司	6,000,000.00	6,000,000.00	0.00	0.00	0.67	0.00
陕西杨凌农村商业银行股份有限公司	5,000,000.00	5,000,000.00	0.00	0.00	2.50	2,800,000.00
江苏联宏置业投资有限公司	2,400,000.00	2,400,000.00	0.00	0.00	3.00	0.00
长安银行股份有限公司	1,000,000.00	1,000,000.00	0.00	0.00	0.03	119,908.56
常熟市南都置业有限公司	300,000.00	300,000.00	0.00	0.00	1.50	0.00
上海海航实业有限公司	500,000.00	500,000.00	0.00	0.00	1.70	0.00
江苏炎黄在线物流股份有限公司	50,000.00	50,000.00	50,000.00	50,000.00	0.09	0.00
合计	129,814,563.56	69,814,563.56	9,458,000.00	11,554,000.00	—	2,919,908.56

(3) 可供出售金融资产减值准备

可供出售金融资产分类	可供出售权益工具	合计
年初已计提减值金额	9,458,000.00	9,458,000.00
本年计提	2,096,000.00	2,096,000.00
其中：从其他综合收益转入	0.00	0.00
本年减少	0.00	0.00
其中：期后公允价值回升转回	0.00	0.00
年末已计提减值金额	11,554,000.00	11,554,000.00

供销大集集团股份有限公司财务报表附注

2017年1月1日至2017年12月31日

(本财务报表补充资料除特别注明外，均以人民币元列示)

11. 长期应收款

(1) 长期应收款情况

项目	年末余额			折现率
	账面余额	减值准备	账面价值	
分期收款销售商品	400,549,481.18	0.00	400,549,481.18	5.37%
合计	400,549,481.18	0.00	400,549,481.18	

(续)

项目	年初余额			折现率
	账面余额	减值准备	账面价值	
分期收款销售商品	510,752,740.06	0.00	510,752,740.06	5.37%
合计	510,752,740.06	0.00	510,752,740.06	

2016年，骏翔（天津）融资租赁有限公司与本集团下属公司海南供销大集供销链网络科技有限公司（以下简称大集网贸）签订《设备采购合同》，根据合同约定销售货款采取分期收款方式在36个月内支付，本集团将尚未收到的货款及未实现的融资收益计入长期应收款核算。

供销大集集团股份有限公司财务报表附注

2017年1月1日至2017年12月31日

(本财务报表补充资料除特别注明外，均以人民币元列示)

12. 长期股权投资

被投资单位	年初余额	本年增减变动							年末余额	减值准备年末余额	
		追加投资	减少投资	权益法下确认的投资损益	其他综合收益调整	其他权益变动	宣告发放现金股利或利润	计提减值准备			其他
一、联营企业											
掌合天下（北京）信息技术有限公司	0.00	756,000,000.00		-234,401,292.49	0.00	0.00	0.00	189,563,393.39		332,035,314.12	189,563,393.39
深圳市安勤二号投资合伙企业(有限合伙)	145,000,000.00	0.00		2,956,492.60	0.00	0.00	2,956,492.60	0.00		145,000,000.00	0.00
湖南家润多家电超市有限公司	4,658,199.18	0.00		455,640.50	0.00	0.00	0.00	0.00		5,113,839.68	0.00
合计	149,658,199.18	756,000,000.00		-230,989,159.39	0.00	0.00	2,956,492.60	189,563,393.39		482,149,153.80	189,563,393.39

注：本年度本公司之子公司海南供销大集网络科技有限公司（以下简称大集科技）之参股公司掌合天下（北京）信息技术有限公司（以下简称“掌合天下”）出现较大亏损，大集科技对其长期股权投资进行减值测试，并根据北京中企华资产评估有限责任公司出具的“中企华估字(2018)第1123号”评估报告对掌合天下计提长期股权投资减值准备 18,956.34 万元。

供销大集集团股份有限公司财务报表附注

2017年1月1日至2017年12月31日

(本财务报表补充资料除特别注明外，均以人民币元列示)

13. 投资性房地产

(1) 采用公允价值计量模式的投资性房地产

项目	房屋、建筑物及土地使用权	在建投资性房产	合计
一、年初余额	10,730,871,823.00	0.00	10,730,871,823.00
二、本年变动	3,405,719,984.00	203,768,060.39	3,609,488,044.39
加：外购	0.00	174,585,368.00	174,585,368.00
存货\固定资产\在建工程\无形资产转入	3,128,931,398.09	29,182,692.39	3,158,114,090.48
企业合并增加	43,006,800.00	0.00	43,006,800.00
减：处置	67,960,370.96	0.00	67,960,370.96
其他转出	0.00	0.00	0.00
加：公允价值变动	301,742,156.87	0.00	301,742,156.87
三、年末余额	14,136,591,807.00	203,768,060.39	14,340,359,867.39

(2) 未办妥产权证书的投资性房地产

项目	账面价值	未办妥产权证书原因
娄底物流园D区红星美凯龙	466,108,500.00	正在办理
娄底物流园C区多式联运中心	623,832,300.00	正在办理
天津宁河海航一期自持房产	84,513,600.00	正在办理
宝商中百万客隆	18,282,300.00	未办理房产证
阳光商城	10,002,292.67	临时建筑，尚未办理
开源小区7套房产	1,195,775.00	尚未办理

供销大集集团股份有限公司财务报表附注

2017年1月1日至2017年12月31日

(本财务报表补充资料除特别注明外，均以人民币元列示)

14. 固定资产

(1) 固定资产明细表

项目	房屋建筑物	通用设备	运输设备	电子电器设备	其他设备	装修工程	合计
一、账面原值							
1.年初余额	5,654,807,205.82	405,071,087.44	39,273,065.47	265,613,032.74	281,756,048.38	410,343,162.92	7,056,863,602.77
2.本年增加金额	1,066,421,740.05	17,540,528.69	11,197,584.65	27,133,944.86	17,305,716.84	1,639,130.41	1,141,238,645.50
(1) 购置	554,621,939.92	9,591,226.87	1,583,769.34	6,333,276.76	8,615,364.54	441,595.76	581,187,173.19
(2) 存货/在建工程转入	182,660,607.05	277,996.26	0.00	0.00	0.00	1,197,534.65	184,136,137.96
(3) 企业合并增加	329,139,193.08	7,671,305.56	9,613,815.31	20,800,668.10	8,690,352.30	0.00	375,915,334.35
3.本年减少金额	858,548,527.69	32,952,460.12	10,173,302.84	9,179,611.16	10,133,242.12	1,920,570.34	922,907,714.27
(1) 处置或报废	1,151,645.37	32,952,460.12	9,635,254.88	8,892,616.16	9,381,085.40	1,920,570.34	63,933,632.27
(2) 转入投资性房地产	857,396,882.32	0.00	0.00	0.00	0.00	0.00	857,396,882.32
(3) 处置项目公司减少	0.00	0.00	538,047.96	286,995.00	752,156.72	0.00	1,577,199.68
4.年末余额	5,862,680,418.18	389,659,156.01	40,297,347.28	283,567,366.44	288,928,523.10	410,061,722.99	7,275,194,534.00
二、累计折旧							
1.年初余额	1,064,391,094.10	280,212,140.26	26,142,769.77	192,627,927.58	206,860,905.94	141,943,326.81	1,912,178,164.46
2.本年增加金额	160,115,021.65	30,149,502.74	9,008,978.01	34,953,350.37	20,539,991.93	35,357,279.17	290,124,123.87

供销大集集团股份有限公司财务报表附注

2017年1月1日至2017年12月31日

(本财务报表补充资料除特别注明外,均以人民币元列示)

项目	房屋建筑物	通用设备	运输设备	电子电器设备	其他设备	装修工程	合计
(1) 计提	156,649,570.56	26,334,238.75	3,707,440.96	25,343,021.75	16,196,301.92	35,357,279.17	263,587,853.11
(2) 企业合并增加	3,465,451.09	3,815,263.99	5,301,537.05	9,610,328.62	4,343,690.01	0.00	26,536,270.76
3.本年减少金额	119,379,481.40	30,871,861.16	7,879,706.21	7,292,352.37	8,054,613.71	1,619,307.86	175,097,322.71
(1) 处置或报废	1,151,645.37	30,871,861.16	7,650,043.36	7,239,122.80	7,551,703.67	1,619,307.86	56,083,684.22
(2) 转入投资性房地产	118,227,836.03	0.00	0.00	0.00	0.00	0.00	118,227,836.03
(3) 处置项目公司减少	0.00	0.00	229,662.85	53,229.57	502,910.04	0.00	785,802.46
4.年末余额	1,105,126,634.35	279,489,781.84	27,272,041.57	220,288,925.58	219,346,284.16	175,681,298.12	2,027,204,965.62
三、减值准备							
1.年初余额	348,406.32	12,839,275.49	909,553.65	4,051,100.09	10,446,425.39	1,579,160.26	30,173,921.20
2.本年增加金额	0.00	0.00	0.00	0.00	0.00	0.00	0.00
3.本年减少金额	9,105.40	154,765.79	68,399.25	79,790.16	0.00	356.57	312,417.17
(1) 处置或报废	9,105.40	154,765.79	68,399.25	70,646.00	0.00	356.57	303,273.01
(2) 其他减少	0.00	0.00	0.00	9,144.16	0.00	0.00	9,144.16
4.年末余额	339,300.92	12,684,509.70	841,154.40	3,971,309.93	10,446,425.39	1,578,803.69	29,861,504.03
四、账面价值							0.00
1.年末余额	4,757,214,482.91	97,484,864.47	12,184,151.31	59,307,130.93	59,135,813.55	232,801,621.18	5,218,128,064.35

供销大集集团股份有限公司财务报表附注

2017年1月1日至2017年12月31日

(本财务报表补充资料除特别注明外，均以人民币元列示)

项目	房屋建筑物	通用设备	运输设备	电子电器设备	其他设备	装修工程	合计
2.年初余额	4,590,067,705.40	112,019,671.69	12,220,742.05	68,934,005.07	64,448,717.05	266,820,675.85	5,114,511,517.11

供销大集集团股份有限公司财务报表附注

2017年1月1日至2017年12月31日

(本财务报表补充资料除特别注明外,均以人民币元列示)

(2) 通过售后租回融资租赁方式租入的固定资产情况

项目	账面原值	累计折旧	减值准备	账面价值
房屋建筑物	40,706,513.66	10,581,322.64	0.00	30,125,191.02
装修工程	30,197,389.40	7,922,455.19	0.00	22,274,934.21
运输及其他设备	31,314,737.99	15,308,926.55	0.00	16,005,811.44
合计	102,218,641.05	33,812,704.38	0.00	68,405,936.67

(3) 未办妥产权证书的固定资产

项目	账面价值	未办妥产权证书原因
日月广场1号下沉式广场B1层(负二楼)2017号商铺	544,055,126.67	尚未办理
世纪阳光商厦5层	530,469.12	尚未办理
开源小区3套房产	260,310.60	尚未办理
连通工程	13,274,938.77	正在办理中

15. 在建工程

(1) 在建工程明细表

项目	年末余额		
	账面余额	减值准备	账面价值
西安解放路停车楼项目	0.00	0.00	0.00
长春宏义数码广场项目	0.00	0.00	0.00
湖南湘中国际物流园	20,494,474.56	0.00	20,494,474.56
芜湖悦达置业广场项目	0.00	0.00	0.00
高淳悦达置业广场项目	0.00	0.00	0.00
怀安新合作综合购物广场项目	145,347,212.60	0.00	145,347,212.60
咸阳蓝海临空项目	71,767,770.53	0.00	71,767,770.53
湖南湘中国际物流园多式联运中心	1,193,075.78	0.00	1,193,075.78
山东海航联营商铺装修工程	9,517,200.00	0.00	9,517,200.00
泰安仪阳物流配送中心项目	9,467,244.95	0.00	9,467,244.95
其他项目	12,883,282.65	0.00	12,883,282.65
合计	270,670,261.07	0.00	270,670,261.07

供销大集集团股份有限公司财务报表附注

2017年1月1日至2017年12月31日

(本财务报表补充资料除特别注明外，均以人民币元列示)

(续)

项目	年初余额		
	账面余额	减值准备	账面价值
西安解放路停车楼项目	43,049,956.19	0.00	43,049,956.19
长春宏义数码广场项目	392,719,885.88	0.00	392,719,885.88
湖南湘中国际物流园	257,270,465.51	0.00	257,270,465.51
芜湖悦达置业广场项目	323,463,515.78	0.00	323,463,515.78
高淳悦达置业广场项目	176,613,105.09	0.00	176,613,105.09
怀安新合作综合购物广场项目	125,424,961.69	0.00	125,424,961.69
咸阳蓝海临空项目	67,219,269.84	0.00	67,219,269.84
湖南湘中国际物流园多式联运中心	191,795,260.78	0.00	191,795,260.78
山东海航联营商铺装修工程	9,517,200.00	0.00	9,517,200.00
泰安仪阳物流配送中心项目	1,839,395.50	0.00	1,839,395.50
其他项目	9,624,640.63	0.00	9,624,640.63
合计	1,598,537,656.89	0.00	1,598,537,656.89

供销大集集团股份有限公司财务报表附注

2017年1月1日至2017年12月31日

(本财务报表补充资料除特别注明外，均以人民币元列示)

(2) 重大在建工程项目变动情况

工程名称	年初余额	本年增加	合并增加	本年减少		年末余额
				转入固定资产	其他减少	
西安解放路停车楼项目	43,049,956.19	36,617,579.48	0.00	79,667,535.67	0.00	0.00
长春宏义数码广场项目	392,719,885.88	0.00	0.00	0.00	392,719,885.88	0.00
湖南湘中国际物流园-红星美凯龙家居广场	257,270,465.51	131,693,949.59	0.00	62,579,309.67	305,890,630.87	20,494,474.56
芜湖悦达置业广场项目	323,463,515.78	0.00	0.00	0.00	323,463,515.78	0.00
高淳悦达置业广场项目	176,613,105.09	21,858,513.69	0.00	0.00	198,471,618.78	0.00
怀安新合作综合购物广场项目	125,424,961.69	19,922,250.91	0.00	0.00	0.00	145,347,212.60
咸阳蓝海临空项目	67,219,269.84	4,548,500.69	0.00	0.00	0.00	71,767,770.53
湖南湘中国际物流园-多式联运中心项目	191,795,260.78	262,612,614.09	0.00	40,413,761.71	412,801,037.38	1,193,075.78
山东海航联营商铺装修工程	9,517,200.00	0.00	0.00	0.00	0.00	9,517,200.00
泰安仪阳物流配送中心项目	1,839,395.50	7,905,845.71	0.00	277,996.26	0.00	9,467,244.95

本年减少中其他减少主要为转入长期待摊费用 2,582,588.70 元，转入投资性房地产 1,155,022,445.69 元，长春宏义数码广场项目已完工，管理层持有意图变更为对外销售因此报告期内将在建工程账面金额 392,719,885.88 元转入存货-开发产品。

供销大集集团股份有限公司财务报表附注

2017年1月1日至2017年12月31日

(本财务报表补充资料除特别注明外，均以人民币元列示)

(续)

工程名称	预算数 (亿元)	工程累计投入占 预算比例 (%)	工程进度 (%)	利息资本化累 计金额	其中：本年利 息资本化金额	本年利息资本 化率 (%)	资金来源
西安解放路停车楼项目	0.98	100	已完工	0.00	0.00	0.00	自有资金
长春长春宏义数码广场项目	24.22	—	—	—	—	—	自有/借款
湖南湘中国际物流园-红星 美凯龙家居广场	3.10	97	已完工	18,305,545.02	9,739,113.32	5.23%	自有/借款
芜湖悦达置业广场项目	3.20	70	已完工	—	—	—	自有
高淳悦达置业广场项目	2.50	107	已完工	—	—	—	自有
怀安新合作综合购物广场项 目	1.54	81	接近完工	5,460,145.41	1,568,283.42	7.79%	自有/借款
咸阳蓝海临空项目	11.30	7	在建	0.00	0.00	0.00%	自有
湖南湘中国际物流园-多式 联运中心项目	6.10	72	已完工	7,781,176.45	7,781,176.45	5.15%	自有/借款
山东海航联营商铺装修工程 项目	0.25	38.57	在建	0.00	0.00	0.00%	自有
泰安仪阳物流配送中心项目	1.5	6.32	在建	0.00	0.00	0.00%	自有

供销大集集团股份有限公司财务报表附注

2017年1月1日至2017年12月31日

(本财务报表补充资料除特别注明外，均以人民币元列示)

16. 无形资产

(1) 无形资产明细

项目	土地使用权	计算机软件 使用权	非专利技术	合计
一、账面原值				
1.年初余额	1,855,310,650.43	71,074,361.37	0.00	1,926,385,011.80
2.本年增加金额	0.00	31,678,742.56	119,619,600.00	151,298,342.56
(1) 购置	0.00	2,658,050.32	0.00	2,658,050.32
(2) 企业合并增加	0.00	29,020,692.24	119,619,600.00	148,640,292.24
3.本年减少金额	553,827,078.14	7,416,787.00	0.00	561,243,865.14
(1) 处置	0.00	7,416,787.00	0.00	7,416,787.00
(2) 转入投资性 房地产	499,866,724.36	0.00	0.00	499,866,724.36
(3) 处置项目公 司减少	53,960,353.78	0.00	0.00	53,960,353.78
4.年末余额	1,301,483,572.29	95,336,316.93	119,619,600.00	1,516,439,489.22
二、累计摊销				
1.年初余额	231,414,114.99	36,433,213.28	0.00	267,847,328.27
2.本年增加金额	38,255,542.08	12,562,633.42	3,488,905.00	54,307,080.50
(1) 计提	38,255,542.08	11,352,441.18	3,488,905.00	53,096,888.26
(2) 企业合并增加	0.00	1,210,192.24	0.00	1,210,192.24
3.本年减少金额	50,404,025.16	1,868,475.51	0.00	52,272,500.67
(1) 处置	0.00	1,868,475.51	0.00	1,868,475.51
(2) 转入投资性 房地产	46,539,888.35	0.00	0.00	46,539,888.35
(3) 处置项目公 司减少	3,864,136.81	0.00	0.00	3,864,136.81
4.年末余额	219,265,631.91	47,127,371.19	3,488,905.00	269,881,908.10
三、减值准备				
1.年初余额	0.00	0.00	0.00	0.00
2.本年增加金额	0.00	0.00	0.00	0.00
3.本年减少金额	0.00	0.00	0.00	0.00
4.年末余额	0.00	0.00	0.00	0.00
四、账面价值				
1.年末余额	1,082,217,940.38	48,208,945.74	116,130,695.00	1,246,557,581.12

供销大集集团股份有限公司财务报表附注

2017年1月1日至2017年12月31日

(本财务报表补充资料除特别注明外,均以人民币元列示)

项目	土地使用权	计算机软件使用权	非专利技术	合计
2.年初余额	1,623,896,535.44	34,641,148.09	0.00	1,658,537,683.53

17. 商誉

(1) 商誉原值

被投资单位名称	年初余额	本年增加	本年减少	年末余额
西安华城置业有限公司	39,535,083.49	0.00	0.00	39,535,083.49
西安兴正元购物中心有限公司	70,678,838.36	0.00	0.00	70,678,838.36
陕西民生家乐商业连锁有限责任公司	56,327,101.77	0.00	0.00	56,327,101.77
海南供销大集供销链控股有限公司(注1)	1,565,378,435.06	0.00	660,405,504.61	904,972,930.45
海南供销大集控股有限公司(注2)	1,148,846,926.54	301,568,908.12	40,370,136.20	1,410,045,698.46
合计	2,880,766,385.22	301,568,908.12	700,775,640.81	2,481,559,652.53

(2) 商誉减值准备

被投资单位名称	年初余额	本年增加	本年减少	年末余额
陕西民生家乐商业连锁有限责任公司	56,327,101.77	0.00	0.00	56,327,101.77
合计	56,327,101.77	0.00	0.00	56,327,101.77

注1: 本年度商誉减少系本公司之子公司海南供销大集供销链控股有限公司(以下简称大集供销链)因处置长春宏图、宁河海阔天空、西安草堂山居之项目公司股权,以及注销西安三棵树商贸有限公司(以下简称三棵树公司)将原自第三方购买时形成的商誉转出所致。

注2: 本年度,本公司之子公司供销大集国际控股有限公司(以下简称大集国际)以非同一控制下企业合并方式取得中国顾客隆控股有限公司(以下简称顾客隆)81.43%的股权,根据《企业会计准则第20号-企业合并》之规定,将合并成本大于合并中取得被合并方可辨认净资产公允价值份额的差额301,568,908.12元确认为商誉所致;报告期内商誉减少系如本财务报表附注“八、2(1)在子公司所有者权益份额发生变化的情况”所述本公司转让中国顾客隆控股有限公司11.01%的股权,相应减少商誉40,370,136.20元。

供销大集集团股份有限公司财务报表附注

2017年1月1日至2017年12月31日

(本财务报表补充资料除特别注明外,均以人民币元列示)

18. 长期待摊费用

项目	年初余额	本年增加	本年合并增加	本年摊销	本年其他减少	年末余额
经营租入固定资产改良	170,089,054.49	23,261,742.76	21,099,737.09	53,560,463.61	462,363.55	160,427,707.18
租地自建营业场所	132,693,591.29	996,600.39	0.00	7,740,199.29	0.00	125,949,992.39
趸付房屋租赁费	32,594,885.41	12,056,425.47	0.00	12,132,077.24	0.00	32,519,233.64
自有经营场所装修费	56,354,630.51	13,763,752.14	0.00	20,483,030.44	0.00	49,635,352.21
冠名使用费	0.00	19,000,000.00	0.00	158,333.33	0.00	18,841,666.67
其他	669,213.68	4,225.25	0.00	220,029.38	0.00	453,409.55
合计	392,401,375.38	69,082,746.01	21,099,737.09	94,294,133.29	462,363.55	387,827,361.64

经营租入固定资产改良为经营租入营业场地发生的改造支出,租地自建营业场所为在租赁土地上自建营业场所发生的支出,摊销期限为各营业场所受益期。

本期新增冠名使用费系本公司之子公司湖南新合作湘中国际物流园投资开发有限公司红星美凯龙家居广场使用“红星美凯龙”品牌支付的冠名费,在使用期限内摊销。

19. 递延所得税资产和递延所得税负债

(1) 未经抵销的递延所得税资产

项目	年末余额		年初余额	
	可抵扣暂时性差异	递延所得税资产	可抵扣暂时性差异	递延所得税资产
坏账准备	68,787,776.93	14,126,474.86	46,417,156.33	8,641,177.15
内退职工辞退福利	24,684,485.97	5,132,117.56	23,261,544.56	3,489,231.68
预计应付之费用	103,859,577.40	25,335,417.36	32,328,705.98	5,256,554.94
固定资产减值准备	23,562,746.87	5,687,703.51	21,960,248.49	4,599,599.38
商誉	21,967,569.69	4,404,779.36	21,967,569.69	3,295,135.45
可供减值准备	11,554,000.00	2,888,500.00	9,458,000.00	1,418,700.00
未弥补亏损	60,924,849.49	12,565,946.79	48,107,779.87	9,293,051.56
存货跌价准备	2,487,804.41	621,951.11	1,299,549.54	218,293.00

供销大集集团股份有限公司财务报表附注

2017年1月1日至2017年12月31日

(本财务报表补充资料除特别注明外,均以人民币元列示)

项目	年末余额		年初余额	
	可抵扣暂时性差异	递延所得税资产	可抵扣暂时性差异	递延所得税资产
递延收益	6,280,000.00	1,570,000.00	6,105,000.00	978,250.00
贷款减值准备	5,403,621.23	1,350,905.31	3,867,834.46	966,958.62
房地产项目相关税收	25,978,792.81	6,494,698.20	38,820,071.33	9,705,017.83
租赁期递增租金	9,013,382.86	2,009,927.40	9,695,789.97	2,238,905.56
可抵扣广告宣传费	5,341,318.07	1,335,329.52	8,449,440.75	2,112,360.19
合计	369,845,925.73	83,523,750.98	271,738,690.97	52,213,235.36

(2) 未经抵销的递延所得税负债

项目	年末余额		年初余额	
	应纳税暂时性差异	递延所得税负债	应纳税暂时性差异	递延所得税负债
资产评估增值	7,421,183,868.23	1,711,781,440.70	7,471,033,665.90	1,828,468,155.29
投资性房地产公允价值变动	3,208,998,601.96	791,951,239.81	1,584,737,595.14	376,381,133.47
合计	10,630,182,470.19	2,503,732,680.51	9,055,771,261.04	2,204,849,288.76

(3) 未确认递延所得税资产明细

项目	年末余额	年初余额
资产减值准备	70,287,915.68	19,831,190.87
未弥补亏损	85,925,034.02	62,851,091.10
预计应付之费用	150,000.00	1,100,967.12
合计	156,362,949.70	83,783,249.09

20. 其他非流动资产

项目	年末余额	年初余额
房地产企业预交税金(注1)	29,463,275.75	34,958,338.13
增资及股权转让款	0.00	608,000,000.00
合计	29,463,275.75	642,958,338.13

注1: 房地产企业依据预售房款预交相应税费, 预计交房日期超过1年, 因此计入其他非流动资产。

供销大集集团股份有限公司财务报表附注

2017年1月1日至2017年12月31日

(本财务报表补充资料除特别注明外，均以人民币元列示)

21. 短期借款

借款类别	年末余额	年初余额
质押借款（注1）	4,717,006,400.00	847,887,642.53
抵押借款（注2）	3,253,100,000.00	3,187,000,000.00
保证借款（注3）	1,021,500,000.00	882,500,000.00
信用借款	184,600,000.00	0.00
合计	9,176,206,400.00	4,917,387,642.53

注1：本集团期末质押借款以本集团保证金、保函保证、股权为质押物，详见本附注“六、58”所述。另由关联公司提供担保，详见本附注“十一、（二）11”所述。

注2：本集团期末抵押借款全部以本集团之房产及土地为抵押物，部分借款同时以本集团的定期存单及保证金作为质押物，详见本附注“六、58”，同时部分抵押借款由本公司关联公司提供担保，详见本附注“十一、（二）11”所述。

注3：本集团期末保证借款均由关联公司提供担保，担保详见本财务报表附注“十一、（二）11”所述。

注4：本集团期末不存在已逾期未偿还的短期借款。

22. 应付票据

票据种类	年末余额	年初余额
银行承兑汇票	54,709,599.11	43,895,502.14
合计	54,709,599.11	43,895,502.14

23. 应付账款

(1) 应付账款

项目	年末余额	年初余额
应付供应商货款	1,696,172,575.09	1,617,277,545.06
应付工程款	1,813,668,362.10	857,446,280.64
应付购房款	255,055,126.67	0.00
应付加盟拓展费	3,400,000.00	0.00
其他	23,540,778.49	10,389,976.25
合计	3,791,836,842.35	2,485,113,801.95

供销大集集团股份有限公司财务报表附注

2017年1月1日至2017年12月31日

(本财务报表补充资料除特别注明外，均以人民币元列示)

(2) 账龄超过1年的重要应付账款

单位名称	年末余额	未偿还或结转的原因
江苏江都建设集团有限公司	49,235,139.00	工程尚未结算
中国建筑第六工程局有限公司	45,710,643.00	工程尚未结算
哈尔滨富洋建筑安装工程有限公司	41,436,631.55	工程尚未结算
哈尔滨三建工程有限责任公司	41,246,769.93	工程尚未结算
河北建工集团有限责任公司	20,056,638.92	工程尚未结算
合计	197,685,822.40	—

24. 预收款项

(1) 预收账款

项目	年末余额	年初余额
储值卡款	775,159,035.03	850,909,165.07
房屋预售款	529,136,157.39	1,323,377,322.04
连锁经营加盟费	183,558,250.78	577,518,319.03
货款	361,070,839.34	149,002,004.48
租金	52,925,851.59	42,953,343.52
其他	52,527,488.82	37,569,680.56
合计	1,954,377,622.95	2,981,329,834.70

(2) 账龄超过1年的重要预收账款

项目	年末余额	未偿还或结转的原因
房款预售款	84,666,895.20	预收房款，尚未达到收入确认条件
连锁经营加盟费	39,962,264.15	预收加盟费
储值卡款	38,935,395.36	预收储值卡款，尚未消费
中国工商银行股份有限公司延安分公司	2,587,894.90	未结算
陕西通福房地产开发有限公司	1,000,000.00	未结算
合计	167,152,449.61	—

供销大集集团股份有限公司财务报表附注

2017年1月1日至2017年12月31日

(本财务报表补充资料除特别注明外,均以人民币元列示)

25. 应付职工薪酬

(1) 应付职工薪酬分类

项目	年初余额	本年增加	企业合并增加	本年减少	年末余额
短期薪酬	124,449,096.57	774,186,675.15	5,369,167.95	758,119,913.69	145,885,025.98
离职后福利-设定提存计划	10,489,821.56	103,746,271.55	0.00	102,675,563.05	11,560,530.06
辞退福利	9,911,202.66	11,898,802.38	32,764.61	11,796,535.27	10,046,234.38
合计	144,850,120.79	889,831,749.08	5,401,932.56	872,592,012.01	167,491,790.42

(2) 短期薪酬

项目	年初余额	本年增加	企业合并增加	本年减少	年末余额
工资、奖金、津贴和补贴	85,614,302.92	636,144,878.50	5,369,167.95	629,755,908.47	97,372,440.90
职工福利费	770,899.36	39,207,118.33	0.00	34,261,352.03	5,716,665.66
社会保险费	2,480,469.13	41,420,443.24	0.00	40,563,643.48	3,337,268.89
其中: 医疗保险费	2,120,650.91	36,627,250.36	0.00	35,795,612.46	2,952,288.81
工伤保险费	58,848.74	2,311,860.45	0.00	2,327,550.07	43,159.12
生育保险费	300,969.48	2,481,332.43	0.00	2,440,480.95	341,820.96
住房公积金	7,447,115.94	42,415,721.62	0.00	41,979,024.08	7,883,813.48
工会经费和职工教育经费	28,136,309.22	14,998,513.46	0.00	11,559,985.63	31,574,837.05
合计	124,449,096.57	774,186,675.15	5,369,167.95	758,119,913.69	145,885,025.98

(3) 设定提存计划

项目	年初余额	本年增加	企业合并增加	本年减少	年末余额
基本养老保险	5,670,486.03	97,686,524.69	0.00	96,918,796.01	6,438,214.71
失业保险费	4,491,321.18	3,283,883.72	0.00	3,246,493.38	4,528,711.52
企业年金缴费	328,014.35	2,775,863.14	0.00	2,510,273.66	593,603.83
合计	10,489,821.56	103,746,271.55	0.00	102,675,563.05	11,560,530.06

26. 应交税费

供销大集集团股份有限公司财务报表附注

2017年1月1日至2017年12月31日

(本财务报表补充资料除特别注明外,均以人民币元列示)

项目	年末余额	年初余额
企业所得税	447,119,698.81	179,945,998.01
土地增值税	121,153,525.16	103,966,809.92
增值税	110,328,181.23	181,470,273.15
房产税	30,093,807.36	26,130,102.65
城市维护建设税	13,709,051.90	13,062,119.90
教育费附加	5,868,230.03	6,142,418.89
土地使用税	5,829,846.19	3,232,149.75
个人所得税	1,696,040.85	1,050,880.93
消费税	1,309,277.66	881,689.20
其他	4,601,520.50	2,280,017.01
合计	741,709,179.69	518,162,459.41

27. 应付利息

项目	年末余额	年初余额
短期借款利息	17,928,192.71	5,100,411.42
分期付息到期还本的长期借款利息	5,535,073.66	3,699,687.27
应付资金拆借利息	362,222.22	3,581,202.81
企业债券利息	0.00	27,708,493.15
合计	23,825,488.59	40,089,794.65

28. 应付股利

项目	年末余额	年初余额
应付股利	9,999,233.00	9,999,233.00
普通股股利	3,959,547.00	3,889,246.97
合计	13,958,780.00	13,888,479.97

29. 其他应付款

(1) 其他应付款按款项性质分类

款项性质	年末余额	年初余额
往来款	835,106,942.09	1,054,159,594.20
押金保证金	271,009,357.77	227,274,367.01

供销大集集团股份有限公司财务报表附注

2017年1月1日至2017年12月31日

(本财务报表补充资料除特别注明外,均以人民币元列示)

款项性质	年末余额	年初余额
租金	161,599,219.88	169,645,553.02
工程款	53,934,623.05	93,861,614.86
代收款	66,728,532.02	55,723,386.07
其他	162,090,716.21	175,926,429.03
合计	1,550,469,391.02	1,776,590,944.19

(2) 账龄超过1年的重要其他应付款

单位名称	年末余额	未偿还或结转的原因
天津宁河万泰现代产业建设投资有限公司	337,619,811.50	往来款
新合作商贸连锁集团有限公司	85,042,990.06	往来款
西安裕华实业股份有限公司	25,116,393.54	项目未结算
宝鸡市易食国际购物广场有限公司	11,642,025.50	租金未支付
合计	459,421,220.60	

30. 一年内到期的非流动负债

项目	年末余额	年初余额
一年内到期的长期借款(注1)	550,215,737.36	715,255,252.67
一年内到期的长期应付款(注2)	36,511,600.00	31,163,563.26
短期融资券	0.00	599,855,737.70
合计	586,727,337.36	1,346,274,553.63

注1: 本集团一年内到期的长期借款期末余额全部以本集团之房产及土地为抵押物,同时以经营收益权、定期存单为质押物,详见本附注“六、58”所述;保证借款由本公司关联公司提供担保,详见本附注“十一、(二)11”所述

注2: 本公司一年内到期的长期应付款为应付海通恒信国际租赁有限公司的融资租赁款,详见本附注“六、33”所述。

31. 其他流动负债

(1) 其他流动负债分类

供销大集集团股份有限公司财务报表附注

2017年1月1日至2017年12月31日

(本财务报表补充资料除特别注明外,均以人民币元列示)

项目	年末余额	年初余额
政府补助	2,433,362.73	2,433,362.73
黄金租借	0.00	24,322,750.00
合计	2,433,362.73	26,756,112.73

(2) 政府补助

项目	年初余额	本年增加	合并增加	本年计入其他收益金额	其他减少	年末余额
湖南湘中国际物流园项目补贴款	1,288,912.21	1,288,912.21	0.00	1,288,912.21	0.00	1,288,912.21
高淳悦达置业广场项目补贴款	1,019,450.52	1,019,450.52	0.00	1,019,450.52	0.00	1,019,450.52
绿色低碳流通体系建设项目	125,000.00	125,000.00	0.00	0.00	125,000.00	125,000.00
合计	2,433,362.73	2,433,362.73	0.00	2,308,362.73	125,000.00	2,433,362.73

32. 长期借款

(1) 长期借款分类

借款类别	年末余额	年初余额
抵押借款	3,275,382,174.15	2,228,660,654.39
质押借款	205,550,000.00	0.00
保证借款	281,000,000.00	18,333,333.33
合计	3,761,932,174.15	2,246,993,987.72

注 1: 年末抵押及质押借款全部以本集团之房产及土地为抵押物,同时以定期存单、经营收益权为质押物,详见本附注“六、58”。另部分抵押借款及质押借款由本公司关联公司提供担保,详见本附注“十一、(二)11”所述。

注 2: 年末质押借款全部以本公司之子公司大集控股持有海南供销大集金服信息科技有限公司的股权进行质押。详见本财务报表附注“六、58”。另质押借款由关联公司提供担保,详见本财务报表附注“十一、(二)11”所述。

注 3: 本集团期末不存在已逾期未偿还的长期借款。

注 4: 本集团长期借款的利率区间为 4.75%-9.65%。

33. 长期应付款

供销大集集团股份有限公司财务报表附注

2017年1月1日至2017年12月31日

(本财务报表补充资料除特别注明外，均以人民币元列示)

款项性质	年末余额	年初余额
应付融资租赁款（注）	42,851,932.29	74,051,988.04
其他	1,506,207.39	1,506,207.39
减：一年内到期的应付融资租赁款	36,511,600.00	31,163,563.26
合计	7,846,539.68	44,394,632.17

注：长期应付款中应付融资租赁款系应付海通恒信国际租赁有限公司的融资租赁款，该款项由海航基础设施投资集团股份有限公司提供担保。

34. 长期应付职工薪酬

(1) 长期应付职工薪酬分类

项目	年末余额	年初余额
辞退福利	25,826,720.82	24,563,687.66
合计	25,826,720.82	24,563,687.66

35. 预计负债

项目	年末余额	年初余额
会员卡积分兑换	59,584,085.20	48,863,153.46
预计闭店人员解约支出	100,000.00	2,064,876.00
预计合同违约金	0.00	200,000.00
合计	59,684,085.20	51,128,029.46

36. 递延收益

(1) 递延收益分类

项目	年初余额	本年增加	合并增加	本年减少	年末余额	形成原因
政府补助	102,456,108.01	15,900,000.00	0.00	2,433,362.73	115,922,745.28	—
合计	102,456,108.01	15,900,000.00	0.00	2,433,362.73	115,922,745.28	—

(2) 政府补助项目

供销大集集团股份有限公司财务报表附注

2017年1月1日至2017年12月31日

(本财务报表补充资料除特别注明外,均以人民币元列示)

政府补助项目	年初余额	本年新增补助金额	合并增加	本年计入其他收益金额
湖南湘中国际物流园项目补贴款	54,369,257.16	15,600,000.00	0.00	0.00
高淳悦达置业广场项目补贴款	34,321,500.85	0.00	0.00	0.00
怀安新网工程	7,785,350.00	0.00	0.00	0.00
西安解放路停车楼项目	4,780,000.00	0.00	0.00	0.00
民生百货无线 WIFI 建设项目	700,000.00	300,000.00	0.00	0.00
汉中绿色低碳流通体系建设项目	500,000.00	0.00	0.00	0.00
合计	102,456,108.01	15,900,000.00	0.00	0.00

(续)

政府补助项目	转入其他流动负债	年末余额	与资产相关/与收益相关
湖南湘中国际物流园项目补贴款	1,288,912.21	68,680,344.95	与资产相关
高淳悦达置业广场项目补贴款	1,019,450.52	33,302,050.33	与资产相关
怀安新网工程	0.00	7,785,350.00	与资产相关
西安解放路停车楼项目	0.00	4,780,000.00	与资产相关
民生百货无线 WIFI 建设项目	0.00	1,000,000.00	与资产相关
汉中绿色低碳流通体系建设项目	125,000.00	375,000.00	与资产相关
合计	2,433,362.73	115,922,745.28	—

37. 股本

单位: 万元

项目	年初余额	本年变动增减(+、-)					年末余额
		发行新股	送股	公积金转股	其他	小计	
一、有限售条件股份	548,771.44	0.00	0.00	0.00	-136,821.21	-136,821.21	411,950.23
1、国家持股	0.00	0.00	0.00	0.00	0.00	0.00	0.00
2、国有法人持股	118,321.74	0.00	0.00	0.00	0.00	0.00	118,321.74

供销大集集团股份有限公司财务报表附注

2017年1月1日至2017年12月31日

(本财务报表补充资料除特别注明外,均以人民币元列示)

项目	年初余额	本年变动增减(+、-)					年末余额
		发行新股	送股	公积金转股	其他	小计	
3、其他内资持股	430,449.70	0.00	0.00	0.00	-136,821.21	-136,821.21	293,628.49
其中：境内法人持股	410,356.11	0.00	0.00	0.00	-125,886.46	-125,886.46	284,469.65
境内自然人持股	20,093.59	0.00	0.00	0.00	-10,934.75	-10,934.75	9,158.84
二、无限售条件股份	52,011.39	0.00	0.00	0.00	136,821.21	136,821.21	188,832.59
1、人民币普通股	52,011.39	0.00	0.00	0.00	136,821.21	136,821.21	188,832.59
三、股份总数	600,782.82	0.00	0.00	0.00	0.00	0.00	600,782.82

38. 资本公积

项目	年初余额	本年增加	本年减少	年末余额
股本溢价（注1）	25,600,630,256.92	92,481,761.10	1,369,070,838.62	24,324,041,179.40
原制度资本公积转入	20,740,707.19	0.00	0.00	20,740,707.19
其他资本公积（注2）	65,361,960.50	7,320,146.63	0.00	72,682,107.13
合计	25,686,732,924.61	99,801,907.73	1,369,070,838.62	24,417,463,993.72

注1：股本溢价主要变动说明

(1) 期初调整：如本附注“四、32（2）”所述，本公司之子公司大集供销链以同一控制下合并的方式取得望海国际100%股权，根据《企业会计准则第20号-企业合并》的规定，本集团自本报告期初将望海国际纳入财务报表的合并范围，因此事项增加本公司2017年年初资本公积-股本溢价702,247,442.08元。

(2) 本期增加：如本附注“四、32（2）”所述，本年度本公司之子公司大集供销链因处置项目公司长春宏图、宁河海阔天空和西安草堂山居，将原同一控制企业合并取得上述公司投资时冲减的资本公积转回，因此增加资本公积-股本溢价92,481,761.10元。

(3) 本期减少：

如本附注“四、32（2）”所述，本公司之子公司大集供销链将取得望海国际100%股权所支付的价款与合并日初始投资成本之差额359,214,031.65元冲减本集团之资本公积-股本溢价。

供销大集集团股份有限公司财务报表附注

2017年1月1日至2017年12月31日

(本财务报表补充资料除特别注明外，均以人民币元列示)

2017年本集团将因同一控制下合并增加的2017年年初资本公积702,247,442.08元从股本溢价转出。

根据《企业会计准则第20号-企业合并》的规定，本集团在编制合并报表时，将本年初至合并日望海国际应归属于本公司的留存收益134,821,885.88元，自本公司资本公积-股本溢价转入留存收益。

本年度本公司之子公司大集控股因处置项目公司长春宏图、宁河海阔天空和西安草堂山居，将原取得上述股权时自资本公积转至留存收益的转回，减少资本公积-股本溢价171,485,461.10元。

如本附注“六、17(2)”所述，本集团以非同一控制企业合并取得顾客隆81.43%的股权，随后处置该公司11.01%的股权，根据《企业会计准则第33号——合并财务报表》的规定，母公司在不丧失控制权的情况下部分处置对子公司的长期股权投资的，将处置价款与处置长期股权投资对应享有子公司自购买日开始持续计算的净资产份额之间的差额1,302,017.91元冲减因资本公积-股本溢价。

注2：其他资本公积主要变动说明

本公司之子公司大集控股2015年公司重组时，原股东海航商业控股对相关未决诉讼出具承诺，对该等案件审理、执行可能产生的一切法律责任及经济损失、费用支出等承担不可撤销的连带责任，本年度大集控股因相关案件发生赔偿等费用支出7,320,146.63元，海航商业控股已根据重组承诺支付相关款项，本集团将收到的清偿款项计入其他资本公积。

39. 其他综合收益

单位：万元

项目	年初余额	本年发生额					年末余额
		本年所得税前发生额	减：前期计入其他综合收益当期转入损益	减：所得税费用	税后归属于母公司	税后归属于少数股东	
以后将重分类进损益的其他综合收益							
外币报表折算差额	0.00	-8,128.42	0.00	0.00	-8,354.52	226.10	-8,354.52
非投资性房地产重分类至投资性房地产	353.51	64,664.85	0.00	16,131.45	47,331.07	1,202.33	47,684.58
其他综合收益合计	353.51	56,536.43	0.00	16,131.45	38,976.55	1,428.43	39,330.06

供销大集集团股份有限公司财务报表附注

2017年1月1日至2017年12月31日

(本财务报表补充资料除特别注明外，均以人民币元列示)

40. 盈余公积

项目	年初余额	本年增加	本年减少	年末余额
法定盈余公积	137,016,069.76	19,180,224.02	0.00	156,196,293.78
合计	137,016,069.76	19,180,224.02	0.00	156,196,293.78

根据《中华人民共和国公司法》及本公司章程及董事会的决议，本公司按年度净利润的10%提取法定盈余公积。

如本附注“四、32(2)”所述，本公司之子公司大集供销链以同一控制下合并的方式取得望海国际100%股权，根据《企业会计准则第20号-企业合并》的规定，本集团在编制合并报表时，本年年初将望海国际应归属于本集团的盈余公积23,804,859.12元，自本集团资本公积-股本溢价转入。

41. 未分配利润

项目	本年	上年
上年年末余额	-3,202,914,282.54	-3,602,064,494.25
加：上年未分配利润调整数	1,344,456,000.01	1,040,714,825.57
其中：同一控制合并范围变更（注1）	104,255,561.37	89,718,698.21
会计政策变更（注2）	1,240,200,438.64	950,996,127.36
本年年初余额	-1,858,458,282.53	-2,561,349,668.68
加：本年归属于母公司所有者的净利润	1,414,520,857.98	708,313,597.35
减：提取法定盈余公积	19,180,224.04	5,422,211.20
提取任意盈余公积	0.00	0.00
提取一般风险准备	0.00	0.00
应付普通股股利	132,172,221.08	0.00
转作股本的普通股股利	0.00	0.00
本年年末余额	-595,289,869.67	-1,858,458,282.53

注1：如本附注“四、32(2)”所述，本公司之子公司大集供销链以同一控制下合并的方式取得望海国际100%股权，根据《企业会计准则第20号-企业合并》的规定，本集团在编制合并报表时，将该公司2016年初未分配利润中归属于本公司的部分8,971.87万元计入年初未分配利润，2017年初未分配利润中归属于本公司的部分10,425.56万元计入年初未分配利润

供销大集集团股份有限公司财务报表附注

2017年1月1日至2017年12月31日

(本财务报表补充资料除特别注明外,均以人民币元列示)

注2:如本附注“四、32(1)”所述,本集团因投资性房地产会计政策变更调整增加2016年年初未分配利润95,099.61万元、增加2017年年初未分配利润124,020.04万元。

42. 营业收入、营业成本

项目	本年发生额		上年发生额	
	收入	成本	收入	成本
主营业务	26,622,257,883.41	23,583,456,136.99	13,310,799,445.02	10,899,608,282.86
其他业务	1,064,038,263.66	47,441,351.60	1,127,889,048.88	43,268,800.85
合计	27,686,296,147.07	23,630,897,488.59	14,438,688,493.90	10,942,877,083.71

43. 利息净收入

项目	本年发生额	上年发生额
利息收入	103,230,554.09	71,243,546.10
—发放贷款及垫款	103,230,554.09	71,243,546.10
利息支出	0.00	6,379,813.95
—关联方资金拆借	0.00	6,379,813.95
利息净收入	103,230,554.09	64,863,732.15

44. 税金及附加

项目	本年发生额	上年发生额
土地增值税	100,994,171.48	125,617,612.93
营业税(注)	16,012,021.15	57,883,943.80
房产税	98,138,909.37	63,660,619.23
城市维护建设税	35,915,502.40	29,788,747.90
印花税	26,002,147.43	18,926,294.71
教育费附加	24,973,795.69	17,751,901.50
土地使用税	20,381,852.52	9,988,963.89
消费税	10,490,774.56	11,619,606.77
水利基金	5,177,215.15	3,144,149.85
防洪费	576,732.15	286,007.67
河道管理费	101,102.23	279,226.34

供销大集集团股份有限公司财务报表附注

2017年1月1日至2017年12月31日

(本财务报表补充资料除特别注明外，均以人民币元列示)

项目	本年发生额	上年发生额
其他	2,514,748.71	1,756,635.53
合计	341,278,972.84	340,703,710.12

注：报告期内，本集团发生的营业税系本集团下属房地产企业2016年5月以前按照预售房款缴纳的营业税计入其他非流动资产，本年将实现销售收入对应的营业税转入当期损益所致。

45. 销售费用

项目	本年发生额	上年发生额
职工薪酬	423,496,477.50	419,047,035.78
租赁费	326,150,666.60	369,975,117.25
物业水电费	165,452,664.51	162,683,941.23
广告及促销费用	96,637,056.62	111,863,779.23
折旧	75,741,630.31	70,165,039.81
长期待摊费用	49,537,577.21	45,892,889.32
咨询代理费	27,903,839.97	18,291,459.67
修理费	24,343,230.16	13,567,070.88
运输费	14,691,410.71	8,394,842.01
商品损耗费	9,972,365.16	12,370,110.60
包装费	3,720,782.21	4,273,827.40
其他	63,905,806.89	33,970,101.13
合计	1,281,553,507.85	1,270,495,214.31

46. 管理费用

项目	本年发生额	上年发生额
职工薪酬	452,654,722.55	371,783,604.69
折旧	183,535,532.49	185,700,125.15
水电费	75,853,132.42	87,846,194.29
无形资产摊销	47,760,905.55	23,489,637.53
审计、咨询费	45,250,691.68	40,174,055.13
差旅、办公、通讯费	42,504,351.71	31,523,885.31
长期待摊费用	41,462,304.74	45,830,813.31

供销大集集团股份有限公司财务报表附注

2017年1月1日至2017年12月31日

(本财务报表补充资料除特别注明外，均以人民币元列示)

项目	本年发生额	上年发生额
物业费	29,749,663.31	17,848,935.57
信息服务费	28,111,257.54	12,341,992.29
修理费	18,833,353.43	22,948,519.98
租赁费	14,725,501.70	17,044,470.34
环卫费	8,941,638.63	10,852,517.44
车辆使用费	8,939,504.03	8,168,975.51
业务活动费	8,132,885.78	17,738,176.23
燃料费	7,552,944.14	12,034,849.29
税费(注)	0.00	22,054,042.33
其他	30,327,701.38	33,478,160.28
合计	1,044,336,091.08	960,858,954.67

注：根据“财会[2016]22号”关于印发《增值税会计处理规定》的通知，将原计入管理费用中的房产税、土地使用税、车船税等税费发生额自2016年5月起调整至税金及附加核算。

47. 财务费用

项目	本年发生额	上年发生额
利息支出	584,366,444.10	425,045,700.04
减：利息收入	432,526,736.46	165,164,907.03
加：汇兑损失	180,383,148.54	16,982.54
加：其他支出	89,473,462.16	61,271,867.15
合计	421,696,318.34	321,169,642.70

48. 资产减值损失

项目	本年发生额	上年发生额
长期股权投资减值损失	189,563,393.39	0.00
坏账损失	40,091,494.58	4,716,210.72
可供出售金融资产减值损失	2,096,000.00	0.00
存货跌价损失	176,781.79	560,116.46
固定资产减值损失	0.00	433,000.00
贷款减值损失	3,036,244.36	418,918.04

供销大集集团股份有限公司财务报表附注

2017年1月1日至2017年12月31日

(本财务报表补充资料除特别注明外，均以人民币元列示)

项目	本年发生额	上年发生额
合计	234,963,914.12	6,128,245.22

49. 公允价值变动收益

项目	本年发生额	上年发生额
采用公允价值计量的投资性房地产	301,742,156.87	227,086,933.66
合计	301,742,156.87	227,086,933.66

50. 投资收益

项目	本年发生额	上年发生额
处置长期股权投资产生的投资收益	1,103,616,938.79	0.00
权益法核算的长期股权投资收益	-230,989,159.39	53,412,616.14
可供出售金融资产在持有期间的投资收益	2,919,908.56	119,908.56
持有至到期投资在持有期间的投资收益	0.00	6,904,626.72
银行理财产品收益	144,336.82	0.00
合计	875,692,024.78	60,437,151.42

注：如本财务报表附注“四、32.(2)”所述，本年度本集团之子公司海南供销大集控股有限公司因转让三家房地产业务项目公司股权共获得113,035.24万元收益。

供销大集集团股份有限公司财务报表附注

2017年1月1日至2017年12月31日

(本财务报表补充资料除特别注明外，均以人民币元列示)

51. 资产处置收益

项目	本年发生额	上年发生额
处置未划分为持有待售的固定资产、在建工程、生产性生物资产及无形资产而产生的处置收益	-1,695,353.77	3,295,406.85
其中：固定资产	-1,695,353.77	3,295,406.85
合计	-1,695,353.77	3,295,406.85

52. 其他收益

(1) 其他收益明细

项目	本年发生额	上年发生额
政府补助	129,458,362.73	0.00

(2) 政府补助

项目	本年发生额	与资产相关 /与收益相关
湖南湘中物流园园区运营补贴（注）	127,150,000.00	与收益相关
与资产相关的政府补助摊销	2,308,362.73	与资产相关
合计	129,458,362.73	

注：本年度本公司之子公司湖南新合作湘中国际物流园投资开发有限公司根据《娄底经济技术开发区管理委员会娄底经济技术开发区关于支持湘中国际物流园运营发展的意见》（娄经开[2017]78号）、娄底市财政局经济开发区分局《关于下达企业运营补贴资金的通知》（娄经开财指[2017]98号）等政府补助文件2017年度确认其他收益1.27亿元。

53. 营业外收入

(1) 营业外收入明细

项目	本年发生额	上年发生额	计入本年非经常性损益的金额
政府补助	16,739,140.79	15,072,088.22	16,739,140.79
无需支付的款项	10,321,612.56	3,151,936.28	10,321,612.56
违约赔偿款	11,455,589.16	36,000,000.00	11,455,589.16
罚没收入	6,948,989.33	8,377,891.30	6,948,989.33
盘盈利得	6,179.61	146,645.38	6,179.61

供销大集集团股份有限公司财务报表附注

2017年1月1日至2017年12月31日

(本财务报表补充资料除特别注明外，均以人民币元列示)

项目	本年发生额	上年发生额	计入本年非经常性损益的金额
其他	6,041,331.96	6,046,219.32	6,041,331.96
合计	51,512,843.41	68,794,780.50	51,512,843.41

供销大集集团股份有限公司财务报表附注

2017年1月1日至2017年12月31日

(本财务报表补充资料除特别注明外，均以人民币元列示)

(2) 政府补助明细

项目	本年发生额	上年发生额	来源和依据	与资产相关/ 与收益相关
上海市徐汇区财政局企业发展专项补贴	2,700,000.00	1,402,147.00	企业发展专项资金申请表	与收益相关
2017年度顺德区“三项建设”扶持项目	2,474,000.00	0.00	佛山市顺德区发展规划和统计局(发展改革统计)文件【顺发统通(2017)15号】佛山市顺德区发展规划和统计局关于开展2017年度“三项建设”项目扶持申报工作的通知	与收益相关
2016年中央财政服务业发展专项资金通知	1,100,000.00	0.00	2016年中央财政服务业发展专项资金	与收益相关
海口市电子商务扶持奖励资金	1,000,000.00	0.00	海口市商务局关于2016年海口市第一批促进电子商务发展扶持奖励资金安排的公示	与收益相关
西安市鼓励公司上市发展专项资金	1,000,000.00	0.00	市财函[2017]2187号	与收益相关
青岛市市南区国库支付中心总部经济发展扶植资金	830,100.00	0.00	《2017年促进总部经济发展扶持资金申报指南》	与收益相关
促进农村电子商务发展项目-高要农村电子商务示范区	830,000.00	0.00	粤要财工[2015]481号下达2014年省级广货网上行专项资金	与收益相关
稳定岗位补贴	767,787.19	1,235,245.00	西安市人力资源和社会保障局等5部门关于贯彻落实失业保险支持企业稳定岗位政策有关问题的通知(市人社发[2015]145号)	与收益相关
政府补贴楼宇奖金	600,000.00	0.00	渝中府办【2017】27号	与收益相关
星级楼宇	590,500.00	0.00	渝中府办【2017】152号	与收益相关

供销大集集团股份有限公司财务报表附注

2017年1月1日至2017年12月31日

(本财务报表补充资料除特别注明外，均以人民币元列示)

项目	本年发生额	上年发生额	来源和依据	与资产相关/ 与收益相关
领军企业	500,000.00	0.00	海南省工业和信息化厅关于拨付2016年度“十大领军企业、十大新锐企业、十大风云人物评选活动”奖金的通知	与收益相关
市南商务局2016年度促进时尚商业发展政策扶持资金	500,000.00	0.00	《青岛市市南区经济发展政策汇编》	与收益相关
现代服务业试点扶持资金	450,000.00	0.00	长沙市商务厅	与收益相关
陕西省金融工作办直接融资企业表彰奖励	400,000.00	0.00	陕金融发[2017]4号	与收益相关
楼宇经济政策兑现	382,700.00	0.00	渝中府办【2017】27号	与收益相关
专项资金	316,000.00	0.00	梅州市财政局	与收益相关
平价商店补贴	225,000.00	0.00	通价产【2011】261号市物价局关于印发《南通市市区平价商店(蔬菜类)考核办法(试行)》的通知	与收益相关
高新技术企业奖补	210,000.00	0.00	佛山市顺德区人民政府办公室文件【顺府办发(2015)164号】顺德区人民政府办公室关于印发顺德区加快培育高新技术企业专项行动方案(2016-2020年)的通知	与收益相关
市南发展和改革局税收五十强奖励资金	200,000.00	0.00	税收五十强奖励资金	与收益相关
2016年区级价格调节基金扶持“三项建设”项目款项	179,305.00	0.00	佛山市禅城区发展规划和统计局文件【禅发规统通(2017)15号】佛山市禅城区发展规划和统计局关于发放2016年度禅城区“三项建设”扶持资金的公示	与收益相关

供销大集集团股份有限公司财务报表附注

2017年1月1日至2017年12月31日

(本财务报表补充资料除特别注明外，均以人民币元列示)

项目	本年发生额	上年发生额	来源和依据	与资产相关/ 与收益相关
绿色低碳环保节能补贴	125,000.00	0.00	汉中市财政局关于拨付2013年绿色低碳流通体系建设项目资金的通知(汉财办企【2014】229号)	与资产相关
长沙市就业服务局2017年一、二季度企业吸纳安置就业困难人员岗位补贴	117,742.01	0.00	长沙市就业服务局	与收益相关
省级储备商品财政补贴	114,204.00	169,318.00	《陕西省商务厅关于下达2016年部分重要商品应急储备计划的通知》陕商函[2015]928号	与收益相关
纳税贡献奖	101,746.34	0.00	——	与收益相关
省级农业电子商务示范企业的农业信息化工程建设	100,000.00	0.00	关于下达2016年省级农业发展和农村工作专项—农业信息化工程建设资金计划的通知【粤农计(2016)34号】	与收益相关
雨花区促进区域产业发展扶持奖励	100,000.00	0.00	雨花区政府	与收益相关
商务局夜间延时营业奖励款	100,000.00	0.00	宝渭财办建发【2016】155号	与收益相关
采购部政府专项资金补贴款	100,000.00	0.00	渭滨区商务局	与收益相关
商务局夜间延时奖励款	80,000.00	0.00	宝鸡市金台区财政局(宝鸡市金台区财政国库集中支付改个预算单位资金专户(金台区商务局))	与收益相关
财政局纳税贡献奖	60,000.00	0.00	宝渭政发【2017】4号	与收益相关
考核补助资金	54,099.00	0.00	考核补助资金	与收益相关
2016年度顺德区商标品牌战略扶持资金	50,000.00	0.00	顺德区实施商标品牌战略领导小组办公室关于发放2016年度顺德区商标品牌战略扶持资金的决定【顺商领办[2017]3号】	与收益相关

供销大集集团股份有限公司财务报表附注

2017年1月1日至2017年12月31日

(本财务报表补充资料除特别注明外，均以人民币元列示)

项目	本年发生额	上年发生额	来源和依据	与资产相关/ 与收益相关
2017年区级价格调节基金扶持“三项建设”项目款项	50,000.00	0.00	佛山市南海区发展规划和统计局关于2017年度南海区扶持稳定物价“三项建设”项目名单的公示	与收益相关
四有企业奖励	50,000.00	0.00	——	与收益相关
政府拨付稳岗补贴	47,000.00	200,000.00	汉中市社会保险业务经办中心关于拨付失业保险支持企业稳岗补贴的通知（汉市社险函【2017】1号	与收益相关
高校毕业生就业见习补贴	42,150.00	0.00	省财政厅	与收益相关
2016年（大型超市）快速检测补助	40,000.00	0.00	珠海市斗门区食品药品监督管理局2016年（大型超市）快速检测补助资金	与收益相关
珠海市发展和改革局2016年农副产品价格调控项目补贴	30,000.00	0.00	广东省农副产品价格调控项目库珠海市成员单位2016年补贴方案表	与收益相关
市场监测和商贸流通业统计	23,000.00	0.00	2016年度中央财政服务业发展专项资金	与收益相关
财源培植企业资金	20,000.00	0.00	——	与收益相关
先进单位表彰补贴	20,000.00	0.00	宝渭发【2017】8号	与收益相关
岐山店蔬菜补贴	12,887.25	0.00	——	与收益相关
2016年驰（著）名商标奖励款	10,000.00	0.00	——	与收益相关
解放碑地下环道停车场闸道补贴	8,000.00	0.00	补贴合同	与收益相关
2017年稳岗补贴收入	7,920.00	0.00	汉寿县劳动就业管理处	与收益相关

供销大集集团股份有限公司财务报表附注

2017年1月1日至2017年12月31日

(本财务报表补充资料除特别注明外，均以人民币元列示)

项目	本年发生额	上年发生额	来源和依据	与资产相关/ 与收益相关
佛山市禅城区南庄镇农产品检测和动物防疫检疫站检测室一次性验收合格补贴	7,400.00	0.00	检测室一次性验收合格补贴	与收益相关
佛山市禅城区南庄镇农产品检测和动物防疫检疫站检测室 2016 年度运行经费补贴	5,000.00	0.00	检测室 2016 年度运行经费补贴	与收益相关
高校就业补贴	3,600.00	0.00	2016 年度 2016 年度用人单位吸纳高校毕业生岗位开发补贴补贴标准及流程公告	与收益相关
物价局 2016 年度价格信息监测采集补贴	2,000.00	0.00	关于印发《广东省价格监测信息采集补助资金管理暂行办法》的通知[粤财综〔2014〕132 号]	与收益相关
专项调查支持费	2,000.00	0.00	陕商函【2016】485 号	与收益相关
递延收益结转	0.00	2,265,550.58		与资产相关
鼓励企业投资建设并运营管理特色商业街和城市购物中心	0.00	2,000,000.00	《促进时尚商业发展政策实施细则》	与收益相关
两型商务试点资金	0.00	1,531,231.00	常德市财政局常财外指[2016]40 号	与收益相关
企业融资奖励	0.00	1,000,000.00	市发改服发【2014】314 号	与收益相关
产业发展引导资金补贴	0.00	1,000,000.00	CBD 产业发展引导资金管理试行办法	与收益相关
广东省工业与信息化发展专项资金	0.00	1,000,000.00	广东省工业与信息化发展专项资金生产服务业方向项目计划通知-梅市经信函【2016】140 号	与收益相关
鼓励企业上市专项资金	0.00	846,300.00	市财函【2016】792 号	与收益相关

供销大集集团股份有限公司财务报表附注

2017年1月1日至2017年12月31日

(本财务报表补充资料除特别注明外，均以人民币元列示)

项目	本年发生额	上年发生额	来源和依据	与资产相关/ 与收益相关
电商奖励	0.00	750,000.00	关于公示2016年海南省促进电子商务加快发展奖励扶持资金使用方案的通告(海南省商务厅)	与收益相关
平价商店补贴款	0.00	517,500.00	梅州市发展和改革委员会文件【2016】92号、通价产【2011】261号市物价局关于印发《南通市市区平价商店(蔬菜类)考核办法(试行)》的通知	与收益相关
惠民工程补款	0.00	130,000.00	企业招用就业困难人员享受社会保险补贴告知单、关于促进残疾人就业税收优惠政策的通知财税【2007】92号	与收益相关
2015年纳税贡献奖	0.00	100,000.00	宝鸡市渭滨区财政局	与收益相关
2015年度西安高新区促消费先进单位	0.00	100,000.00	中共西安高新区工委西安高新区管委会关于表彰西安高新区2015年度突出贡献企业的决定。高新党发[2016]12号	与收益相关
创业带动就业补助资金	0.00	100,000.00	娄财社指[2016]201号	与收益相关
稳岗补贴	0.00	96,374.00	通人社规【2016】4号关于进一步做好失业保险支持企业稳定岗位的通知	与收益相关
促进商贸流通企业加快发展奖励资金	0.00	85,000.00	永定区促进商贸流通企业加快发展奖励【2013】308号文规定项目	与收益相关
补录采购部政府专项资金补贴款	0.00	65,000.00	宝政办发(2013)89号	与收益相关
将陈仓区纳税大户奖金转收入	0.00	60,000.00	宝陈函[2016]5号/宝陈字(2012)12号	与收益相关
专项资金补贴	0.00	50,000.00	宝渭商发[2016]10号	与收益相关

供销大集集团股份有限公司财务报表附注

2017年1月1日至2017年12月31日

(本财务报表补充资料除特别注明外,均以人民币元列示)

项目	本年发生额	上年发生额	来源和依据	与资产相关/ 与收益相关
商务局电子商务项目补贴	0.00	50,000.00	宝市财办发[2015]13号	与收益相关
商务局2016年蔬菜应急调运补贴	0.00	50,000.00	陕商函[2016]701号	与收益相关
华通店收商务局夜间延时奖励款	0.00	50,000.00	宝鸡市金台区财政国库集中支付改个预算单位资金专户(金台区商务局)	与收益相关
陈仓园店收商务局夜间延时奖励款	0.00	50,000.00	宝鸡市金台区财政国库集中支付改个预算单位资金专户(金台区商务局)	与收益相关
商务局奖励基金	0.00	50,000.00	延财办企【2016】56号-延安市财政局关于下达专项资金的通知	与收益相关
东湖店政府蔬菜补贴款	0.00	27,084.00	凤政办函【2016】8号	与收益相关
商务局奖励	0.00	25,166.00	—	与收益相关
收2015年商务厅应急调运费补贴金	0.00	16,100.00	陕西省商务厅	与收益相关
岐山店收到政府蔬菜补贴款	0.00	15,436.82	宝鸡市市场监督管理局	与收益相关
秦凤路店蔬菜补贴款	0.00	12,883.00	凤政办函【2016】8号	与收益相关
财政厅补贴款	0.00	10,000.00	—	与收益相关
物价局菜补	0.00	9,152.82	岐山县物价局	与收益相关
商务局2015年补贴	0.00	2,000.00	宝鸡市商务局	与收益相关
市场监管局补贴款	0.00	600.00	宝鸡市渭滨区市场监管局	与收益相关
合计	16,739,140.79	15,072,088.22	—	—

供销大集集团股份有限公司财务报表附注

2017年1月1日至2017年12月31日

(本财务报表补充资料除特别注明外，均以人民币元列示)

54. 营业外支出

项目	本年发生额	上年发生额	计入本年非经常性损益的金额
固定资产报废损失	2,100,251.97	8,124,740.23	2,100,251.97
无形资产报废损失	5,523,921.61	0.00	5,523,921.61
违约金及赔偿款(注)	20,695,010.81	66,198,646.83	20,695,010.81
对外捐赠	1,045,780.00	159,070.00	1,045,780.00
罚款	1,434,554.37	0.00	1,434,554.37
其他	14,619,808.45	4,865,353.09	14,619,808.45
合计	45,419,327.21	79,347,810.15	45,419,327.21

注：本年度违约金及赔偿金等支出主要系本公司下属子公司支付的售房赔偿款 834.33 万元，交房违约金 552.65 万元，以及因闭店发生的合同终止及人员解聘违约及赔偿金 527.42 万元。

55. 所得税费用

(1) 所得税费用

项目	本年发生额	上年发生额
当年所得税费用	635,659,676.14	154,554,031.34
递延所得税费用	36,283,964.19	48,944,176.68
合计	671,943,640.33	203,498,208.02

(2) 会计利润与所得税费用调整过程

项目	本年发生额
本年合并利润总额	2,146,091,115.15
按法定/适用税率计算的所得税费用	321,913,667.27
子公司适用不同税率的影响	252,132,235.77
调整以前期间所得税的影响	11,615,827.57
非应税收入的影响	-80,309,238.48
不可抵扣的成本、费用和损失的影响	15,827,869.27
使用前期未确认递延所得税资产的可抵扣亏损的影响	-60,407,056.14

供销大集集团股份有限公司财务报表附注

2017年1月1日至2017年12月31日

(本财务报表补充资料除特别注明外，均以人民币元列示)

项目	本年发生额
本年未确认递延所得税资产的可抵扣暂时性差异或可抵扣亏损的影响	211,170,335.07
其他	0.00
所得税费用	671,943,640.33

56. 其他综合收益

详见本附注“六、39 其他综合收益”相关内容。

57. 现金流量表项目

(1) 收到/支付的其他与经营/投资/筹资活动有关的现金

1) 收到的其他与经营活动有关的现金

项目	本年发生额	上年发生额
收到的房屋及场地租金、商户杂项收入、各项押金及质保金、商标使用权款项等	658,683,566.62	563,663,174.82
往来款	689,289,515.14	3,332,211,045.14
收取的委托管理费	0.00	2,452,837.74
罚没收入、政府补助收入	139,463,130.12	23,449,979.52
代收代付款	11,005,145.95	86,845.72
其他	2,106,873.06	2,039,440.15
合计	1,500,548,230.89	3,923,903,323.09

2) 支付的其他与经营活动有关的现金

项目	本年发生额	上年发生额
租赁费	319,318,897.29	365,552,864.07
水电物业保洁费	286,877,102.75	291,764,908.10
广告宣传促销费	105,193,112.36	111,651,265.52
审计咨询费	73,154,531.65	42,206,658.10
业务招待、差旅、办公、通讯费等费用	50,637,237.49	51,196,709.54
维修及零星备件	43,176,583.59	23,339,985.63
房地产开发企业施工保证金、房屋贷款保证金及房地产监管户保证金	32,617,096.77	154,219,703.18
信息服务费	28,111,258.54	0.00

供销大集集团股份有限公司财务报表附注

2017年1月1日至2017年12月31日

(本财务报表补充资料除特别注明外，均以人民币元列示)

项目	本年发生额	上年发生额
运输费	23,630,914.74	0.00
违约及赔偿款	20,695,010.81	0.00
发行预付款监管资金	3,943,013.29	0.00
退还押金、质保金、保证金	0.00	6,273,595.77
其他经营及管理费用	257,373,485.01	55,298,133.89
合计	1,244,728,244.29	1,101,503,823.80

3) 收到的其他与投资活动有关的现金

项目	本年发生额	上年发生额
理财产品及相关收益	11,435,701.33	1,507,001,347.89
承诺补偿款	0.00	4,483,875.30
合计	11,435,701.33	1,511,485,223.19

4) 支付的其他与投资活动有关的现金

项目	本年发生额	上年发生额
定期存单	3,962,450,000.00	2,390,250,000.00
理财产品	1,780,000,000.00	0.00
委托贷款	366,000,000.00	0.00
合计	6,108,450,000.00	2,390,250,000.00

5) 收到的其他与筹资活动有关的现金

项目	本年发生额	上年发生额
保理融资款	27,000,000.00	0.00
票据保证金	0.00	289,489,821.00
融资租赁款	0.00	95,500,000.00
合计	27,000,000.00	384,989,821.00

6) 支付的其他与筹资活动有关的现金

项目	本年发生额	上年发生额
借款履约保函保证金	2,081,159,842.10	0.00
票据保证金	655,842,758.71	0.00

供销大集集团股份有限公司财务报表附注

2017年1月1日至2017年12月31日

(本财务报表补充资料除特别注明外,均以人民币元列示)

项目	本年发生额	上年发生额
融资租赁还款	61,396,475.79	27,191,957.40
信托借款保障金	9,227,100.00	0.00
银行综合融资费用	4,267,886.79	0.00
资金往来	0.00	55,878,000.00
承销费用等	0.00	25,525,489.20
合计	2,811,894,063.39	108,595,446.60

(2) 合并现金流量表补充资料

项目	本年金额	上年金额
1.将净利润调节为经营活动现金流量:		
净利润	1,474,147,474.82	738,087,629.58
加: 资产减值准备	234,963,914.12	6,128,245.22
固定资产折旧摊销	263,500,009.02	256,528,500.72
无形资产摊销	47,817,256.49	45,830,813.33
长期待摊费用摊销	94,294,133.29	91,723,702.65
处置固定资产、无形资产和其他长期资产的损失(收益以“-”填列)	1,695,353.77	-3,295,406.85
固定资产报废损失(收益以“-”填列)	7,624,173.58	8,124,740.23
公允价值变动损益(收益以“-”填列)	-301,742,156.87	-227,086,933.66
财务费用(收益以“-”填列)	758,323,035.43	425,045,700.04
投资损失(收益以“-”填列)	-875,692,024.78	-60,437,151.42
递延所得税资产的减少(增加以“-”填列)	-31,310,515.62	-11,610,826.37
递延所得税负债的增加(减少以“-”填列)	67,594,479.82	1,292,940,520.43
存货的减少(增加以“-”填列)	1,600,194,146.91	-2,216,527,160.62
经营性应收项目的减少(增加以“-”填列)	-662,663,227.29	-779,937,301.87
经营性应付项目的增加(减少以“-”填列)	-1,229,521,737.39	5,803,564,468.54
其他	0.00	0.00
经营活动产生的现金流量净额	1,449,224,315.30	5,369,079,539.95
2.不涉及现金收支的重大投资和筹资活动:		

供销大集集团股份有限公司财务报表附注

2017年1月1日至2017年12月31日

(本财务报表补充资料除特别注明外,均以人民币元列示)

项目	本年金额	上年金额
债务转为资本		
一年内到期的可转换公司债券		
融资租入固定资产		
3.现金及现金等价物净变动情况:		
现金的年末余额	7,416,728,348.39	10,498,740,220.00
减: 现金的年初余额	10,498,740,220.00	4,049,177,665.99
加: 现金等价物的年末余额	0.00	0.00
减: 现金等价物的年初余额	0.00	0.00
现金及现金等价物净增加额	-3,082,011,871.61	6,449,562,554.01

(3) 当年支付的取得子公司的现金净额

项目	本年金额
本年发生的企业合并于本年支付的现金或现金等价物	822,574,864.07
其中: 中国顾客隆控股有限公司	822,574,864.07
减: 购买日子公司持有的现金及现金等价物	1,371,107,507.86
其中: 中国顾客隆控股有限公司	71,107,507.86
海南望海国际商业广场有限公司(注)	1,300,000,000.00
取得子公司支付的现金净额	-548,532,643.79

注: 如本财务报表附注“四、32.(2)”所述, 本集团同一控制下企业合并取得望海国际100%股权, 在编制比较报表时, 已将望海国际期初现金及现金等价物并入, 2017年合并日前望海国际收到原股东增资款1,300,000,000.00元, 计入当年支付的取得子公司的现金净额。

(4) 当年收到的处置子公司的现金净额

项目	本年金额
本年处置子公司于本年收到的现金或现金等价物	791,306,035.74
其中: 天津宁河海阔天空建设开发有限公司	197,826,508.94
西安草堂山居置业有限责任公司	189,913,448.58
长春市宏图房地产开发有限公司	403,566,078.22
减: 丧失控制权日子公司持有的现金及现金等价物	25,624,267.48

供销大集集团股份有限公司财务报表附注

2017年1月1日至2017年12月31日

(本财务报表补充资料除特别注明外，均以人民币元列示)

项目	本年金额
其中：天津宁河海阔天空建设开发有限公司	152,594.40
西安草堂山居置业有限责任公司	20,620,491.54
长春市宏图房地产开发有限公司	4,851,181.54
处置子公司收到的现金净额	765,681,768.26

(5) 现金和现金等价物

项目	年末余额	年初余额
现金	7,416,728,348.39	10,498,740,220.00
其中：库存现金	8,130,625.74	10,427,940.02
可随时用于支付的银行存款	7,308,810,641.81	8,949,105,994.61
可随时用于支付的其他货币资金	99,787,080.84	1,539,206,285.37
现金等价物	0.00	0.00
其中：三个月内到期的债券投资	0.00	0.00
年末余额现金和现金等价物余额	7,416,728,348.39	10,498,740,220.00
其中：母公司或集团内子公司使用受限制的现金和现金等价物		

如本附注“六、1”所述，年末现金及现金等价物余额未包含截至2017年12月31日的非现金等价物980,609.11万元。

58. 所有权或使用权受到限制的资产

项目	年末账面价值	受限原因
货币资金	3,497,909,073.41	借款质押、承兑汇票保证金、房地产开发企业施工保证金、房屋贷款保证金和房地产监管户、司法冻结金额和预付卡保证金等
存货	425,370,548.36	短期借款、长期借款抵押
投资性房地产	5,323,616,674.48	短期借款、长期借款抵押
固定资产	2,707,180,403.83	短期借款、长期借款、应付票据抵押
无形资产	734,016,783.95	短期借款、长期借款、应付票据抵押

供销大集集团股份有限公司财务报表附注

2017年1月1日至2017年12月31日

(本财务报表补充资料除特别注明外，均以人民币元列示)

59. 外币货币性项目

(1) 外币货币性项目

项目	年末外币余额	折算汇率	年末折算人民币余额
货币资金			
其中：美元	217,498,203.51	6.5342	1,421,176,761.38
欧元	1,069,560.53	7.8023	8,345,032.12
港币	188,061,049.28	0.8359	157,200,231.09
澳门币	1,344,181.51	0.8122	1,091,744.22
应收账款			
其中：美元	18,838,073.88	6.5342	123,091,742.35
港币	8,758,936.09	0.8359	7,321,594.68
澳门币	125,071.34	0.8122	101,582.94
其他应收款			
其中：港币	126,242,000.00	0.8359	105,525,687.80
澳门币	1,201,193.44	0.8122	975,609.31
短期借款			
其中：欧元	268,000,000.00	7.8023	2,091,016,400.00
应付账款			
其中：港币	249,508.57	0.8359	208,564.21
澳门币	4,203,832.44	0.8122	3,414,352.71
应交税费			
其中：澳门币	133,051.94	0.8122	108,064.79
应付利息			
其中：欧元	1,259,427.16	7.8023	9,826,428.53
其他应付款			
其中：港币	7,083,247.35	0.8359	5,920,886.46
澳门币	801,382.07	0.8122	650,882.52

七、合并范围的变化

1. 非同一控制下企业合并

供销大集集团股份有限公司财务报表附注

2017年1月1日至2017年12月31日

(本财务报表补充资料除特别注明外,均以人民币元列示)

本公司本年度发生非同一控制下企业合并:

经本公司2017年1月第八届董事会第二十七次会议、2017年第二次临时股东大会审议通过的《关于境外全资控股子公司收购中国顾客隆控股有限公司股权的议案》，本公司之子公司大集国际分别于2017年5月、6月以现金购买方式收购顾客隆股东金元控股有限公司、兴农控股有限公司及建农控股有限公司持有的顾客隆55.80%股权，以全面要约方式收购顾客隆25.63%股权。

截至2017年6月9日，大集国际通过股权收购、全面要约收购的方式收购顾客隆股权的交易全部完成，大集国际共计持有顾客隆已发行股份的81.43%。

顾客隆下属共计2家2级子公司，18家3级及以下级次子公司。根据《企业会计准则第20号-企业合并》之规定，本次收购顾客隆股权属于非同一控制下企业合并。

(1) 本年发生的非同一控制下企业合并

被购买方名称	股权取得时点	股权取得成本	股权取得比例(%)	股权取得方式
顾客隆	2017年5月31日	563,914,076.93	55.80	现金购买
顾客隆	2017年6月9日	258,660,787.14	25.63	现金购买

(续)

被购买方名称	购买日	购买日的确定依据	购买日至年末被购买方的收入	购买日至年末被购买方的净利润
顾客隆	2017年5月31日	最近报表期	603,420,469.08	18,354,912.70

(2) 合并成本及商誉

项目	顾客隆
现金	822,574,864.07
合并成本合计	822,574,864.07
减: 取得的可辨认净资产公允价值份额	521,005,955.95
商誉/合并成本小于取得的可辨认净资产公允价值份额的金额	301,568,908.12

(3) 购买方于购买日可辨认资产、负债

供销大集集团股份有限公司财务报表附注

2017年1月1日至2017年12月31日

(本财务报表补充资料除特别注明外，均以人民币元列示)

项目	中国顾客隆控股有限公司	
	购买日公允价值	购买日账面价值
资产：		
货币资金	71,107,507.86	71,107,507.86
应收票据	35,175,995.00	35,175,995.00
应收账款	59,940,230.28	59,940,230.28
预付账款	25,496,966.45	25,496,966.45
其他应收款	32,396,141.22	32,396,141.22
存货	110,995,158.21	110,995,158.21
其他流动资产	81,122,630.62	81,122,630.62
投资性房地产	43,006,800.00	43,006,800.00
固定资产	349,379,063.59	37,009,988.40
无形资产	147,430,100.00	30,491,611.32
商誉	0.00	2,993,733.71
长期待摊费用	21,099,737.09	21,099,737.09
负债：		
短期借款	92,000,000.00	92,000,000.00
应付账款	124,097,284.29	124,097,284.29
预收账款	6,017,617.78	6,017,617.78
应付职工薪酬	5,369,060.61	5,369,060.61
应交税费	3,699,802.78	3,699,802.78
其他应付款	34,420,307.46	34,420,307.46
预计负债	254,219.89	254,219.89
递延所得税负债	69,974,366.41	5,578,231.82
净资产	641,317,671.10	279,399,975.52
减：少数股东权益	120,311,715.15	1,100,639.16
取得的净资产	521,005,955.95	278,299,336.36

2. 同一控制下企业合并

如本财务报表附注“四、32.(2)”所述，本集团因同一控制下企业合并取得望海国际100%股权。

供销大集集团股份有限公司财务报表附注

2017年1月1日至2017年12月31日

(本财务报表补充资料除特别注明外,均以人民币元列示)

(1) 本年发生的同一控制下企业合并

被合并方名称	企业合并中取得的权益比例	构成同一控制下企业合并的依据	合并日	合并日的确定依据
望海国际	100.00%	均受海航集团有限公司控制	2017年9月30日	完成交割

(续)

被合并方名称	合并当年年初至合并日被合并方的收入	合并当年年初至合并日被合并方的净利润	比较期间被合并方的收入	比较期间被合并方的净利润
望海国际	801,941,214.86	3,226,325.09	1,085,201,244.45	16,140,974.13

(2) 合并成本

项目	望海国际
现金	2,496,283,400.00
合并成本合计	2,496,283,400.00

(3) 合并日被合并方资产、负债的账面价值

项目	海南望海国际商业广场有限公司	
	合并日	上年年末
资产:		
货币资金	3,183,594,491.44	738,294,227.12
应收账款	16,005,641.81	4,227,857.65
预付账款	3,017,689.12	21,705,385.69
应收利息	1,473,885.14	7,384,428.66
其他应收款	1,068,385.28	672,272,233.82
存货	10,239,017.14	10,916,079.34
其他流动资产	0.00	701,409.62
投资性房地产	211,015,303.00	211,015,303.00
固定资产	964,832,422.74	999,961,005.92
无形资产	3,324,664.75	2,995,212.38

供销大集集团股份有限公司财务报表附注

2017年1月1日至2017年12月31日

(本财务报表补充资料除特别注明外，均以人民币元列示)

项目	海南望海国际商业广场有限公司	
	合并日	上年年末
长期待摊费用	21,085,610.17	26,987,332.61
递延所得税资产	33,661.12	66,514.09
负债：		
短期借款	80,000,000.00	0.00
应付账款	282,606,604.46	208,858,856.55
预收账款	109,539,439.88	155,749,567.69
应付职工薪酬	2,268,052.66	5,860,762.36
应交税费	25,217,075.07	21,603,982.76
应付利息	1,585,558.93	1,679,425.60
其他应付款	541,072,448.29	135,058,064.39
其他流动负债	0.00	24,322,750.00
长期借款	1,166,633,835.08	927,763,754.26
长期应付款	50,828,324.43	42,888,424.78
预计负债	5,163,387.01	0.00
其他非流动负债	13,706,717.94	13,706,717.94
净资产	2,137,069,327.96	833,843,002.87
减：少数股东权益	0.00	0.00
取得的净资产	2,137,069,327.96	833,843,002.87

3. 处置子公司

(1) 转让项目公司

如本财务报表附注“四、32.(2)”所述，本集团将持有的西安草堂山居、长春宏图 and 宁河海阔天空 3 家项目公司 100% 股权转让给海航基础。

单位：万元

项目公司名称	股权处置价款	股权处置比例 (%)	股权处置方式	丧失控制权的时点	丧失控制权时点的确定依据
宁河海阔天空	88,694.45	100	转让	2017年9月30日	股权变更
西安草堂山居	82,632.59	100	转让	2017年9月30日	股权变更
长春宏图	176,871.39	100	转让	2017年9月30日	股权变更

供销大集集团股份有限公司财务报表附注

2017年1月1日至2017年12月31日

(本财务报表补充资料除特别注明外，均以人民币元列示)

(续)

项目公司名称	处置价款与处置投资对应的合并财务报表层面享有该子公司净资产份额的差额	丧失控制权之日剩余股权的比例	丧失控制权之日剩余股权的账面价值	丧失控制权之日剩余股权的公允价值	按照公允价值重新计量剩余股权产生的利得或损失	丧失控制权之日剩余股权公允价值的确定方法及主要假设	与原子公司股权投资相关的其他综合收益转入投资损益的金额
宁河海阔天空	37,986.85	0.00%	0.00	0.00	0.00	N/A	0.00
西安草堂山居	33,716.06	0.00%	0.00	0.00	0.00	N/A	0.00
长春宏图	41,332.34	0.00%	0.00	0.00	0.00	N/A	0.00

(2) 注销子公司

2017年5月24日，本公司之子公司大集供销链注销其子公司西安三棵树商贸有限公司，因注销该公司形成投资损失26,735,504.61元。

4. 其他原因的合并范围变动

序号	公司名称	其他合并范围变动原因	持股比例
1	海南供销大集网络科技有限公司	新设子公司	100%
2	天津供销大集科技有限公司	新设子公司	100%
3	深圳前海大集供应链管理有限公司	新设子公司	100%
4	霍尔果斯信航鼎盛金融投资有限公司	新设子公司	100%
5	新疆供销大集股权投资有限公司	新设子公司	100%
6	宁夏供销大集基金管理有限公司	新设子公司	100%
7	陕西供销大集金融投资有限公司	新设子公司	100%
8	大集金服(香港)贸易有限公司	新设子公司	100%
9	哈尔滨智丰投资有限公司	新设子公司	100%
10	哈尔滨信航投资有限公司	新设子公司	100%
11	哈尔滨义言投资有限公司	新设子公司	100%
12	哈尔滨仁恒投资有限公司	新设子公司	100%
13	哈尔滨礼汇投资有限公司	新设子公司	100%

供销大集集团股份有限公司财务报表附注

2017年1月1日至2017年12月31日

(本财务报表补充资料除特别注明外，均以人民币元列示)

序号	公司名称	其他合并范围变动原因	持股比例
14	天津供销大集商业保理有限公司	新设子公司	100%
15	大连大集商业发展有限公司	新设子公司	100%
16	深圳市大集投资合伙企业(有限合伙)	新设子公司	100%
17	天津海庭置业发展有限公司	新设子公司	100%
18	涿鹿供销大集商贸有限公司	新设子公司	100%
19	娄底新合作投资置业有限公司	新设子公司	100%
20	娄底新合作奥莱小镇投资有限公司	新设子公司	100%
21	娄底新合作商业投资有限公司	新设子公司	100%
22	常熟市常合置业有限公司	新设子公司	100%
23	中国集集团有限公司	新设子公司	100%
24	海南大集城乡建设投资发展有限公司	新设子公司	100%
25	中国集投资发展有限公司	新设子公司	100%
26	CCOOPFIELDINVESTMENTMANAGEMENTCO.,LIMITED	新设子公司	100%
27	深圳市安勤三号投资合伙企业(有限合伙)	新设子公司	99.99%

八、在其他主体中的权益

1. 在子公司中的权益

(1) 企业集团的构成

序号	子公司名称	主要经营地	注册地	业务性质	持股比例(%)		取得方式
					直接	间接	
1	西安民生百货管理有限公司	西安市	西安市	国内商业	100	--	设立
2	西安华城置业有限公司	西安市	西安市	国内商业	--	100	非同一控制
4	汉中世纪阳光商厦有限公司	汉中市	汉中市	国内商业	--	83.51	同一控制
3	西安兴正元购物中心有限公司	西安市	西安市	国内商业	--	100	同一控制
5	西安鼎盛典当有限责任公司	西安市	西安市	典当业	--	100	同一控制
6	延安民生百货有限责任公司	延安市	延安市	国内商业	--	100	设立

供销大集集团股份有限公司财务报表附注

2017年1月1日至2017年12月31日

(本财务报表补充资料除特别注明外，均以人民币元列示)

序号	子公司名称	主要经营地	注册地	业务性质	持股比例(%)		取得方式
					直接	间接	
7	宝鸡商场有限公司	宝鸡市	宝鸡市	国内商业	100	--	同一控制
8	陕西民生家乐商业连锁有限责任公司	西安市	西安市	国内商业	100	--	同一控制
9	延安民生家乐有限责任公司	延安市	延安市	国内商业	--	100	同一控制
10	海南供销大集控股有限公司	海口市	海口市	投资控股	100	--	非同一控制
11	海南供销大集供销链控股有限公司(原名“海南大集供应链管理有限公司”)	海口市	海口市	投资控股	--	100	同一控制
12	澄迈生茂农业发展有限公司	海口市	海口市	农业开发	--	100	同一控制
13	海南酷铺日月贸易有限公司	海口市	海口市	物流配送	--	100	同一控制
14	咸阳蓝海临空产业发展有限公司	咸阳市	咸阳市	房地产开发	--	100	同一控制
15	易生大集投资发展有限公司	天津市	天津市	房地产开发	--	99.93	同一控制
16	天津宁河海航置业投资开发有限公司	天津市	天津市	房地产开发	--	91.67	同一控制
17	天津宁河通航建设开发有限公司	天津市	天津市	房地产开发	--	91.67	同一控制
18	重庆通茂投资有限公司	重庆市	重庆市	投资管理	--	100	同一控制
19	重庆大集商业管理有限公司	重庆市	重庆市	房地产开发	--	100	同一控制
20	山东海航商业发展有限公司	青岛市	青岛市	房地产开发	--	100	同一控制
21	西安曲江海航购物中心有限公司	西安市	西安市	投资管理	--	100	同一控制
22	西安曲江华平置业有限公司	西安市	西安市	房地产开发	--	100	同一控制
23	湖南家润多超市有限公司	长沙市	长沙市	国内商业	--	80	同一控制
24	陕西民生家乐商业运营管理有限公司	西安市	西安市	国内商业	--	100	同一控制
25	广东海航乐万家连锁超市有限公司	梅州市	梅州市	国内商业	--	51	同一控制
26	福建海航乐万家时尚购物广场有限公司	永安市	永安市	国内商业	--	51	同一控制
27	海南供销大集供销链网络科技有限公司	海口市	海口市	国内贸易	--	100	同一控制
28	绿色实业(香港)有限公司	海口市	香港	境外贸易	--	100	同一控制

供销大集集团股份有限公司财务报表附注

2017年1月1日至2017年12月31日

(本财务报表补充资料除特别注明外,均以人民币元列示)

序号	子公司名称	主要经营地	注册地	业务性质	持股比例(%)		取得方式
					直接	间接	
29	天津国际商场有限公司	天津市	天津市	国内商业	--	76.19	同一控制
30	上海海航家乐企业管理有限公司	上海市	上海市	投资管理	--	100	同一控制
31	上海家得利超市有限公司	上海市	上海市	国内商业	--	100	同一控制
32	上海家得利商品配送管理有限公司	上海市	上海市	国内商业	--	100	同一控制
33	上海家得利田林超市有限公司	上海市	上海市	国内商业	--	100	同一控制
34	南通家得利投资管理有限公司	南通市	南通市	国内商业	--	100	同一控制
35	江苏超越超市连锁发展有限公司	南通市	南通市	国内商业	--	100	同一控制
36	江苏超越投资管理有限公司	南通市	南通市	国内商业	--	100	同一控制
37	如皋市超越购物有限公司	如皋市	如皋市	国内商业	--	100	同一控制
38	长春美丽方民生购物中心有限公司	长春市	长春市	国内商业	--	100	同一控制
39	滨州市沾化区新合作商贸有限公司	滨州市	滨州市	国内商业	--	100	非同一控制
40	赤峰丰盈新合作商贸有限公司	赤峰市	赤峰市	国内商业	--	100	非同一控制
41	济宁市兖州区百鼎商贸有限公司	济宁市	济宁市	国内商业	--	100	非同一控制
42	十堰市新合作尚诚贸易有限公司	十堰市	十堰市	国内商业	--	100	非同一控制
43	泰安新合作商贸有限公司	肥城市	肥城市	国内商业	--	100	非同一控制
44	延边新合作厚普商贸有限公司	延边市	延边市	国内商业	--	100	非同一控制
45	郑州新合作商贸有限责任公司	郑州市	郑州市	国内商业	--	100	非同一控制
46	涿鹿新合作商贸有限公司	涿鹿县	涿鹿县	国内商业	--	100	非同一控制
47	湖南新合作湘中国际物流园投资开发有限公司	娄底市	娄底市	房地产开发	--	100	非同一控制
48	湖南新合作湘中物流有限公司	娄底市	娄底市	房地产开发	--	100	非同一控制
49	娄底新合作商业物业管理有限公司	娄底市	娄底市	其他	--	100	非同一控制
50	怀安新合作商贸连锁有限公司	怀安市	怀安市	国内商业	--	100	非同一控制

供销大集集团股份有限公司财务报表附注

2017年1月1日至2017年12月31日

(本财务报表补充资料除特别注明外,均以人民币元列示)

序号	子公司名称	主要经营地	注册地	业务性质	持股比例(%)		取得方式
					直接	间接	
51	江苏合益控股有限公司	常熟市	常熟市	房地产开发	--	100	非同一控制
52	苏州市瑞珀置业有限公司	苏州市	苏州市	房地产开发	--	100	非同一控制
53	江苏星光天地购物中心有限公司	常熟市	常熟市	国内商业	--	100	非同一控制
54	黑龙江省新合作置业有限公司	哈尔滨	哈尔滨	房地产开发	--	100	非同一控制
55	黑龙江祥发投资有限公司	哈尔滨	哈尔滨	其他	--	100	非同一控制
56	哈尔滨市意达公交客运有限责任公司	哈尔滨	哈尔滨	其他	--	100	非同一控制
57	高淳县悦达置业有限公司	高淳县	高淳县	房地产开发	--	100	非同一控制
58	芜湖悦家置业有限公司	芜湖县	芜湖县	房地产开发	--	100	非同一控制
59	新合作(北京)电子商务有限公司	北京市	北京市	其他	--	100	非同一控制
60	中国顾客隆控股有限公司	佛山市	开曼群岛	国内商业	--	70.42	非同一控制
61	顾客隆国际有限公司	佛山市	开曼群岛	投资控股	--	70.42	非同一控制
62	澳门顾客隆国际一人有限公司	澳门	澳门	境外商业	--	70.42	非同一控制
63	美适连锁超级市场有限公司	澳门	澳门	境外商业	--	70.42	非同一控制
64	佛山市顺德区澳中贸易有限公司	佛山市	佛山市	国内商业	--	70.42	非同一控制
65	香港顾客隆国际有限公司	香港	香港	投资控股	--	70.42	非同一控制
66	佛山市顺德区昌万隆复合材料有限公司	佛山市	佛山市	国内商业	--	70.42	非同一控制
67	佛山市顺德区骏乐商业管理有限公司	佛山市	佛山市	投资控股	--	70.42	非同一控制
68	佛山市顺德区金程商贸有限公司	佛山市	佛山市	投资控股	--	70.42	非同一控制
69	佛山市顾客隆商业有限公司	佛山市	佛山市	国内商业	--	70.42	非同一控制
70	佛山市顺德区名建贸易有限公司	佛山市	佛山市	国内商业	--	70.42	非同一控制
71	肇庆市高要区乐通贸易有限公司	肇庆市	肇庆市	国内商业	--	70.42	非同一控制
72	佛山市泛邦进出口有限公司	佛山市	佛山市	国内商业	--	70.42	非同一控制

供销大集集团股份有限公司财务报表附注

2017年1月1日至2017年12月31日

(本财务报表补充资料除特别注明外,均以人民币元列示)

序号	子公司名称	主要经营地	注册地	业务性质	持股比例(%)		取得方式
					直接	间接	
73	珠海市顾客隆商业有限公司	珠海市	珠海市	国内商业	--	70.42	非同一控制
74	佛山市顺德区誉邦行贸易有限公司	佛山市	佛山市	国内商业	--	70.42	非同一控制
75	广州市顾客隆超市有限公司	广州市	广州市	国内商业	--	49.29	非同一控制
76	肇庆顾客隆电子商务有限公司	肇庆市	肇庆市	其他	--	69.72	非同一控制
77	肇庆市蜜蜂网络科技有限公司	肇庆市	肇庆市	其他	--	35.91	非同一控制
78	肇庆顾客隆商业连锁有限公司	肇庆市	肇庆市	国内商业	--	70.42	非同一控制
79	OzoneSupplyChainInternationalLimited	佛山市	维尔京群岛	投资控股	--	70.42	非同一控制
80	澳中供应链管理有限公司	香港	香港	其他	--	70.42	非同一控制
81	海口信航小额贷款有限公司	海口市	海口市	金融服务	--	64.28	同一控制下
82	海南望海国际商业广场有限公司	海口市	海口市	国内商业	--	100	同一控制下
83	海南供销大集酷铺商贸有限公司	全国	海口市	国内商业	--	100	设立
84	湖南供销大集酷铺商贸有限公司	长沙市	长沙市	国内商业	--	100	设立
85	海南供销大集金服信息科技有限公司	海口市	海口市	其他	--	100	设立
86	哈尔滨中国集投资发展有限公司	哈尔滨	哈尔滨	其他	--	100	设立
87	供销大集国际控股有限公司	海口市	开曼群岛	其他	--	100	设立
88	西咸新区蓝海置业有限公司	咸阳市	咸阳市	房地产开发	--	100	设立
89	天津供销大集科技有限公司	海口市	天津市	其他	--	100	设立
90	深圳前海大集供应链管理有限公司	海口市	深圳市	其他	--	100	设立
91	霍尔果斯信航鼎盛金融投资有限公司	海口市	霍尔果斯	金融服务	--	100	设立
92	新疆供销大集股权投资有限公司	海口市	霍尔果斯	金融投资	--	100	设立
93	宁夏供销大集基金管理有限公司	海口市	银川市	金融投资	--	100	设立
94	陕西供销大集金融投资有限公司	西安市	西安市	金融服务	--	100	设立
95	哈尔滨智丰投资有限公司	哈尔滨	哈尔滨	房地产开发	--	100	设立

供销大集集团股份有限公司财务报表附注

2017年1月1日至2017年12月31日

(本财务报表补充资料除特别注明外,均以人民币元列示)

序号	子公司名称	主要经营地	注册地	业务性质	持股比例(%)		取得方式
					直接	间接	
96	哈尔滨信航投资有限公司	哈尔滨	哈尔滨	房地产开发	--	100	设立
97	哈尔滨义言投资有限公司	哈尔滨	哈尔滨	房地产开发	--	100	设立
98	哈尔滨仁恒投资有限公司	哈尔滨	哈尔滨	房地产开发	--	100	设立
99	哈尔滨礼汇投资有限公司	哈尔滨	哈尔滨	房地产开发	--	100	设立
100	天津供销大集商业保理有限公司	天津市	天津市	保理业务	--	100	设立
101	娄底新合作奥莱小镇投资有限公司	娄底市	娄底市	房地产开发	--	100	设立
102	大连大集商业发展有限公司	大连市	大连市	其他	--	100	设立
103	深圳市大集投资合伙企业(有限合伙)	深圳市	深圳市	其他	--	100	设立
104	天津海庭置业发展有限公司	天津市	天津市	房地产开发	--	100	设立
105	大集金服(香港)贸易有限公司	香港	香港	其他	--	100	设立
106	涿鹿供销大集商贸有限公司	涿鹿市	涿鹿市	其他	--	100	设立
107	娄底新合作投资置业有限公司	娄底市	娄底市	房地产开发	--	100	设立
108	娄底新合作商业投资有限公司	娄底市	娄底市	房地产开发	--	100	设立
109	常熟市常合置业有限公司	常熟市	常熟市	房地产开发	--	100	设立
110	深圳市安勤三号投资合伙企业(有限合伙)	深圳市	深圳市	项目投资	--	99.99	设立
111	海南供销大集供销链网络科技有限公司	海口市	海口市	国内贸易	--	100	设立
112	中国集投资发展有限公司	海口市	香港	其他	100		设立
113	海南大集城乡建设投资发展有限公司	海口市	海口市	其他	--	100	设立
114	CCOOPFIELDINVESTMENTMANAGEMENTCO.,LIMITED	海口市	香港	其他	--	100	设立
115	海南供销大集网络科技有限公司	海口市	海口市	其他	100	--	设立
116	中国集团有限公司	海口市	香港	其他	100	--	设立

供销大集集团股份有限公司财务报表附注

2017年1月1日至2017年12月31日

(本财务报表补充资料除特别注明外,均以人民币元列示)

(2) 重要的非全资子公司

子公司名称	少数股东持股比例	本年归属于少数股东的损益	本年向少数股东宣告分派的股利	年末少数股东权益余额
易生大集投资发展有限公司	0.07%	-18,891.01	0.00	164,004.40
天津宁河海航置业投资开发有限公司	8.33%	32,344,558.14	0.00	104,818,543.77
湖南家润多超市有限公司	20.00%	6,400,008.84	0.00	24,493,852.88
广东海航乐万家连锁超市有限公司	49.00%	982,801.42	0.00	52,075,193.05
天津国际商场有限公司	23.81%	8,404,826.90	0.00	251,002,916.92
海口信航小额贷款有限公司	35.72%	7,462,206.35	0.00	212,983,082.46
汉中世纪阳光商厦有限公司	16.49%	1,910,692.03	0.00	58,539,956.51
中国顾客隆控股有限公司	29.58%	2,140,414.17	0.00	194,358,934.48
合计		59,626,616.84	0.00	898,436,484.47

(3) 重要非全资子公司的主要财务信息

单位: 万元

子公司名称	年末余额					
	流动资产	非流动资产	资产合计	流动负债	非流动负债	负债合计
易生大集投资发展有限公司	161,115	14,669	175,784	152,355	0	152,355
天津宁河海航置业投资开发有限公司	229,862	14,874	244,736	118,222	682	118,904
湖南家润多超市有限公司	199,629	15,093	214,722	202,475	0	202,475
广东海航乐万家连锁超市有限公司	20,904	3,325	24,229	12,814	788	13,602
天津国际商场有限公司	26,854	106,305	133,159	5,481	22,259	27,740
海口信航小额贷款有限公司	34,612	25,944	60,556	921	0	921
汉中世纪阳光商厦有限公司	14,220	57,851	72,071	33,523	3,049	36,572
中国顾客隆控股有限公司	43,177	14,464	57,641	26,242	860	27,102

供销大集集团股份有限公司财务报表附注

2017年1月1日至2017年12月31日

(本财务报表补充资料除特别注明外，均以人民币元列示)

(续)

子公司名称	年初余额					
	流动资产	非流动资产	资产合计	流动负债	非流动负债	负债合计
易生大集投资发展有限公司	55,663	14,643	70,306	44,179	0	44,179
天津宁河海航置业投资开发有限公司	253,380	15,103	268,483	180,993	487	181,480
湖南家润多超市有限公司	162,025	14,815	176,840	169,383	0	169,383
广东海航乐万家连锁超市有限公司	22,374	4,227	26,601	15,586	788	16,374
天津国际商场有限公司	85,879	99,585	185,464	70,920	19,126	90,046
海口信航小额贷款有限公司	40,106	18,501	58,607	1,061	0	1,061
汉中世纪阳光商厦有限公司	20,698	58,411	79,109	41,963	2,805	44,768
西安鼎盛典当有限责任公司	6,466	15,647	22,113	4,799	0.00	4,799

(续)

子公司名称	本年发生额			
	营业收入	净利润	综合收益总额	经营活动产生的现金流量净额
易生大集投资发展有限公司	0	-2,699	-2,699	-36
天津宁河海航置业投资开发有限公司	84,977	38,829	38,829	2,080
湖南家润多超市有限公司	192,079	3,200	3,200	-49,969
广东海航乐万家连锁超市有限公司	43,159	201	201	-273
天津国际商场有限公司	52,260	3,530	11,779	5,676
海口信航小额贷款有限公司	3,127	2,089	2,089	-36,586

供销大集集团股份有限公司财务报表附注

2017年1月1日至2017年12月31日

(本财务报表补充资料除特别注明外，均以人民币元列示)

子公司名称	本年发生额			
	营业收入	净利润	综合收益总额	经营活动产生的现金流量净额
汉中世纪阳光商厦有限公司	30,810	1,159	1,159	-9,760
中国顾客隆控股有限公司	99,913	1,107	-283	334

(续)

子公司名称	上年发生额			
	营业收入	净利润	综合收益总额	经营活动产生的现金流量净额
易生大集投资发展有限公司	0	3,232	3,232	9,299
天津宁河海航置业投资开发有限公司	15,236	-4,806	-4,806	-4,726
湖南家润多超市有限公司	201,623	4,441	4,441	9,619
广东海航乐万家连锁超市有限公司	72,998	1,859	1,859	-985
天津国际商场有限公司	30,559	3,084	3,084	9,086
海口信航小额贷款有限公司	2,036	921	921	8,222
汉中世纪阳光商厦有限公司	32,820	1,555	1,555	6,520
西安鼎盛典当有限责任公司	5,088	1,813	1,813	-6,381

2. 在子公司的所有者权益份额发生变化且仍控制子公司的情况

(1) 在子公司所有者权益份额发生变化的情况

为保证顾客隆股份的流通性，符合香港港交所证券上市规则规定之 25%最低公众持股量的要求，2017年9月27日，大集国际分别与 INFINICAPITALMANAGEMENT、FRONTIERHOLDINGLIMITED 签订股权转让协议，转让其持有的顾客隆 11.01% 股权。转让后，大集国际持有顾客隆已发行股份的 70.42%。

经兴正元购物中心之子公司鼎盛典当 2017 年 7 月股东会审议通过，兴正元购物中心向鼎盛典当之股东海航资产管理集团有限公司购买其持有的鼎盛典当 10% 的股权，同时本

供销大集集团股份有限公司财务报表附注

2017年1月1日至2017年12月31日

(本财务报表补充资料除特别注明外，均以人民币元列示)

公司之子公司大集控股、商业运营公司对鼎盛典当增资，增资完成后本集团持有该公司100%股权。

(2) 在子公司所有者权益份额发生变化对权益的影响

项目	顾客隆	鼎盛典当
现金	107,262,777.72	17,313,300.00
购买成本/处置对价合计	107,262,777.72	17,313,300.00
减：按取得/处置的股权比例计算的子公司净资产份额	72,119,523.21	17,313,328.34
差额	35,143,254.51	-28.34
其中：调整资本公积	0.00	-28.34
调减商誉	40,370,136.20	0.00
调减未分配利润	1,301,977.60	0.00
调整其他综合收益-外币报表折算	-3,924,863.78	0.00

3. 在合营企业或联营企业中的权益

(1) 重要的合营企业或联营企业

合营企业或联营企业名称	主要经营地	注册地	业务性质	持股比例(%)		对合营企业或联营企业投资的会计处理方法
				直接	间接	
掌合天下(北京)信息技术有限公司	北京	北京	有限责任	47.25	--	权益法核算

(2) 重要的联营企业的财务信息

项目	掌合天下(北京)信息技术有限公司
	年末余额/本年发生额
流动资产	147,528,658.02
其中：现金和现金等价物	35,179,950.81
非流动资产	10,156,653.20
资产合计	157,685,311.22
流动负债	275,434,387.56

供销大集集团股份有限公司财务报表附注

2017年1月1日至2017年12月31日

(本财务报表补充资料除特别注明外,均以人民币元列示)

项目	掌合天下(北京)信息技术有限公司
	年末余额/本年发生额
非流动负债	0.00
负债合计	275,434,387.56
少数股东权益	0.00
归属于母公司股东权益	-117,749,076.34
按持股比例计算的净资产份额	-55,636,438.57
对联营企业权益投资的账面价值	332,035,314.12
营业总收入	214,624,007.61
营业总成本	181,822,046.81
所得税费用	0.00
净利润	-496,087,391.51
综合收益总额	-496,087,391.51
本年收到的来自联营企业的股利	0.00

(3) 不重要的联营企业的汇总财务信息

项目	年末余额/本年发生额
投资账面价值合计	150,113,839.68
下列各项按持股比例计算的合计数	455,640.50
--净利润	455,640.50
--其他综合收益	0.00
--综合收益总额	455,640.50

九、与金融工具相关风险

本集团的主要金融工具包括借款、应收款项、应付款项等,各项金融工具的详细情况说明见本附注四。

本集团从事风险管理的目标是在风险和收益之间取得适当的平衡,将风险对本公司经营业绩的负面影响降低到最低水平,使股东及其它权益投资者的利益最大化。基于该风险管理目标,本公司风险管理的基本策略是确定和分析本公司所面临的各种风险,建立适当的风险承受底线并进行风险管理,并及时可靠地对各种风险进行监督,将风险控制在限定的范围之内。

供销大集集团股份有限公司财务报表附注

2017年1月1日至2017年12月31日

(本财务报表补充资料除特别注明外,均以人民币元列示)

1. 市场风险

(1) 汇率风险

汇率风险,是指金融工具的公允价值或未来现金流量因外汇汇率变动而发生波动的风险。

(2) 利率风险

本公司的利率风险产生于银行借款。浮动利率的金融负债使本公司面临现金流量利率风险,固定利率的金融负债使本公司面临公允价值利率风险。本公司根据当时的市场环境来决定固定利率及浮动利率合同的相对比例。于年末,本公司的带息债务主要为人民币计价的固定利率和浮动利率借款合同,金额合计为 13,531,206,243.80 元(年初余额: 8,553,544,608.66 元)。

本公司因利率变动引起金融工具公允价值变动的风险主要与固定利率银行借款有关。对于固定利率借款,本公司的目标是保持其浮动利率。

在现有经济环境下,银行借款利率相对稳定,波动不大,较小的利率变动不会形成较大的利率风险。同时,公司通过建立良好的银企关系,满足公司各类短期融资需求,通过做好资金预算,根据经济环境的变化调整银行借款,降低利率风险。

2. 信用风险

于年末,可能引起本公司财务损失的最大信用风险敞口主要来自于合同另一方未能履行义务而导致本公司金融资产产生的损失,具体包括:

资产负债表中已确认的金融资产的账面金额;对于以公允价值计量的金融工具而言,账面价值反映了其风险敞口,但并非最大风险敞口,其最大风险敞口将随着未来公允价值的变化而改变。

为降低信用风险,本公司领导对信用管理给予了足够重视,成立专门部门确定信用额度、进行信用审批,做到岗位分离、各司其职,对于重点业务进行逐级审批或会审,同时接受内部和外部的各项监督和检查,落实事后的跟踪监督工作,建立健全信用防范机制,以确保金融资产的安全。此外,本公司于每个资产负债表日审核每一单项金融资产的回收情况,以确保就无法回收的款项计提充分的坏账准备。因此,本公司管理层认为本公司所承担的信用风险已经大为降低。

本公司的流动资金存放在信用评级较高的银行,且分散于多家银行,故流动资金的信用风险较低。

供销大集集团股份有限公司财务报表附注

2017年1月1日至2017年12月31日

(本财务报表补充资料除特别注明外,均以人民币元列示)

本公司是大型零售企业,除信用良好的大型团购单位有暂时性赊欠货款外,应收账款较少。对于团购采用了赊欠审批制度、对账制度、收款政策、应收账款考核规定等必要的措施以确保所有销售货款能如数回款。除应收款项金额前五名外,本公司无其他重大信用集中风险。

应收账款前五名金额合计: 1,202,926,009.16 元。

其他应收款前五名金额合计: 946,308,407.06 元。

3. 流动风险

流动风险为本公司在到期日无法履行其财务义务的风险。本公司管理流动性风险的方法是确保有足够的资金流动性来履行到期债务,而不至于造成不可接受的损失或对企业信誉造成损害。本公司定期分析负债结构和期限,以确保有充裕的资金。本公司管理层对银行借款的使用情况进行监控并确保遵守借款协议。同时与金融机构进行融资磋商,以保持一定的授信额度,减低流动性风险。

本公司将银行借款作为主要资金来源。于2017年12月31日,本公司尚未使用的银行借款额度为121,403.54万元,其中本公司尚未使用的短期银行借款额度为人民币80,940.00万元。

十、公允价值的披露

1. 年末以公允价值计量的资产和负债的金额和公允价值计量层次

项目	年末公允价值			
	第一层次公允价值计量	第二层次公允价值计量	第三层次公允价值计量	合计
一、持续的公允价值计量			14,136,591,807.00	14,136,591,807.00
(一) 投资性房地产			14,136,591,807.00	14,136,591,807.00
1. 出租用的房屋、建筑物			14,136,591,807.00	14,136,591,807.00
2. 拟出租的在建投资性房产				
持续以公允价值计量的资产总额			14,136,591,807.00	14,136,591,807.00
持续以公允价值计量的负债总额				
二、非持续的公允价值计量				
非持续以公允价值计量的资产总额				
非持续以公允价值计量的负债总额				

供销大集集团股份有限公司财务报表附注

2017年1月1日至2017年12月31日

(本财务报表补充资料除特别注明外，均以人民币元列示)

2.持续第三层次公允价值计量项目，采用的估值技术和重要参数的定性及定量信息

(1) 估值技术和输入值

项目	年末公允价值	估值技术
出租的建筑物及土地使用权	14,136,591,807.00	收益法/市场法

(2) 本集团在各报表年末聘请具有证券从业资质的评估师事务所进行评估，以此确认公允价值计量的金额。

供销大集集团股份有限公司财务报表附注

2017年1月1日至2017年12月31日

(本财务报表补充资料除特别注明外,均以人民币元列示)

十一、关联方及关联交易

(一) 关联方关系

1. 控股股东

(1) 控股股东基本情况

公司名称	企业类型	注册地	法人代表
海航商业控股	有限责任公司	北京	何家福

本公司实际控制人为海南省慈航公益基金会。

(2) 控股股东注册资本及其变化单位:

人民币: 万元

公司名称	年初余额	本年增加	本年减少	年末余额
海航商业控股	878,200.00	631,555.00	0.00	1,509,755.00

(3) 控股股权所持股份或权益及其变化

公司名称	持股金额		持股比例(%)	
	年末余额	年初余额	年末余额比例	年初余额比例
海航商业控股	920,048,318.00	920,048,318.00	15.31	15.31

2. 子公司

子公司情况详见本附注“八、1.(1)企业集团的构成”相关内容。

3. 合营企业及联营企业

本公司重要的合营或联营企业详见本附注“八、3.(1)重要的合营企业或联营企业”相关内容。本年与本公司发生关联方交易,或前期与本公司发生关联方交易形成余额的其他合营或联营企业情况如下:

合营或联营企业名称	与本公司关系
掌合天下(北京)信息技术有限公司	子公司之联营企业
湖南家润多家电超市有限公司	子公司之联营企业

供销大集集团股份有限公司财务报表附注

2017年1月1日至2017年12月31日

(本财务报表补充资料除特别注明外,均以人民币元列示)

合营或联营企业名称	与本公司关系
掌合天下(北京)信息技术有限公司	子公司之联营企业
深圳市安勤二号投资合伙企业(有限合伙)	子公司之联营企业

4. 其他关联方

序号	关联方名称	类型
1	海航集团有限公司	受实际控制人控制的企业
2	海航实业集团有限公司	受实际控制人控制的企业
3	海航生态科技集团有限公司	受实际控制人控制的企业
4	海航投资集团股份有限公司	受实际控制人控制的企业
5	海南易建科技股份有限公司	受实际控制人控制的企业
6	大集控股有限公司	受实际控制人控制的企业
7	海航集团财务有限公司	受实际控制人控制的企业
8	海航集团西北总部有限公司	受实际控制人控制的企业
9	海航旅游集团有限公司	受实际控制人控制的企业
10	海航商业控股有限公司	受实际控制人控制的企业
11	海航现代物流集团有限公司	受实际控制人控制的企业
12	海航资产管理集团有限公司	受实际控制人控制的企业
13	海航冷链控股股份有限公司	受实际控制人控制的企业
14	青岛海航地产开发有限公司	受实际控制人控制的企业
15	上海辛辰商贸有限公司	受实际控制人控制的企业
16	宝鸡市易食国际购物广场有限公司	受实际控制人控制的企业
17	北京大集网络科技有限公司	受实际控制人控制的企业
18	海南易生大集农业科技有限公司	受实际控制人控制的企业
19	吉林省旅游集团有限责任公司	受实际控制人控制的企业
20	民生家乐超市控股有限公司	受实际控制人控制的企业
21	陕西海航电子商务有限公司	受实际控制人控制的企业
22	西安亿兆电子商务有限公司	受实际控制人控制的企业
23	长春海航投资有限公司	受实际控制人控制的企业
24	中南海航投资有限公司	受实际控制人控制的企业

供销大集集团股份有限公司财务报表附注

2017年1月1日至2017年12月31日

(本财务报表补充资料除特别注明外，均以人民币元列示)

序号	关联方名称	类型
25	易生支付有限公司（原名：渤海易生商务服务有限公司）	受实际控制人控制的企业
26	活力天行影业投资（北京）有限公司	受实际控制人控制的企业
27	湖南湘乐商贸有限公司	受实际控制人控制的企业
28	上海尚融供应链管理有限公司	受实际控制人控制的企业
29	海航基础控股集团有限公司	受实际控制人控制的企业
30	上海海航优悦电子商务有限公司	受实际控制人控制的企业
31	湖南海润华置业有限公司	受实际控制人控制的企业
32	山东鲁翔投资管理有限公司	受实际控制人控制的企业
33	北京海航华日飞天物流有限公司	受实际控制人控制的企业
34	山东海航实业有限公司	受实际控制人控制的企业
35	新生支付有限公司（原名：海南新生信息技术有限公司）	受实际控制人控制的企业
36	海南一卡通物业管理股份有限公司	受实际控制人控制的企业
37	青岛千汇投资有限公司	受实际控制人控制的企业
38	海航基础设施投资集团股份有限公司	受实际控制人控制的企业
39	天津市大通物业管理有限公司	受实际控制人控制的企业
40	海南海航实业不动产咨询有限公司	受实际控制人控制的企业
41	天津市大通装饰工程有限公司	受实际控制人控制的企业
42	前海海航供应链管理（深圳）有限公司	受实际控制人控制的企业
43	北京凯撒国际旅行社有限责任公司	受实际控制人控制的企业
44	重庆海航酒店投资有限公司	受实际控制人控制的企业
45	西北海航置业有限公司	受实际控制人控制的企业
46	购宝乐商业（湖南）有限公司	受实际控制人控制的企业
47	天津开发区艺豪建筑环境设计有限公司	受实际控制人控制的企业
48	武汉新易食商贸有限公司	受实际控制人控制的企业
49	安途商务旅行服务有限责任公司	受实际控制人控制的企业
50	大连长江广场有限公司	受实际控制人控制的企业
51	上海海航物联网有限公司	受实际控制人控制的企业
52	海航基础产业集团有限公司	受实际控制人控制的企业
53	海南望海商务酒店有限公司	受实际控制人控制的企业

供销大集集团股份有限公司财务报表附注

2017年1月1日至2017年12月31日

(本财务报表补充资料除特别注明外,均以人民币元列示)

序号	关联方名称	类型
54	贵州海航怀酒酒业有限公司	受实际控制人控制的企业
55	海南海航迎宾馆有限公司	受实际控制人控制的企业
56	陕西凯撒世嘉国际旅行社有限公司	受实际控制人控制的企业
57	贵州省仁怀市海航怀酒酒业销售有限公司	受实际控制人控制的企业
58	海南海建工程管理总承包有限公司	受实际控制人控制的企业
59	海航国际旅游岛开发建设(集团)有限公司	受实际控制人控制的企业
60	北京美汇医学检验实验室有限公司	受实际控制人控制的企业
61	北京优联耳鼻喉医院有限公司	受实际控制人控制的企业
62	北京优联美汇健康管理中心有限公司	受实际控制人控制的企业
63	北京优联美汇门诊部有限公司	受实际控制人控制的企业
64	青岛民生国际商业管理有限公司	受实际控制人控制的企业
65	易生商务服务有限公司	受实际控制人控制的企业
66	海南海建商贸有限公司	受实际控制人控制的企业
67	新华昊宇文化传媒(北京)股份有限公司	受实际控制人控制的企业
68	深圳前海航空航运交易中心有限公司	受实际控制人控制的企业
69	天津海航建筑设计有限公司	受实际控制人控制的企业
70	海航地产集团有限公司	受实际控制人控制的企业
71	三亚凤凰国际机场有限责任公司	受实际控制人控制的企业
72	金海智造股份有限公司	受实际控制人控制的企业
73	上海海航海运有限公司	受实际控制人控制的企业
74	江苏新合作常客隆连锁超市有限公司	受实际控制人控制的企业
75	海南高和房地产开发有限公司	受实际控制人控制的企业
76	海航股权管理有限公司	受实际控制人控制的企业
77	海南海航信息技术有限公司	受实际控制人控制的企业
78	海南海航商务服务有限公司	受实际控制人控制的企业
79	延边琵岩山旅游开发有限公司	受实际控制人控制的企业
80	长春赛德购物中心有限公司	受实际控制人控制的企业
81	HNA Holding International Investment Group CO LTD	受实际控制人控制的企业
82	北京海航基础投资有限公司	受实际控制人控制的企业
83	北京锦绣大地商贸有限公司	受实际控制人控制的企业

供销大集集团股份有限公司财务报表附注

2017年1月1日至2017年12月31日

(本财务报表补充资料除特别注明外，均以人民币元列示)

序号	关联方名称	类型
84	北京民生家乐商业管理有限公司	受实际控制人控制的企业
85	北京养正投资有限公司	受实际控制人控制的企业
86	北京一卡通物业管理有限公司	受实际控制人控制的企业
87	成都海航基础投资有限公司	受实际控制人控制的企业
88	成都兴海汇投资有限公司	受实际控制人控制的企业
89	大连港连房地产开发有限公司	受实际控制人控制的企业
90	海航思福租赁股份有限公司	受实际控制人控制的企业
91	海口海岛海鲜舫管理有限公司	受实际控制人控制的企业
92	海口海航思福机动车检测有限公司	受实际控制人控制的企业
93	海口恒禾电子科技有限公司	受实际控制人控制的企业
94	海南百成信息系统有限公司	受实际控制人控制的企业
95	海南宝岛通科技股份有限公司	受实际控制人控制的企业
96	海南财富海湾置业有限公司	受实际控制人控制的企业
97	海南国商酒店管理有限公司	受实际控制人控制的企业
98	海南海航国际酒店管理股份有限公司	受实际控制人控制的企业
99	海南海航饮品股份有限公司	受实际控制人控制的企业
100	海南乐游国际旅行社有限公司	受实际控制人控制的企业
101	海南旅控会展开发有限公司	受实际控制人控制的企业
102	海南美莎酒店管理有限公司	受实际控制人控制的企业
103	海南启德盈慧贸易有限公司	受实际控制人控制的企业
104	海南通汇货币兑换有限公司	受实际控制人控制的企业
105	海南西岭休闲农业开发有限公司	受实际控制人控制的企业
106	海南新国宾馆有限公司	受实际控制人控制的企业
107	海南新生飞翔文化传媒股份有限公司	受实际控制人控制的企业
108	海南兴隆温泉康乐园有限公司	受实际控制人控制的企业
109	三亚湾海景置业投资有限公司	受实际控制人控制的企业
110	天津神鹿能源有限公司	受实际控制人控制的企业
111	亚太国际会议中心有限公司	受实际控制人控制的企业
112	洋浦国兴工程建设有限公司	受实际控制人控制的企业
113	长沙国富裕投资合伙企业(有限合伙)	受实际控制人控制的企业

供销大集集团股份有限公司财务报表附注

2017年1月1日至2017年12月31日

(本财务报表补充资料除特别注明外，均以人民币元列示)

序号	关联方名称	类型
114	陕西长安航空货运有限责任公司	受实际控制人控制的企业
115	海航货运有限公司	受实际控制人控制的企业
116	天津易生小额贷款有限公司	受实际控制人控制的企业
117	陕西海航思福汽车租赁有限公司	受实际控制人控制的企业
118	昆明扬子江置业有限公司	受实际控制人控制的企业
119	海南英礼建设开发有限公司	受实际控制人控制的企业
120	海南数据谷投资发展有限公司	受实际控制人控制的企业
121	海南航空食品有限公司	受实际控制人控制的企业
122	海南海建工程监理有限公司	受实际控制人控制的企业
123	海航资本集团有限公司	受实际控制人控制的企业
124	海航通信有限公司	受实际控制人控制的企业
125	海航旅游管理控股有限公司	受实际控制人控制的企业
126	海航集团北方总部（天津）有限公司	受实际控制人控制的企业
127	海航机场集团有限公司	受实际控制人控制的企业
128	海航地产控股（集团）有限公司	受实际控制人控制的企业
129	广州市城建天誉房地产开发有限公司	受实际控制人控制的企业
130	广东兴华实业有限公司	受实际控制人控制的企业
131	济宁市兖州区新合作百意商贸有限公司	受本公司一致行动人股东控制的企业
132	山东泰山新合作商贸连锁有限公司	受本公司一致行动人股东控制的企业
133	山东新合作超市连锁有限公司	受本公司一致行动人股东控制的企业
134	张家口新合作元丰商贸连锁有限公司	受本公司一致行动人股东控制的企业
135	赤峰新合作超市连锁有限公司	受本公司一致行动人股东控制的企业
136	北京新合作瑞通商贸有限公司	受本公司一致行动人股东控制的企业
137	新合作商贸连锁集团有限公司	受本公司一致行动人股东控制的企业
138	湖南新合作实业投资有限公司	受本公司一致行动人股东控制的企业
139	江苏信一房产开发有限公司	受本公司一致行动人股东控制的企业
140	河南省新合作商贸有限责任公司	受本公司一致行动人股东控制的企业
141	延边新合作连锁超市有限公司	受本公司一致行动人股东控制的企业
142	十堰市新合作超市有限公司	受本公司一致行动人股东控制的企业
143	黑龙江省亿发房地产开发有限责任公司	受本公司一致行动人股东控制的企业

供销大集集团股份有限公司财务报表附注

2017年1月1日至2017年12月31日

(本财务报表补充资料除特别注明外，均以人民币元列示)

序号	关联方名称	类型
144	海南航空控股股份有限公司（原名：海南航空股份有限公司）	其他关联关系的关联方
145	大新华轮船（烟台）有限公司	其他关联关系的关联方
146	天津航空有限责任公司	其他关联关系的关联方
147	长安航空有限责任公司	其他关联关系的关联方
148	新光海航人寿保险有限责任公司	其他关联关系的关联方
149	海南海航航空信息系统有限公司	其他关联关系的关联方
150	天津市艺豪广告文化发展有限公司	其他关联关系的关联方
151	海南海岛一卡通支付网络有限公司	其他关联关系的关联方
152	国付宝信息科技有限公司	其他关联关系的关联方
153	海口美兰国际机场有限责任公司	其他关联关系的关联方
154	海南海航海免商业管理有限公司	其他关联关系的关联方
155	海南同富通佳贸易有限公司	其他关联关系的关联方
156	海南海航中免免税品有限公司	其他关联关系的关联方
157	海航基础股份有限公司	其他关联关系的关联方
158	联讯证券股份有限公司	其他关联关系的关联方
159	海南海航日月广场商业管理有限公司	其他关联关系的关联方
160	黑龙江亿发汽车销售服务有限公司	其他关联关系的关联方
161	黑龙江亿发鸿运汽车销售服务有限公司	其他关联关系的关联方
162	常熟市龙兴农副产品物流有限公司	其他关联关系的关联方
163	湖南家润多家电超市有限公司	其他关联关系的关联方
164	姜杰	本公司原董事长
165	何家福	本公司董事长、首席执行官
166	张利渊	本公司原监事

（二）关联交易

1. 购销商品、提供和接受劳务的关联交易

（1）采购商品/接受劳务

关联方	关联交易内容	本年发生额	上年发生额
天津市大通物业管理有限公司	接受劳务	12,639,574.48	10,172,569.68

供销大集集团股份有限公司财务报表附注

2017年1月1日至2017年12月31日

(本财务报表补充资料除特别注明外,均以人民币元列示)

关联方	关联交易内容	本年发生额	上年发生额
天津市大通装饰工程有限公司	接受劳务	9,254,055.40	3,624,132.25
海南海建工程管理总承包有限公司	接受劳务	7,200,037.74	5,714,015.30
湖南湘乐商贸有限公司	采购商品	6,179,349.87	28,124,394.13
海南易建科技股份有限公司	接受劳务	5,445,371.58	5,929,737.64
天津海航建筑设计有限公司	接受劳务	4,621,292.46	7,551,493.25
掌合天下(北京)信息技术有限公司	接受劳务	4,182,533.88	0.00
海南海航中免免税品有限公司	采购商品	3,753,289.06	0.00
济宁市兖州区新合作百意商贸有限公司	接受劳务	2,894,566.22	0.00
延边新合作连锁超市有限公司	接受劳务	2,203,242.40	0.00
海南一卡通物业管理股份有限公司	接受劳务	2,151,299.54	7,619,343.77
山东泰山新合作商贸连锁有限公司	接受劳务	1,616,330.40	0.00
山东新合作超市连锁有限公司	接受劳务	1,286,200.00	0.00
天津开发区艺豪建筑环境设计有限公司	接受劳务	1,243,665.00	1,761,860.34
天津市艺豪广告文化发展有限公司	接受劳务	800,000.00	1,087,900.00
金海智造股份有限公司	接受劳务	0.00	420,512,820.51
武汉新易食商贸有限公司	接受劳务	0.00	24,800,000.00
易生支付有限公司	接受劳务	0.00	24,624,527.90
江苏新合作常客隆连锁超市有限公司	接受劳务	0.00	1,500,000.00
江苏信一房产开发有限公司	接受劳务	0.00	1,500,000.00
其他关联方	接受劳务/购买商品	3,833,976.49	1,654,418.44
合计	—	69,304,784.52	546,177,213.21

(2) 销售商品/提供劳务

关联方	关联交易内容	本年发生额	上年发生额
购宝乐商业(湖南)有限公司	销售商品	84,564,719.15	101,053,605.23
海南海建商贸有限公司	销售商品	25,066,400.00	0.00
山东泰山新合作商贸连锁有限公司	销售商品	16,214,421.15	0.00
青岛海航地产开发有限公司	销售商品	12,695,345.40	0.00
购宝乐商业(湖南)有限公司	提供劳务	4,758,994.34	4,716,981.17

供销大集集团股份有限公司财务报表附注

2017年1月1日至2017年12月31日

(本财务报表补充资料除特别注明外，均以人民币元列示)

关联方	关联交易内容	本年发生额	上年发生额
海南一卡通物业管理股份有限公司	销售商品	4,618,368.06	5,278,673.23
上海尚融供应链管理有限公司	销售商品	4,342,256.45	755,132.98
海南海航日月广场商业管理有限公司	销售商品	3,393,872.77	0.00
前海海航供应链管理(深圳)有限公司	销售商品	1,614,672.01	0.00
其他关联方	销售商品/提供劳务	2,699,849.42	6,269,560.93
合计	—	159,968,898.75	118,073,953.54

2. 资金存放

(1) 本年

关联方	存入关联方资金	自关联方取出资金
海航集团财务有限公司	7,633,639,429.56	7,642,466,035.02
新生支付有限公司	3,529,943.69	3,491,808.24
国付宝信息科技有限公司	1,237,593.02	2,209,688.39
易生支付有限公司	72,757.74	75,527.18
合计	7,638,479,724.01	7,648,243,058.83

(2) 上年

关联方	存入关联方资金	自关联方取出资金
海航集团财务有限公司	115,584,593.67	112,613,194.33
合计	115,584,593.67	112,613,194.33

供销大集集团股份有限公司财务报表附注

2017年1月1日至2017年12月31日

(本财务报表补充资料除特别注明外，均以人民币元列示)

海航集团财务有限公司为经中国银行业监督管理委员会批准成立的非银行金融机构，其主要经营范围为协助成员单位实现交易款项的收付等业务及办理中国银行业监督管理委员会批准的其他业务。

本年发生额系本公司之子公司大集控股之子公司信航小贷和望海国际在被收购前形成的资金存取款业务。

3. 保理业务

关联方	本金额		上年金额	
	保理金额	保理手续费	保理金额	保理手续费
湖南湘乐商贸有限公司	1,129,000,000.00	12,868,448.64	0.00	0.00
合计	1,129,000,000.00	12,868,448.64	0.00	0.00

4. 典当业务

关联方	本年		上年	
	发生额	余额	发生额	余额
湖南湘乐商贸有限公司	125,000,000.00	0.00	0.00	0.00
成都兴海汇投资有限公司	100,000,000.00	0.00	72,500,000.00	0.00
海南同富通佳贸易有限公司	100,000,000.00	0.00	0.00	0.00
陕西海航电子商务有限公司	0.00	0.00	10,000,000.00	0.00
西安亿兆电子商务有限公司	0.00	0.00	22,500,000.00	0.00
海航集团西北总部有限公司	0.00	0.00	15,000,000.00	0.00
合计	325,000,000.00	0.00	120,000,000.00	0.00

5. 小额贷款业务

关联方	本年发生额		上年发生额	
	贷款发生额	还款发生额	贷款发生额	还款发生额
海南启德盈慧贸易有限公司	28,000,000.00	28,000,000.00	0.00	0.00
何家福	0.00	2,000,000.00	4,000,000.00	4,500,000.00
姜杰	0.00	0.00	1,000,000.00	4,600,000.00

供销大集集团股份有限公司财务报表附注

2017年1月1日至2017年12月31日

(本财务报表补充资料除特别注明外,均以人民币元列示)

关联方	本年发生额		上年发生额	
	贷款发生额	还款发生额	贷款发生额	还款发生额
张利渊	0.00	0.00	2,900,000.00	2,440,000.00
海南海航国际酒店管理股份有限公司	0.00	0.00	0.00	10,000,000.00
海南通汇货币兑换有限公司	0.00	0.00	0.00	10,000,000.00
海航思福租赁股份有限公司	0.00	0.00	0.00	10,000,000.00
海南易建科技股份有限公司	0.00	0.00	0.00	10,000,000.00
海航旅游集团有限公司	0.00	0.00	0.00	10,000,000.00
海口海航思福机动车检测有限公司	0.00	0.00	0.00	10,000,000.00
亚太国际会议中心有限公司	0.00	0.00	0.00	10,000,000.00
海南百成信息系统有限公司	0.00	0.00	0.00	10,000,000.00
海南西岭休闲农业开发有限公司	0.00	0.00	0.00	10,000,000.00
海口海岛海鲜舫管理有限公司	0.00	0.00	0.00	10,000,000.00
海南美莎酒店管理有限公司	0.00	0.00	0.00	10,000,000.00
洋浦国兴工程建设有限公司	0.00	0.00	0.00	10,000,000.00
海航资产管理集团有限公司	0.00	0.00	0.00	10,000,000.00
合计	28,000,000.00	30,000,000.00	7,900,000.00	141,540,000.00

2016年发生的小额贷款业务均为本集团下属大集控股之子公司信航小贷在纳入上市公司合并范围之前发生的业务。

6. 资金利息

关联方	本年发生额	上年发生额
一、利息收入		
海南同富通佳贸易有限公司	4,666,700.00	0.00
湖南湘乐商贸有限公司	2,834,999.99	0.00
成都兴海汇投资有限公司	972,777.78	1,385,381.94
其他关联方	1,751,803.73	4,002,788.23
合计	10,226,281.50	5,388,170.17
二、利息支出		

供销大集集团股份有限公司财务报表附注

2017年1月1日至2017年12月31日

(本财务报表补充资料除特别注明外，均以人民币元列示)

关联方	本年发生额	上年发生额
江苏信一房产开发有限公司	13,953,282.00	852,277.40
新合作商贸连锁集团有限公司	1,034,166.67	342,833.33
海航商业控股有限公司	0.00	3,581,202.81
易生商务服务有限公司	0.00	1,005,000.00
其他关联方	362,222.22	512,401.00
合计	15,349,670.89	6,293,714.54

注：本集团除海航财务公司存款遵照中国人民银行公布之同期存款基准利率执行外，其他资金利息利率区间为 5.4%-11%。

7. 关联方往来
单位：万元

关联方	2017年		2016年	
	付关联方款项	收关联方款项	付关联方款项	收关联方款项
海航基础产业集团有限公司	534,410.68	523,410.68	0.00	0.00
掌合天下（北京）信息技术有限公司	30,726.91	39,261.86	0.00	0.00
广东兴华实业有限公司	20,000.00	20,000.00	0.00	0.00
海航基础设施投资集团股份有限公司	18,401.61	132,622.00	0.00	0.00
湖南新合作实业投资有限公司	5,000.00	7,000.00	0.00	0.00
山东泰山新合作商贸连锁有限公司	4,010.05	4,075.42	0.00	0.00
山东新合作超市连锁有限公司	3,699.72	1,411.42	14.96	14.96
江苏新合作常客隆有限公司	2,312.05	888.05	0.00	0.00
十堰市新合作超市有限公司	1,410.00	1,350.00	0.00	0.00
江苏信一房产开发有限公司	863.05	2,258.37	723.50	0.00
海航商业控股有限公司	719.62	21,971.78	17,982.46	17,833.62
兖州新合作百意商贸有限公司	695.64	695.64	0.00	0.00
湖南湘乐商贸有限公司	335.57	427.07	22.44	0.00
新合作商贸连锁集团有限公司	321.91	321.20	0.00	0.00
深圳市安勤二号投资合伙企业（有限合伙）	295.68	5,000.03	153,340.72	163,029.26
青岛海航地产开发有限公司	204.28	364.94	10,089.05	20,437.14

供销大集集团股份有限公司财务报表附注

2017年1月1日至2017年12月31日

(本财务报表补充资料除特别注明外，均以人民币元列示)

关联方	2017年		2016年	
	付关联方款项	收关联方款项	付关联方款项	收关联方款项
海南一卡通物业管理股份有限公司	9.72	100.17	675.92	699.98
宝鸡市易食国际购物广场有限公司	3.31	608.40	0.00	0.00
天津市大通装饰工程有限公司	0.65	0.65	0.00	5,000.02
西北海航置业有限公司	0.00	151.71	1,951.16	207.16
购宝乐商业(湖南)有限公司	0.00	4.51	679.02	0.00
海航资产管理集团有限公司	0.00	0.00	7,104.17	990.00
昆明扬子江置业有限公司	0.00	0.00	6,671.94	6,671.94
上海辛辰商贸有限公司	0.00	0.00	5,931.55	5,931.55
海航旅游集团有限公司	0.00	0.00	0.00	2,119.41
天津易生小额贷款有限公司	0.00	0.00	0.00	821.33
海南海建工程管理总承包有限公司	0.00	0.00	0.00	603.53
海航资本集团有限公司	0.00	0.00	0.00	402.72
其他关联方	1,649.99	42,655.81	6,280.52	759.56
合计	625,070.44	804,579.71	211,467.41	225,522.18

本年发生额主要为本集团本年度因同一控制企业合并取得的望海国际在合并前与关联方发生的资金往来。

8. 关联委托管理情况

委托方名称	受托方名称	委托资产类型	委托起始日	委托收益定价依据	本年发生额	上年发生额
购宝乐商业(湖南)有限公司	湖南家润多	经营受托管理	2015年7月1日	委托管理合同	943,396.23	943,396.19
湖南湘乐商贸有限公司	湖南家润多	经营受托管理	2015年7月1日	委托管理合同	471,698.11	471,698.15
新合作19家商超企业(注)	大集控股	经营受托管理	2015年8月31日	托管经营协议	0.00	0.00

供销大集集团股份有限公司财务报表附注

2017年1月1日至2017年12月31日

(本财务报表补充资料除特别注明外,均以人民币元列示)

注:2015年8月本公司与陕西新合作西果连锁超市有限公司、山东泰山新合作商贸连锁有限公司、张家口新合作元丰商贸连锁有限公司、延边新合作连锁超市有限公司、河南省新合作商贸有限责任公司、赤峰新合作超市连锁有限公司、山东新合作超市连锁有限公司、济宁市兖州区新合作百意商贸有限公司、江苏新合作常客隆连锁超市有限公司、十堰市新合作超市有限公司、灵宝市新合作超市有限责任公司、东台新合作商贸连锁有限公司、南阳新合作时令电器有限公司、宁夏新合作农村物流发展有限公司、平顶山新合作建业商贸连锁有限公司、河南卡地亚置业有限公司、丰县新合作物流配送有限公司、南通新合作物流配送有限公司、新合作石门物流园置业有限公司等19家公司(以下统称“委托方”)签署《托管协议》,委托方委托大集控股自2015年8月31日至2017年8月31日进行经营管理。托管费用按照托管期间净利润增长的20%收取。

根据各托管方2015年8月31日至2016年8月31日第一个结算点,经审计后的经营情况本公司未完成承诺利润指标,该托管期间本公司无需确认托管收入。2016年9月1日至2017年8月31日托管期间的托管费用,报告期内各委托方尚未与大集控股确认。

9. 关联出租情况

1) 出租情况

出租方名称	承租方名称	租赁资产种类	2017年确认的租赁收益	2016年确认的租赁收益
泰安商贸	山东泰山新合作商贸连锁有限公司	房屋租赁	52,027,803.60	17,631,644.56
十堰尚城	十堰市新合作超市有限公司	房屋租赁	31,697,221.17	10,606,791.64
涿鹿商贸	张家口新合作元丰商贸连锁有限公司	房屋租赁	11,822,538.60	3,940,846.28
延边商贸	延边新合作连锁超市有限公司	房屋租赁	8,960,952.40	2,986,984.15
沾化商贸	山东新合作超市连锁有限公司	房屋租赁	6,775,393.07	2,258,464.36
兖州商贸	济宁市兖州区新合作百意商贸有限公司	房屋租赁	6,625,167.61	2,208,389.21
郑州商贸	河南省新合作商贸有限责任公司	房屋租赁	5,570,829.84	1,856,943.28
长春宏义	吉林省旅游集团有限责任公司	房屋租赁	9,277,500.00	4,112,500.00
望海国际	海南旅控会展开发有限公司	房屋租赁	4,076,190.48	4,240,952.38
望海国际	新华昊宇文化传媒(北京)股份有限公司	LED和房屋租赁	0.00	6,561,519.67
本集团下属子公司	其他关联方	房屋租赁	4,732,723.48	5,829,171.06

供销大集集团股份有限公司财务报表附注

2017年1月1日至2017年12月31日

(本财务报表补充资料除特别注明外,均以人民币元列示)

出租方名称	承租方名称	租赁资产种类	2017年确认的租赁收益	2016年确认的租赁收益
合计	—	—	141,566,320.25	62,234,206.59

2) 承租情况

出租方名称	承租方名称	租赁资产种类	2017年确认的租赁费用	2016年确认的租赁费用
宝鸡市易食国际购物广场有限公司	宝鸡商场	房屋租赁	6,158,760.00	6,213,325.72
海南望海商务酒店有限公司	望海国际	场地出租	5,284,444.80	5,284,444.80
海南易建科技股份有限公司	大集网贸	机柜租赁	1,271,367.53	0.00
海南高和房地产开发有限公司	望海国际	场地出租	1,023,240.00	0.00
新合作商贸连锁集团有限公司	大集控股	房屋租赁	777,777.76	1,540,880.50
黑龙江省亿发房地产开发有限责任公司	黑龙江置业	房产	1,258,333.33	516,666.67
西安兴正元地产开发有限公司	兴正元购物中心	房屋租赁	0.00	9,918,095.24
延边琵岩山旅游开发有限公司	长春美丽方	房屋租赁	0.00	4,248,300.00
其他关联方	本集团下属子公司	房屋/汽车/场地等租赁情况	2,477,651.02	1,225,434.30
合计	—	—	18,251,574.44	28,947,147.23

10. 关联方资产转让情况

关联方名称	交易类型	本年发生额	上年发生额
海航基础设施投资集团股份有限公司	房地产开发项目公司股权转让	3,481,984,300.00	0.00
海航基础设施投资集团股份有限公司	股权收购	2,496,283,400.00	0.00
海航地产集团有限公司	购买房产	544,055,126.67	0.00
新合作商贸连锁集团有限公司	处置设备	630,745.87	0.00

11. 关联担保

担保方名称	被担保方名称	担保金额	担保起始日	担保到期日	担保是否已经履行完毕
合并外关联方					
海航资产管理集团有限公司	望海国际	450,000,000.00	2013-8-2	2025-8-1	否
海航基础设施投资集团股份有限公司	望海国际	429,353,754.30	2014-8-27	2024-8-27	否

供销大集集团股份有限公司财务报表附注

2017年1月1日至2017年12月31日

(本财务报表补充资料除特别注明外,均以人民币元列示)

担保方名称	被担保方名称	担保金额	担保起始日	担保到期日	担保是否已经履行完毕
海航集团有限公司 (注4)	上海家得利	400,000,000.00	2017-5-26	2018-5-25	否
海航实业集团有限公司	大集网贸	350,000,000.00	2017-12-22	2018-12-5	否
海航实业集团有限公司	大集控股	349,260,000.00	2017-6-19	2019-6-18	否
海航集团有限公司	湖南家润多	300,000,000.00	2017-1-17	2018-1-17	否
海航商业控股	供销大集	250,000,000.00	2017-8-10	2019-8-9	否
海航商业控股(注3)	供销大集	243,900,000.00	2015-8-20	2020-7-1	否
海航实业集团有限公司	大集控股	205,550,000.00	2017-7-3	2019-7-2	否
海航商业控股	宝鸡商场	200,000,000.00	2017-5-5	2018-5-4	否
海航实业集团有限公司	大集控股	200,000,000.00	2017-7-26	2019-7-25	否
海航实业集团有限公司	大集网贸	200,000,000.00	2017-12-22	2018-12-6	否
海航商业控股(注5)	供销大集	200,000,000.00	2017-2-3	2018-1-18	否
海航商业控股、海航实业集团有限公司 (注6)	供销大集	200,000,000.00	2017-12-5	2018-12-4	否
海航商业控股、海航实业集团有限公司 (注7)	供销大集	200,000,000.00	2017-12-11	2018-12-10	否
海航实业集团有限公司	大集控股	167,900,000.00	2017-7-4	2019-7-3	否
海航商业控股	供销大集	166,800,000.00	2017-6-29	2018-6-29	否
海航商业控股	天津国际	160,000,000.00	2017-8-2	2020-8-1	否
海航实业集团有限公司	湖南家润多	150,000,000.00	2017-12-5	2018-12-4	否
海航商业控股	家乐商业运营	115,006,900.13	2014-12-29	2019-12-28	否
海航商业控股	供销大集	100,000,000.00	2017-12-28	2018-12-28	否
海航实业集团有限公司	山东海航商业	100,000,000.00	2016-5-11	2019-5-11	否
海航实业集团有限公司	大集网贸	100,000,000.00	2017-12-26	2018-12-26	否
海航集团有限公司	上海家得利	100,000,000.00	2017-10-28	2020-11-9	否
海航基础设施投资集团股份有限公司、海南望海商务酒店有限公司	望海国际	97,500,000.00	2017-3-14	2019-2-13	否

供销大集集团股份有限公司财务报表附注

2017年1月1日至2017年12月31日

(本财务报表补充资料除特别注明外,均以人民币元列示)

担保方名称	被担保方名称	担保金额	担保起始日	担保到期日	担保是否已经履行完毕
海航商业控股	家乐商业运营	90,000,000.00	2017-5-24	2018-5-24	否
海航商业控股	供销大集	80,000,000.00	2017-1-17	2018-1-15	否
海航商业控股	湖南家润多	80,000,000.00	2017-7-13	2018-7-13	否
海航资产管理集团有限公司	望海国际	80,000,000.00	2017-2-17	2020-2-7	否
海航商业控股	湖南家润多	60,000,000.00	2017-11-29	2018-11-29	否
海航商业控股	家乐商业运营	60,000,000.00	2016-6-26	2019-6-26	否
海航商业控股	供销大集	47,000,000.00	2017-4-28	2019-4-26	否
海航实业集团有限公司	湖南家润多	50,000,000.00	2017-3-22	2018-3-21	否
海航实业集团有限公司	湖南家润多	50,000,000.00	2017-3-31	2018-3-30	否
海航商业控股	家乐商业运营	50,000,000.00	2017-6-22	2018-6-21	否
海航基础设施投资集团股份有限公司、海南望海商务酒店有限公司	望海国际	49,000,000.00	2016-9-7	2018-7-12	否
海航基础设施投资集团股份有限公司、海南望海商务酒店有限公司	望海国际	43,998,050.36	2017-9-11	2019-9-11	否
海航基础设施投资集团股份有限公司	望海国际	42,851,932.29	2016-3-29	2019-3-29	否
海航商业控股(注1)	世纪阳光	30,000,000.00	2017-5-17	2019-5-17	否
海航商业控股	陕西家乐连锁	30,000,000.00	2017-9-28	2018-9-27	否
海航基础设施投资集团股份有限公司、海南望海商务酒店有限公司	望海国际	23,995,873.42	2017-10-13	2019-10-13	否
海航实业集团有限公司	山东海航商业	18,333,333.30	2015-6-4	2018-6-15	否
海航商业控股(注2)	世纪阳光	11,437,562.50	2017-9-18	2018-8-23	否
合并内关联方					
大集网贸	绿色实业(香港)有限公司	1,043,583,400.00	2017-1-5	2018-1-4	否
大集网贸	绿色实业(香港)有限公司	939,965,200.00	2017-4-6	2018-5-10	否
上海海航家乐(注4)	上海家得利	400,000,000.00	2017-5-26	2018-5-25	否
供销大集	苏州市瑞珀置业有限公司	340,000,000.00	2016-12-26	2026-12-25	否

供销大集集团股份有限公司财务报表附注

2017年1月1日至2017年12月31日

(本财务报表补充资料除特别注明外，均以人民币元列示)

担保方名称	被担保方名称	担保金额	担保起始日	担保到期日	担保是否已经履行完毕
海南供销大集控股	湖南新合作湘中物流有限公司	317,000,000.00	2017-5-25	2024-5-24	否
兴正元购物中心(注3)	供销大集	243,900,000.00	2015-8-20	2020-7-1	否
海南供销大集控股	湖南新合作湘国际物流园投资开发有限公司	234,510,000.00	2016-4-8	2023-4-7	否
天津国际(注5)	供销大集	200,000,000.00	2017-2-3	2018-1-18	否
天津国际(注6)	供销大集	200,000,000.00	2017-12-5	2018-12-4	否
天津国际(注7)	供销大集	200,000,000.00	2017-12-11	2018-12-10	否
黑龙江新合作置业	供销大集	200,000,000.00	2017-12-13	2018-12-13	否
天津宁河置业	天津国际	160,000,000.00	2017-8-2	2020-8-1	否
华城置业	供销大集	150,000,000.00	2016-6-22	2018-6-15	否
华城置业	供销大集	150,000,000.00	2016-8-1	2018-7-27	否
大集控股	湖南新合作湘国际物流园投资开发有限公司	100,000,000.00	2016-11-18	2023-10-8	否
华城置业	供销大集	100,000,000.00	2016-8-24	2018-8-23	否
大集控股	湖南新合作湘国际物流园投资开发有限公司	80,000,000.00	2015-11-20	2023-11-19	否
供销大集(注2)	世纪阳光	58,562,437.50	2017-9-20	2018-8-23	否
华城置业	供销大集	54,000,000.00	2016-12-2	2018-11-29	否
供销大集	宝鸡商场	50,000,000.00	2017-10-27	2018-10-26	否
供销大集	宝鸡商场	50,000,000.00	2017-5-19	2018-5-18	否
大集控股	高淳县悦达置业有限公司	50,000,000.00	2017-2-20	2018-2-20	否
供销大集	陕西民生家乐商业连锁有限责任公司	30,000,000.00	2017-3-17	2018-3-16	否

注1: 截至报告批准日, 该笔贷款的担保方为海航商业控股有限公司、张玮共同担保。

注2: 截至报告批准日, 该笔贷款的担保方为海航商业控股有限公司、供销大集集团股份有限公司共同担保。

注3: 截至报告批准日, 该笔贷款的担保方为海航商业控股有限公司、西安兴正元购物中心有限公司共同担保。

供销大集集团股份有限公司财务报表附注

2017年1月1日至2017年12月31日

(本财务报表补充资料除特别注明外，均以人民币元列示)

注 4：截至报告批准日，该笔贷款的担保方为海航集团有限公司、上海海航家乐企业管理有限公司共同担保。

注 5：截至报告批准日，该笔贷款的担保方为海航商业控股有限公司、天津国际商场有限公司共同担保。

注 6：截至报告批准日，该笔贷款的担保方为海航商业控股有限公司、海航实业集团有限公司、天津国际商场有限公司共同担保。

注 7：截至报告批准日，该笔贷款的担保方为海航商业控股有限公司、海航实业集团有限公司、天津国际商场有限公司共同担保。

12. 业务合作项目

关联方名称	交易内容	本年发生额		上年发生额	
		结算金额	手续费	结算金额	手续费
海航基础控股集团有限公司	日常消费卡结算	107,011,809.63	5,350,590.48	0.00	0.00
新生支付有限公司	日常消费卡结算	2,247,875.04	17,394.02	76,671,231.86	290,504.23
国付宝信息科技有限公司	日常第三方支付	1,511,039.99	0.00	559,949,141.12	332,726.70
海南海航日月广场商业管理有限公司	日常消费卡结算	1,224,726.88	61,236.34	0.00	0.00
海南海岛一卡通支付网络有限公司	日常第三方支付	259,191.26	2,073.53	232,720.32	3,279.10
海南宝岛通科技股份有限公司	日常第三方支付	252,961.67	0.00	273,346.72	0.00
易生支付有限公司	日常消费卡结算	74,125.49	109.72	324,174.77	4,228.96
注 1	供销大集平台	0.00	0.00	1,244,453,364.56	0.00
合计：		112,581,729.96	5,431,404.09	1,881,903,979.35	630,738.99

2015年9月，本集团下属大集控股之子公司大集网贸分别与山东泰山新合作商贸连锁有限公司、滨州市沾化区供销大集电子商务有限公司、张家口新合作元丰商贸连锁有限公司、济宁市兖州区新合作百意商贸有限公司、十堰市新合作超市有限公司、常熟市新合作常客隆购物广场有限公司、东台新合作商贸连锁有限公司、北京新合作瑞通商贸有限公司、平顶山新合作建业商贸连锁有限公司、南阳新合作时令电器有限公司、河南省新合作商贸有限责任公司等关联方（以下统称“入住商户”）签署《供销大集开放平台入驻服务

供销大集集团股份有限公司财务报表附注

2017年1月1日至2017年12月31日

(本财务报表补充资料除特别注明外，均以人民币元列示)

合同》，合同约定平台入住商户可在“供销大集平台”开通店铺，与愿意购买入住商户的供销大集平台其他用户（以下简称“买家”）进行在线交易。入住商户将根据上述交易量向大集网贸支付交易手续费、技术服务费等费用；买家通过“供销大集平台”与入住商户采取线上支付货款交易的，货款支付至本集团账户中，大集网贸将在每个自然月结束后对账付款，结算期内的累计代收款超过500万元，随时结算一次款项；入住商户参与“供销大集平台”组织的营销活动涉及优惠券、包邮运费、商品差价及广告推广费用等平台营销费用款项由本公司承担的，大集网贸将在收到符合要求的发票后7个工作日内付款；合同签订之日起生效；合同有效期为一年，协议到期后双方均无异议本合同自动顺延一年，顺延次数不受限制；合同约定在首个服务期内，大集网贸免收入住商户的交易手续费、技术服务费。

注1：2015年9月，本集团分别与供销大集集团股份有限公司、宝鸡商场有限公司、汉中世纪阳光商厦有限公司、山东泰山新合作商贸连锁有限公司等关联方（以下统称“入住商户”）签署《供销大集开放平台入驻服务合同》，平台入住商户与买家进行在线交易，根据交易量向本集团支付交易手续费、技术服务费等费用；买家通过“供销大集平台”与入住商户采取线上支付货款交易的，货款支付至本集团账户中，本集团将在每个自然月结束后对账付款，合同有效期为一年，合同约定在首个服务期内，本集团免收入住商户的交易手续费、技术服务费。2016年下半年因本集团对“供销大集平台”进行改造建设“云中台”，因此合同到期后双方未续签合同。

13. 其他关联交易

本集团之子公司西安曲江华平置业有限公司认购了在本集团之关联方深圳前海航空航运交易中心有限公司的金融交易平台上承销之“博庆一号”定向融资产品，该融资产品由广州博庆投资管理有限公司负责偿付，承销期间募集资金将存于“新生信息技术有限公司（客户备付金）”的共管账户，产品价值27,500.00万元。截止2017年末，本集团已收回该融资产品本金及收益。

14. 关键管理人员薪酬

项目名称	本金额	上年金额
关键管理人员薪酬	2,684,457.54	1,646,317.55

关键管理人员包括董事、监事、总裁、副总裁、财务总监、董事会秘书等。

供销大集集团股份有限公司财务报表附注

2017年1月1日至2017年12月31日

(本财务报表补充资料除特别注明外,均以人民币元列示)

(三) 关联方往来余额

1. 关联方银行存款

关联方(项目)	年末余额	年初余额
海航集团财务有限公司	0.00	8,826,605.46
合计	0.00	8,826,605.46

本集团存于海航集团财务公司款项本年发生额系本集团下属大集控股之子公司信航小贷和望海国际在被收购前形成的存款。

2. 关联方其他货币资金

关联方(项目)	年末余额	年初余额
国付宝信息科技有限公司	184,926.75	1,157,022.12
易生支付有限公司	10,437.53	13,206.97
新生支付有限公司	79,104.83	40,969.38
合计	274,469.11	1,211,198.47

3. 关联方应收账款

关联方(项目)	年末余额	年初余额
湖南湘乐商贸有限公司	749,000,000.00	0.00
上海尚融供应链管理有限公司	77,024,495.49	0.00
海航基础控股集团有限公司	15,450,760.85	0.00
海南海建商贸有限公司	11,731,075.20	0.00
海南一卡通物业管理股份有限公司	4,183,064.81	197,544.30
新生支付有限公司	186,078.20	1,030,034.26
青岛千汇投资有限公司	374.78	1,050,374.78
北京养正投资有限公司	0.00	1,535,550.00
其他关联方	1,276,126.69	2,191,492.52
合计	858,851,976.02	6,004,995.86

供销大集集团股份有限公司财务报表附注

2017年1月1日至2017年12月31日

(本财务报表补充资料除特别注明外，均以人民币元列示)

4. 关联方预付账款

关联方(项目)	年末余额	年初余额
湖南家润多家电超市有限公司	25,165.27	0.00
新合作商贸连锁集团有限公司	0.00	3,081,761.05
黑龙江省亿发房地产开发有限责任公司	0.00	645,833.33
合计	25,165.27	3,727,594.38

5. 关联方其他应收款

关联方(项目)	年末余额	年初余额
海航基础设施投资集团股份有限公司	194,394,959.67	255,259,356.39
济宁市兖州区新合作百意商贸有限公司	3,750,000.00	0.00
山东新合作商贸连锁有限公司	3,000,000.00	0.00
山东泰山新合作商贸连锁有限公司	979,182.53	0.00
海南望海商务酒店有限公司	0.00	415,338,944.60
西安兴正元地产开发有限公司	0.00	6,810,000.00
其他关联方	213,409.41	957,169.43
合计	202,337,551.61	678,365,470.42

6. 关联方发放贷款和垫款

关联方(项目)	年末余额	年初余额
何家福	0.00	2,000,000.00
张利渊	0.00	760,000.00
姜杰	0.00	400,000.00
合计	0.00	3,160,000.00

7. 关联方应付账款

关联方(项目)	年末余额	年初余额
海航地产集团有限公司	255,055,126.67	0.00
天津海航建筑设计有限公司	38,497,330.45	4,086.50
海南海建工程管理总承包有限公司	8,488,605.00	3,224,805.00
天津市大通物业管理有限公司	7,442,175.96	3,878,797.38
海南易建科技股份有限公司	7,350,262.54	11,493,554.59
湖南湘乐商贸有限公司	4,441,405.59	800.00

供销大集集团股份有限公司财务报表附注

2017年1月1日至2017年12月31日

(本财务报表补充资料除特别注明外，均以人民币元列示)

关联方(项目)	年末余额	年初余额
海南海航中免免税品有限公司	2,965,036.87	0.00
武汉新易食商贸有限公司	0.00	6,156,722.60
其他关联方	1,640,469.22	4,017,718.34
合计	325,880,412.30	28,776,484.41

8. 关联方预收账款

关联方(项目)	年末余额	年初余额
前海海航供应链管理(深圳)有限公司	192,229,168.95	7,323,114.72
天津航空有限责任公司	63,176,784.00	0.00
海南海航日月广场商业管理有限公司	25,693,463.11	2,781,220.00
湖南湘乐商贸有限公司	2,361,666.67	0.00
济宁市兖州区新合作百意商贸有限公司	0.00	137,230,000.00
山东泰山新合作商贸连锁有限公司	0.00	91,164,111.11
山东新合作超市连锁有限公司	0.00	61,310,000.00
张家口新合作元丰商贸连锁有限公司	0.00	60,986,407.92
吉林省旅游集团有限责任公司	0.00	24,870,125.00
海南海建商贸有限公司	0.00	15,036,656.90
其他关联方	256,433.34	799,511.69
合计	283,717,516.07	401,501,147.34

9. 关联方应付利息

关联方(项目)	年末余额	年初余额
海航商业控股有限公司	0.00	3,581,202.81
合计	0.00	3,581,202.81

10. 关联方其他应付款

关联方(项目)	年末余额	年初余额
深圳市安勤二号投资合伙企业(有限合伙)	143,928,897.73	96,885,390.33
掌合天下(北京)信息技术有限公司	90,585,916.67	0.00
新合作商贸连锁集团有限公司	85,042,990.06	85,050,110.70
湖南新合作实业投资有限公司	20,000,000.00	0.00
江苏信一房产开发有限公司	13,953,282.00	0.00
宝鸡市易食国际购物广场有限公司	11,642,025.50	5,558,025.50

供销大集集团股份有限公司财务报表附注

2017年1月1日至2017年12月31日

(本财务报表补充资料除特别注明外，均以人民币元列示)

关联方(项目)	年末余额	年初余额
湖南海润华置业有限公司	9,985,000.00	9,985,000.00
青岛海航地产开发有限公司	5,469,852.37	3,120,118.34
张家口新合作元丰商贸连锁有限公司	4,847,200.00	0.00
海航集团西北总部有限公司	5,147,152.30	5,147,152.30
HNA Holding International Investment Group COLTD	4,179,550.11	0.00
西北海航置业有限公司	1,980,234.16	3,160,078.07
海航商业控股有限公司	1,363,868.27	9,440,453.59
海航基础产业集团有限公司	0.00	110,000,000.00
山东新合作超市连锁有限公司	0.00	26,658,395.65
北京海航基础投资有限公司	0.00	12,000,000.00
长沙国富裕投资合伙企业(有限合伙)	0.00	9,677,907.81
大连港连房地产开发有限公司	0.00	3,000,000.00
其他关联方	8,054,197.31	21,032,431.61
合计	406,180,166.48	400,715,063.90

十二、或有事项

1. 湖南家润多超市有限公司诉讼事项

长沙华湘房地产开发有限公司因与本集团下属公司湖南家润多超市有限公司就解除租赁合同及损失赔偿等问题协商未果，于2017年6月2日将湖南家润多超市有限公司诉至长沙市岳麓区人民法院，要求湖南家润多超市有限公司赔偿违约金及各项损失等共计1,081万元。长沙华湘房地产开发有限公司向法院申请由第三方鉴定机构对其装修、电梯损失进行鉴定。截至报告出具日，第三方鉴定机构仍在鉴定中，该系列案件尚在审理过程中。

除上述披露及本附注“六、35”所述之预计负债外，截至年末，本集团无需要披露的其他重大或有事项。

供销大集集团股份有限公司财务报表附注

2017年1月1日至2017年12月31日

(本财务报表补充资料除特别注明外，均以人民币元列示)

十三、承诺事项

1. 重大承诺事项

(1) 已签订的尚未履行或执行完毕的合同及有关财务支出

截至年末，本集团尚有已签订合同但未付的约定工程支出共计 1,945,483,888.77 元，具体情况如下：

项目名称	合同金额	已付金额	未付金额	预计投资期间
天津宁河易生大集项目	1,131,012,220.00	146,360,223.30	984,651,996.70	2018年
天津宁河海航社区一期	831,290,779.50	654,666,163.50	176,624,616.00	2018年
天津宁河海航社区二期	474,470,078.00	113,828,096.00	360,641,982.00	2018年
哈尔滨金色城邦 D 区一期、二期	374,117,200.00	304,078,183.92	70,039,016.08	2018年
湖南湘中国际物流园多式联动中心	369,422,075.04	225,661,755.00	143,760,320.04	2018年
湖南湘中国际物流园工业原料及产品展示交易中心	359,165,632.58	296,105,257.95	63,060,374.63	2018年
哈尔滨金色城邦 C 区一期	196,850,000.00	179,192,118.08	17,657,881.92	2018年
芜湖悦达广场	174,581,982.46	155,846,425.63	18,735,566.83	2018年
西安解放路停车楼项目	67,694,328.00	52,733,635.95	14,960,692.05	2018年
宝鸡新世纪扩建工程	51,309,800.00	4,754,347.56	46,555,452.44	2018年
宝鸡物流园工程	49,792,300.00	996,309.92	48,795,990.08	2018年
合计	4,079,706,395.58	2,134,222,516.81	1,945,483,888.77	—

(2) 已签订的正在或准备履行的租赁合同及财务影响

于年末(T)，本集团就营业场地租赁事项之不可撤销经营租赁和所需于下列期间承担款项如下：

期间	经营租赁
T+1 年	328,309,083.39
T+2 年	310,938,570.06
T+3 年	283,945,912.11
T+3 年以后	2,148,678,883.63
合计	3,071,872,449.19

2. 除上述承诺事项外，截至年末，本集团无其他重大承诺事项。

供销大集集团股份有限公司财务报表附注

2017年1月1日至2017年12月31日

(本财务报表补充资料除特别注明外，均以人民币元列示)

十四、资产负债表日后事项

1. 重大资产重组事项

供销大集因规划重大事项公司自2017年11月28日起停牌，供销大集拟面向海航集团控制企业或独立第三方收购标的资产。截至报告出具日，重组方案尚未最终确定。

2. 利润分配情况

经本公司2018年4月26日第九届第九次董事会审议通过了《供销大集集团股份有限公司2017年度利润分配预案》，本公司以年末总股本（6,007,828,231股）为基数，向全体股东每10股派现金0.10元人民币（含税），不进行公积金转增股本。

除上述资产负债表日后事项外，截至本报告日，本集团无需披露的重大资产负债表日后事项。

十五、分部信息

1. 报告分部的确定依据与会计政策

本集团以内部组织结构、管理要求、内部报告制度并结合所在区域为依据确定经营分部，以经营分部为基础确定报告分部。经营分部，是指集团内同时满足下列条件的组成部分：该组成部分能够在日常活动中产生收入、发生费用；公司管理层能够定期评价该组成部分的经营成果，以决定向其配置资源、评价其业绩；公司能够取得该组成部分的财务状况、经营成果和现金流量等有关会计信息。

2. 本年度报告分部的财务信息（业务分部）

单位：万元

项目	批发零售连锁经营商业业务	地产业务	金融业务	其他业务	抵销	合计
营业收入	2,532,245.68	257,090.81	12,887.93	54,820.21	-78,091.95	2,778,952.67
营业费用	2,428,009.55	207,185.63	3,943.34	54,779.95	-64,111.87	2,629,806.61
营业利润（亏损）	89,813.77	140,980.83	7,893.45	75,685.59	-100,373.87	213,999.76
资产总额	6,105,665.87	2,492,958.81	198,399.57	5,780,005.58	-8,995,367.19	5,581,662.65
负债总额	2,510,312.23	1,227,829.12	77,489.87	2,364,760.14	-3,726,522.28	2,453,869.07

供销大集集团股份有限公司财务报表附注

2017年1月1日至2017年12月31日

(本财务报表补充资料除特别注明外,均以人民币元列示)

3. 本年度报告分部的财务信息(地区分部)

单位:万元

项目	东北地区	华北地区	西北地区	华中地区	华东地区
营业收入	79,260.53	143,256.09	524,178.48	227,442.58	292,367.67
营业费用	67,102.38	126,247.16	510,477.49	215,703.34	252,220.59
营业利润(亏损)	12,332.67	54,291.38	-21,599.11	42,817.12	52,475.92
资产总额	531,059.95	701,404.81	3,998,841.94	959,278.30	606,842.40
负债总额	189,846.66	385,096.14	959,772.22	618,869.21	309,267.16

(续)

项目	西南地区	华南地区	港澳台地区	抵消数	合计
营业收入	11,811.77	1,252,374.50	326,353.00	-78,091.95	2,778,952.67
营业费用	6,161.80	1,199,034.73	316,971.00	-64,111.87	2,629,806.61
营业利润(亏损)	8,822.75	155,850.90	9,382.00	-100,373.87	213,999.76
资产总额	216,537.12	7,310,087.32	252,978.00	-8,995,367.19	5,581,662.65
负债总额	133,382.85	3,319,252.12	264,905.00	-3,726,522.28	2,453,869.07

十六、母公司财务报表主要项目注释

1. 应收账款

(1) 应收账款分类

类别	年末余额			
	账面余额		坏账准备	
	金额	比例(%)	金额	比例(%)
单项金额重大并单项计提坏账准备的应收账款	0.00	0.00	0.00	0.00
按信用风险特征组合计提坏账准备的应收账款	0.00	0.00	0.00	0.00
单项金额虽不重大但单项计提坏账准备的应收账款	0.00	0.00	0.00	0.00
合计	0.00	—	0.00	—

供销大集集团股份有限公司财务报表附注

2017年1月1日至2017年12月31日

(本财务报表补充资料除特别注明外,均以人民币元列示)

(续)

类别	年初余额			
	账面余额		坏账准备	
	金额	比例 (%)	金额	比例 (%)
单项金额重大并单项计提坏账准备的应收账款	0.00	0.00	0.00	0.00
按信用风险特征组合计提坏账准备的应收账款	1,223,701.33	100.00	0.00	0.00
单项金额虽不重大但单项计提坏账准备的应收账款	0.00	0.00	0.00	0.00
合计	1,223,701.33	—	0.00	—

2. 其他应收款

(1) 其他应收款分类

类别	年末余额			
	账面余额		坏账准备	
	金额	比例 (%)	金额	比例 (%)
单项金额重大并单项计提坏账准备的其他应收款	0.00	0.00	0.00	0.00
按信用风险特征组合计提坏账准备的其他应收款	472,087,129.04	100.00	0.00	0.00
单项金额虽不重大但单项计提坏账准备的其他应收款	0.00	0.00	0.00	0.00
合计	472,087,129.04	—	0.00	—

(续)

类别	年初余额			
	账面余额		坏账准备	
	金额	比例 (%)	金额	比例 (%)
单项金额重大并单项计提坏账准备的其他应收款	0.00	0.00	0.00	0.00
按信用风险特征组合计提坏账准备的其他应收款	792,139,850.74	100.00	4,814,120.22	0.61
单项金额虽不重大但单项计提坏账准备的其他应收款	0.00	0.00	0.00	0.00
合计	792,139,850.74	—	4,814,120.22	—

1) 信用风险特征组合中,采用其他方法计提坏账准备的其他应收款

组合名称	年末余额		
	其他应收款	坏账准备	计提比例 (%)
无风险组合	466,287,129.04	0.00	0.00

供销大集集团股份有限公司财务报表附注

2017年1月1日至2017年12月31日

(本财务报表补充资料除特别注明外，均以人民币元列示)

组合名称	年末余额		
	其他应收款	坏账准备	计提比例(%)
定金、押金、保证金	5,800,000.00	0.00	0.00
合计	472,087,129.04	0.00	—

无风险组合款项性质为定金、项目诚意金以及应收关联方款项等，无回收风险，因此未计提坏账准备。

(2) 本年计提、转回(或收回)坏账准备情况

本年计提坏账准备金额-4,814,120.22元；本年收回或转回坏账准备金额0.00元。

(3) 其他应收款按款项性质分类情况

款项性质	年末账面余额	年初账面余额
往来款	466,287,129.04	727,994,195.02
定金押金保证金	5,800,000.00	48,586,561.16
其他	0.00	3,135,171.03
备用金	0.00	2,522,072.39
租金	0.00	9,901,851.14
合计	472,087,129.04	792,139,850.74

(4) 按欠款方归集年末余额前五名的其他应收款情况：

单位名称	款项性质	年末余额	账龄	占其他应收款年末余额合计数的比例(%)	坏账准备年末余额
海南供销大集控股有限公司	往来款	466,287,129.04	1年以内	98.77	0.00
华泰证券股份有限公司	保证金	5,000,000.00	1年以内	1.06	
建信信托有限责任公司	保证金	800,000.00	1年以内	0.17	0.00
合计	—	472,087,129.04	—	100.00	0.00

3. 长期股权投资

(1) 长期股权投资分类

供销大集集团股份有限公司财务报表附注

2017年1月1日至2017年12月31日

(本财务报表补充资料除特别注明外，均以人民币元列示)

项目	年末余额		
	账面余额	减值准备	账面价值
对子公司投资	28,593,362,061.63	45,455,971.13	28,547,906,090.50
合计	28,593,362,061.63	45,455,971.13	28,547,906,090.50

(续)

项目	年初余额		
	账面余额	减值准备	账面价值
对子公司投资	26,971,280,134.17	45,455,971.13	26,925,824,163.04
合计	26,971,280,134.17	45,455,971.13	26,925,824,163.04

(2) 对子公司投资

被投资单位	年初余额	本年增加	本年减少	年末余额	本年计提减值准备	减值准备年末余额
宝鸡商场	393,123,345.01	0.00	0.00	393,123,345.01	0.00	0.00
华城置业	340,476,600.00	0.00	340,476,600.00	0.00	0.00	0.00
民生百货管理	30,000,000.00	2,838,774,386.58	0.00	2,868,774,386.58	0.00	0.00
汉中世纪阳光	159,154,933.03	0.00	159,154,933.03	0.00	0.00	0.00
延安百货	1,000,000.00	0.00	1,000,000.00	0.00	0.00	0.00
家乐连锁	61,235,935.97	0.00	0.00	61,235,935.97	0.00	45,455,971.13
兴正元购物中心	816,060,926.09	0.00	816,060,926.09	0.00	0.00	0.00
大集控股	25,170,228,394.07	0.00	0.00	25,170,228,394.07	0.00	0.00
大集科技	0.00	100,000,000.00	0.00	100,000,000.00	0.00	0.00
合计	26,971,280,134.17	2,938,774,386.58	1,316,692,459.12	28,593,362,061.63	0.00	45,455,971.13

根据本公司2017年1月第八届董事会第二十六次会议审议通过的《关于更名及增资西安民生电器有限公司的议案》，本公司将全资子公司西安民生电器有限公司更名为“西安民生百货管理有限公司”，并将本公司百货业务整合增资注入西安民生百货，因此本公司本年度原子公司华城置业、汉中世纪阳光、延安百货、兴正元购物中心股权下划至本公司之子公司西安民生百货名下。

4. 营业收入和营业成本

供销大集集团股份有限公司财务报表附注

2017年1月1日至2017年12月31日

(本财务报表补充资料除特别注明外，均以人民币元列示)

项目	本年发生额		上年发生额	
	收入	成本	收入	成本
主营业务	536,825,063.66	461,438,260.11	1,794,040,347.93	1,488,926,349.33
其他业务	101,624,969.45	2,097,869.40	286,404,273.05	6,293,608.20
合计	638,450,033.11	463,536,129.51	2,080,444,620.98	1,495,219,957.53

5. 投资收益

项目	本年发生额	上年发生额
成本法下核算的被投资单位分配利润	418,489,725.82	10,745,359.94
合计	418,489,725.82	10,745,359.94

十七、财务报告批准

本财务报告于2018年04月26日由本公司董事会批准报出。

供销大集集团股份有限公司财务报表附注

2017年1月1日至2017年12月31日

(本财务报表补充资料除特别注明外,均以人民币元列示)

财务报表补充资料

1. 本年非经常性损益明细表

按照中国证券监督管理委员会《公开发行证券的公司信息披露解释性公告第1号—非经常性损益(2008)》的规定,本集团2017年度非经常性损益如下:

项目	本年金额
非流动资产处置损益	-30,165,976.98
越权审批或无正式批准文件或偶发性的税收返还、减免	0.00
计入当期损益的对非金融企业收取的资金占用费	10,694,444.00
计入当期损益的政府补助	19,047,503.52
同一控制下企业合并产生的子公司年初至合并日的当期净损益	3,226,325.09
采用公允价值模式进行后续计量的投资性房地产公允价值变动产生的损益	301,742,156.87
受托经营取得的托管费收入	1,415,094.34
除上述各项之外的其他营业外收入和支出	-8,910,505.99
小计:	297,049,040.85
所得税影响额	67,660,430.63
少数股东权益影响额(税后)	4,402,565.50
合计:	224,986,044.72

(1) 本年度计入当期损益的处置房地产开发业务项目公司股权产生的收益113,035.24万元,为本集团之子公司海南供销大集控股有限公司转让三家房地产业务项目公司获取的收益。房地产开发业务为本集团主营业务之一,主要以开发商业地产为主(含配套住宅),本集团房地产项目开发完毕后通过对外销售、自持经营,或择机分次或整体销售在建项目等方式获取房地产项目的开发收益。房地产开发行业以转让房地产开发项目公司的形式转让销售型房产或投资型物业系房地产开发行业的一种经营模式,鉴于房地产的行业特点,公司管理层认为该等处置与公司正常经营业务密切相关,且符合本集团持续的经营策略,从而作为经常性损益项目。

(2) 本年度本集团之子公司湖南新合作湘中国际物流园投资开发有限公司开发建设的湘中国际物流园区开发项目已陆续投入运营。鉴于物流园区建设投入巨大、开发建设周期长,承载了部分公益性、公共性城市基础设施项目以及促进当地经济发展之功效,使得运营前期回报较低,娄底经济技术开发区管理委员会以《娄底经济技术开发区管理委员会娄底经济技术开发区关于支持湘中国际物流园运营发展的意见》(娄经开[2017]78号)、娄底市财政局经济开发区分局《关于下达企业运营补贴资金的通知》

供销大集集团股份有限公司财务报表附注

2017年1月1日至2017年12月31日

(本财务报表补充资料除特别注明外，均以人民币元列示)

(娄经开财指[2017]98号)等政府补助文件，同意对湘中国际物流园给予运营补贴，补贴期间为三年，从2017年起执行，期满后视湘中国际物流园区发展情况适当调整期限。湖南新合作湘中国际物流园投资开发有限公司依此文件2017年度确认其他收益12,715万元。公司管理层考虑到该等收取的政府补助与公司经营业务密切相关且具有持续性，因此将2017年确认的园区运营补贴12,715万元作为经常性损益项目。

2. 净资产收益率及每股收益

按照中国证券监督管理委员会《公开发行证券的公司信息披露编报规则第9号——净资产收益率和每股收益的计算及披露(2010年修订)》的规定，本集团2017年度加权平均净资产收益率、基本每股收益和稀释每股收益如下：

报告期利润	加权平均 净资产收益率(%)	每股收益	
		基本每股收益	稀释每股收益
归属于母公司股东的净利润	4.62	0.2354	0.2354
扣除非经常性损益后归属于 母公司股东的净利润	3.89	0.1980	0.1980

供销大集集团股份有限公司
二〇一八年四月二十六日