



2020 年 社会责任报告



报告简介

本着真实、准确、客观的原则，《上海巴安水务股份有限公司 2020 年度社会责任报告》（以下简称：“报告”或“本报告”）回顾了上海巴安水务股份有限公司 2020 年度在履行社会责任方面的具体实践情况。上海巴安水务股份有限公司社会责任报告自 2014 年 4 月首度发布后，每年定期发布，目前已发布 7 期。

时间范围：2020 年 1 月 1 日~2020 年 12 月 31 日，部分内容超出上述范围。

组织范围：如无特别说明，本报告范围为上海巴安水务股份有限公司及其下属子公司。

数据说明：本报告的数据与相关内容主要通过巴安水务内部相关收集统计，如与公司年报有出入，以年报为准。

编制依据：

中国国家标准《社会责任报告编制指南》（GB/T36001-2015）

中国社会科学院《中国企业社会责任报告编写指南》（CASS-CSR4.0）

联合国 2030 年可持续发展目标（SDGs）

国际标准化组织《ISO26000：社会责任指南（2010）》

全球可持续发展标准委员会 GRI《可持续发展报告标准》（GRIStandards）

深圳证券交易所《上市公司社会责任指引》

深圳证券交易所《深圳证券交易所上市公司规范运作指引（2020 年修订）》

获取方式：本报告以网络电子版形式发布，可在深圳证券交易所网站（www.szse.cn）及巨潮资讯网（www.cninfo.com.cn）查阅获取。

发布周期：本报告为年度报告

其他：本报告未尽内容，可参见公司 2020 年年度报告。

若您在阅读过程中有任何意见或建议，请通过以下方式联系我们：

联系人：刘进

电子邮箱：ir@safbon.com

地址：上海市青浦区章练塘路 666 号

邮编：201715

电话：021-32020653

传真：021-6256486

目录

一、走进巴安水务	3
1、公司简介	4
2、巴安水务组织架构	4
3、企业文化	5
4、年度大事记	5
二、责任管理	5
1、实质性议题分析	5
2、利益相关方参与	6
三、公司治理	7
1、党建引领	9
2、规范治理	7
3、信息披露	7
4、投资者互动	7
5、内控与合规	8
6、知识产权管理	8
四、创新成就价值	10
1、科技铸造精品	10
2、深耕水务事业，改善我们的环境	10
3、安全护航永续经营	15
五、绿色引领发展	15
1、环境管理	15
2、绿色生产	16
3、绿色采购	16
4、环保意识	16
5、美丽生态	17

六、携手共创美好	18
1、完善的薪酬福利实现人企共赢.....	18
2、严格的管理制度保护员工安全.....	19
3、完备的培训与人才计划筑梦未来.....	19
4、丰富的业余生活营造幸福巴安.....	20
5、合作伙伴共赢.....	24
6、共建和谐社会.....	24
七、展望 2021	25
读者反馈表	26

责任寄语

2020年，对全世界来说都是极不平凡的一年，也是巴安水务面临重大考验的一年，新冠疫情的侵袭，使各行各业都受到了不同程度的打击，同时也带来了机遇与挑战。这一年里，巴安中心开工仪式举办成功，该项目建成后将成为巴安水务全球陶瓷膜研发、组装、测试总部基地及设计、采购、财务中心；这一年里，巴安水务继续坚持“一个中心，两个基地”的战略布局，为“深耕水务事业，改善我们的环境”而不懈努力。



与时偕行，推陈出新。2021年是巴安水务上市10周年，巴安水务之所以能在这么多年的市场竞争中屹立不倒，是因为巴安水务始终在增强自己的核心竞争力。巴安水务不仅拥有多项世界领先的专利技术，更是着眼于国外市场，在国外收购了许公司，学习他们的技术，开拓国外市场，不断打造新的核心竞争力。这些已经成为巴安水务内在的基因，也是巴安水务愈发坚定的基础。如今的巴安水务可以说是布局严密，在市政水处理、工业水处理、固体废弃物处理都有一定的行业地位。

机不可失，失不再来。这是不平凡的一年，这是遍布荆棘挫折的一年，这也是充满着机遇的一年。新的形势赋予了公司社会责任工作新的内涵，在新的一年里，我们将继续肩负巴安的使命“深耕水务事业，改善我们的环境”。“雄关漫道真如铁，而今迈步从头越”，巴安水务站在历史的新起点上，我们要放下包袱，构筑“使命高远、理想远大、思想活跃”的巴安人才群体，让梦想与国家发展同步。

一、走进巴安水务

1、公司简介

上海巴安水务股份有限公司是深交所上市公司（股票代码：300262），公司主营业务涵盖市政水处理、工业水处理、固体废弃物处理等板块，是一家专业从事市政、环保、海水淡化、海绵城市、零排放等多领域的智能化、全方位技术解决方案的综合服务商。公司可为环保领域技术研发、系统设计、系统集成，设备安装及调试，EPC 交钥匙工程和运营等。

巴安水务在欧洲和美国拥有五家专业水处理子公司。巴安水务拥有三家水务技术高端装备制造工厂，配备 ASME, NSF, ISO, PE 等认证。旗下的气浮固液分离技术和陶瓷超滤膜技术世界排名第一，拥有的大气治理、海水淡化技术中国排名第一。运营的水厂、污水处理厂、危废焚烧厂和污泥处理厂 20 多家。

巴安水务具有市政公用工程施工总承包壹级资质，机电工程施工总承包二级资质等。公司的设计团队熟悉 ADB, World Bank, Bechtel, ILF, Doosan, SamSung、Aramco 等著名企业的国际标准和工程设计要求。

2、巴安水务组织架构

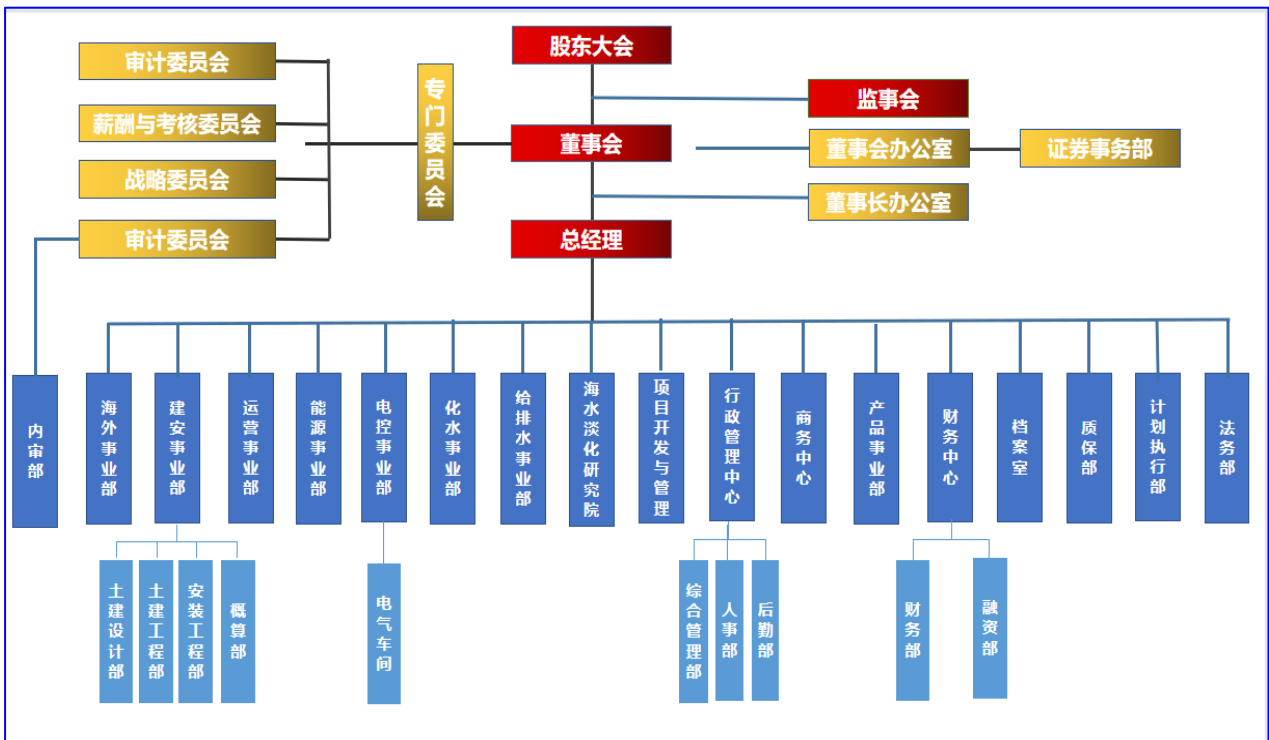

3、企业文化

巴安的使命：

深耕水务事业，改善我们的环境

巴安的核心价值观：

敬畏客户、拥抱变化、勇于负责、团队精神、品质生活

巴安的哲学：

静水深流，厚德载物

4、年度大事记

- 2月，被评为2019年度上海市平安示范单位
- 3月，巴安水务完成收购北京龙源环保工程有限公司49%股权
- 7月，荣获E20环境产业圈层企业证书
- 8月，巴安水务携陶瓷超滤膜子公司、KWI即将亮相2020中国环博会
- 11月，巴安水务成功协办电厂化学设计年会
- 11月，被评为污水处理行业国家级优秀运营企业
- 12月，荣获AAA级企业信用等级证书
- 2021年1月，巴安中心开工仪式圆满成功

二、责任管理

1、实质性议题分析

公司治理：优质产品、客户服务、品牌建设、研发创新、责任采购

经济责任：责任管理、反腐倡廉、党群建设、信息披露、风险管控、投资者关系管理、三会运作

环境责任：碳排放、能源高效利用、废气排放管理、废物排放管理、废水排放管理

社会责任：工作环境、民主管理、职业健康安全、安全生产、员工培训与发展、供应商管理、促进行业发展、社区参与、精准扶贫

2、利益相关方参与

利益相关方沟通和回应

相关方	期望	回应措施	主要沟通渠道
股东	获得投资回报 了解公司经营情况	信息披露 合规治理 召开股东大会 持续回报股东 投资者沟通交流会	股东大会 定期发布报告 来访者调研
政府	守法经营 依法纳税 促进就业 贯彻落实各项政策 实现高质量发展 生态保护	响应国家战略 遵守法律法规及政策 按时足额纳税 提供就业岗位 推进合规管理 安全生产	主动接受监督 信息上报 工作会议 政企合作
员工	良好的工作环境和 发展晋升机会 合理的薪酬和激励机制 多元化的培训机制	改善薪酬制度、实施股权激励措施； 加强员工培训及人才引进战略，提供多元发展环境； 关注员工生活，组织丰富集体活动。	工会 职工代表大会
供应商及客户	公开公正采购 信守承诺 合作共赢 高质量产品 优质服务	建立规范的采购制度，不断完善采购流程，提供公开、公正、公平的采购体系和竞争环境； 反对商业贿赂，杜绝商业道德风险； 建立以客户为导向的服务管理体系，竭诚服务客户； 现场督导，为客户提供一站式的全过程优质服务。	招投标平台 客户满意度调研
社区	支持社会公益事业 为社区创造就业机会	开展公益、志愿者活动	志愿者团队
行业	公平竞争 推动行业进步	提升研发能力 参与行业活动 行业标准制定	行业合作 “产学研用”合作
环境	绿色生态 节能减排 治理环境污染	废水废气处理与循环利用 减少碳排放 减少能源消耗	环境项目评估 技术改进与提升

三、公司治理

1、规范治理

公司严格依照《公司法》《上市公司治理准则》等法律法规，修订了《公司章程》符合公司发展的规章制度，完善了公司规范治理结构，严格依照规范要求推进三会运作。2020年，共召开股东大会5次，审议通过了《关于修订〈公司章程〉的议案》等多项议案。董事会下设战略委员会、审计委员会、提名委员会、薪酬与考核委员会等，依照议事规则履行职责和义务，落实股东大会决定，为公司生产经营、战略投资等重大经营事项提出建议。截至2020年底，巴安水务董事会、监事会由10名成员组成，包括4名非独立董事、3名独立董事及3名监事。

董事会与监事会的人员组成

非独立董事：张春霖、陈磊、乐国平、金鑫

独立董事：刘涛、李建勇、康忠良

监事：陈兴、尹高强、龚旭

2020年共召开股东大会5次、董事会15次、监事会10次。

2、信息披露

公司依据信息披露相关法律法规，制定了《信息披露管理办法》等制度，建立了日常经济交易数据统计工作机制，并举办重大信息内部报告事项专题培训，促进公司信息披露的高效和规范。通过深圳证券交易所指定业务平台及《中国证券报》《证券时报》《上海证券报》及巨潮资讯网等多元渠道，确保对外信息披露的及时性、真实性与准确性。

2020年公司在指定媒体共披露公告226份。

3、投资者互动

公司不断加强投资者关系管理，制定了《投资者关系管理制度》，并通过多样化的沟通渠道与投资者积极互动，致力于构建并维护良好的投资者关系。公司证券部专职负责公司投资者关系管理工作，将提高透明度、为股东和公众提供完整、准确、及时的经营及战略信息作为重要职责，尊重投资者，服务投资者。

为加强投资者关系管理，公司借助各种手段，多渠道多方式开展投资者交流与沟通。通过电话、邮件、投资者关系互动平台、接待调研、安排高管访谈、媒体采访等方式，传递公司信息，并收集投资者对公司的意见和建议。2020年，公司积极接待机构实地调研，参与上海辖区上市公司投资者集体接待日活动，深交所互动易回复率达100%。同时，公司专人每月进行股东结构分析，使公司及时掌握股东变动情况。通过上述方式，形成与投资者的充分沟通交流，并根据投资者的合理建议改进公司经营、管理等。

2020年于深圳证券交易所“互动易”板块回答投资者问题56个。

4、内控与合规

巴安水务制定了《企业内部控制制度》《内部审计制度》，作为内部控制工作指导文件及理论工具，以更好推进公司内部控制与合规管理。2020年，围绕事前、事中、事后三个维度制定了年度内控合规工作计划，重点强调内控合规工作的开展范围、方法以及实施的具体步骤；持续完善内控合规组织架构、推动内控合规人才培养、注重内控合规团队建设。

1、巴安水务2020年内部控制工作亮点

1) 开展全面风险排查工作

系统梳理风险隐患系统排查了战略投资、运营管理、财务管理、法律风险等方面的风险，收集多份支撑材料，有效规避了企业运营可能面临的风险。

2) 开展全员培训工作，重点提升内控管理

为保证内控工作的顺利开展，有效利用企业微信平台开展内控知识培训。

3) 模拟监管机构合规检查，助力公司规范运行

重点针对公司治理、三会运作、财务管理、内部控制、规范运作、信息披露等方面的工作进行了模拟证监局现场合规检查工作。

4) 不定期进行沟通

不定期组织召开内控合规沟通视频会，及时沟通现阶段内控工作开展存在的问题

5、知识产权管理

巴安水务重视知识产权管理，不断健全知识产权管理体系，营造尊重知识的氛围。

截止报告期末，巴安水务及境内重要子公司已拥有101项专利。公司提供的主要水处理系统如凝结水精处理系统、中水回用系统、市政给水系统、市政污水系统等，其核心技术均

为公司自主研发所得，确保公司在整体系统的设计和理解上具有不断创新的优势。如公司在直饮水系统中自主研发的微滤成膜技术、在工业水处理业务中取得重大突破的油田废水资源化利用技术等。

6、党建引领

巴安水务始终坚持以习近平新时代中国特色社会主义思想为指导，以党的政治建设为统领，以提高基层组织力、团队凝聚力、全员主动性和创造性为着力点，持续深入推进党建与中心工作相融合，不断提升公司党建质量，为全面完成年度经营生产目标、实现高质量发展提供了坚强保证。

（1）持续深化政治学习

1) 深入学习贯彻习近平新时代中国特色社会主义思想，在学懂弄通做实上持续下功夫

2) 成立公司党校，提升党员干部培训教育系统性

3) 强化和改进党委理论中心组学习，组织领导干部专题学习党的十九届四中、五中全会精神以及《习近平谈治国理政》（第三卷），抓好特钢青年理论学习研究小组学习，不断巩固深化“不忘初心、牢记使命”主题教育成果

（2）强化落实主体责任

1) 组织开展子公司党组织书记抓党建述职评议考核

2) 深化党委班子成员基层党组织联系点工作机制

3) 探索开展内部巡察工作，以巡察督导工作推进，以巡察促进整改提升

（3）加强基层组织与干部队伍建设

1) 贯彻落实新时代党的组织路线，狠抓基层组织建设，制定强化支部标准化规范化建设方案，举办公司党支部书记、党务工作者培训班，提升党务工作人员履职水平

2) 建成公司党建阵地，凝聚组织新活力

3) 持续开展“一个支部一个品牌”建设活动，深入推进党建与经营生产工作的深度融合

4) 开展公司中层正职以上人员档案专项审核，提高干部档案真实性、准确性、完整性、规范性

四、创新成就价值

1、科技铸造精品

公司的研发和创新能力被广泛认可。2008年，上海市科学技术委员会、上海市经济委员会共同认定公司为“上海市小巨人培育企业”，上海市高新技术成果转化项目认定办公室认定公司产品凝结水精处理系统为“上海市高新技术成果转化项目”；2009年、2012年、2015年、2018年，公司连续四次被上海市科学技术委员会等部门共同认定为“高新技术企业”。

2、深耕水务事业，改善我们的环境

水是生命之源，是人类发展生存必不可少的物质；同时水也是巴安流动的血液，是巴安多年来一直扎根深耕的板块。从当初的粗放型的发展，到如今的面向国际化和向高端环保产业进军，巴安储备了大量人才、积累了丰富的经验：公司一直重视核心竞争力的培养，二十多年来，巴安通过自主研发已经掌握了纳米陶瓷平板超滤膜技术、溶气气浮（DAF）专利技术、德国陶瓷超滤膜公司 MBR 工艺、中水回用处理石灰工艺、中压凝结水精处理深层混床技术、中压凝结水粉末树脂精处理、凝结水粉末覆盖过滤器、高有机废水处理技术、微滤成膜技术、污泥干化协同发电、直饮水技术、海水淡化技术、海绵城市生态环境综合治理等核心技术；通过收购奥地利 KWI 公司获得其气浮技术，收购德国 ItN 公司获得其纳米陶瓷平板超滤膜技术，收购 SWT（更名前即“DHT”）获得其海水淡化、油田零排放等技术；参股瑞士水务获得 IDE 低温多效海水淡化技术、绿色海水淡化技术以及零排放技术的技术授权。2020 年度，公司完成对北京龙源的收购，获得海水脱硫技术，进一步巩固环保产业链优势。

同时，公司也是上海市院士工作站和国家人力资源和社会保障部颁发的博士后企业工作站，承担公司的研发任务和解决纵向技术课题。公司是《石灰乳液自动配制成套装置》的国家化工行业标准的制定者，也是《电去离子纯水制备装置》的国家标准制定者之一。

（1）纳米陶瓷平板超滤膜技术

上海巴安水务子公司陶瓷超滤膜公司具有世界领先的纳米陶瓷平板超滤膜技术。陶瓷平板超滤膜技术可有效地过滤去除有机物、悬浮物、有毒有害物质（比如镉、砷）、微生物、藻类和油类等。对于陶瓷平板超滤膜技术来说，最主要的市场就是给水和污水处理领域，尤其是水的回用领域。纳米陶瓷平板超滤膜技术的目标市场包括石化、矿业、化工、医药、核电、钢铁、海水淡化等行业，这些行业所产生

的污水往往具有含油、含放射性元素、有机物浓度高、总溶解固体（TDS）含量高、温度高等特征，而这些特征使得一般聚合膜无法在这些领域得到广泛应用。

实践证明，上海巴安水务子公司陶瓷超滤膜公司陶瓷膜处理工艺远优于其他过滤工艺（比如砂滤、聚合膜过滤），具有通量大、抗污染性强、能耗低、寿命长、占地面积省、系统全自动控制、安装操作简便等优势。

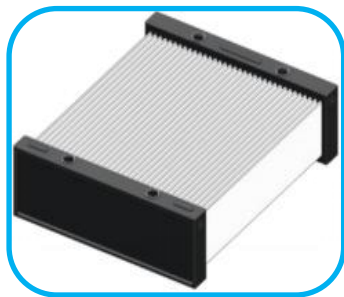

膜元件



超滤膜膜片



膜塔

(2) 溶气气浮（DAF）专利技术

公司旗下奥地利 KWI 集团以其独有的溶气气浮（DAF）专利技术闻名全球，是市政水处理、工业水处理领域 DAF 设备设计、制造的先驱。KWI 在全球拥有超过 100 名员工，同时拥有产品设计中心和加工制造中心，为其设计及销售的产品提供最优质的质量保证。KWI 凭借其多年实践经验，可为客户提供最为高效可靠的解决方案，目前已在全球 77 个国家成功销售超过 7000 套设备。此外，为了满足客户的不同需求，KWI 研发了 11 种不同应用的气浮型号，尤其是 KWI 核心技术第三代溶气系统 ADR 及“U”型板专利技术的应用，实现了 KWI 气浮的高水力负荷及高污泥负荷。在市政除磷领域，不仅可将总磷降至 0.05mg/L 以下，同时解决了传统工艺占地大问题；而在污泥浓缩领域，气浮浓缩后污泥浓度稳定在 5%左右，使得污泥浓缩机运行更稳定，药耗降低 30%左右。

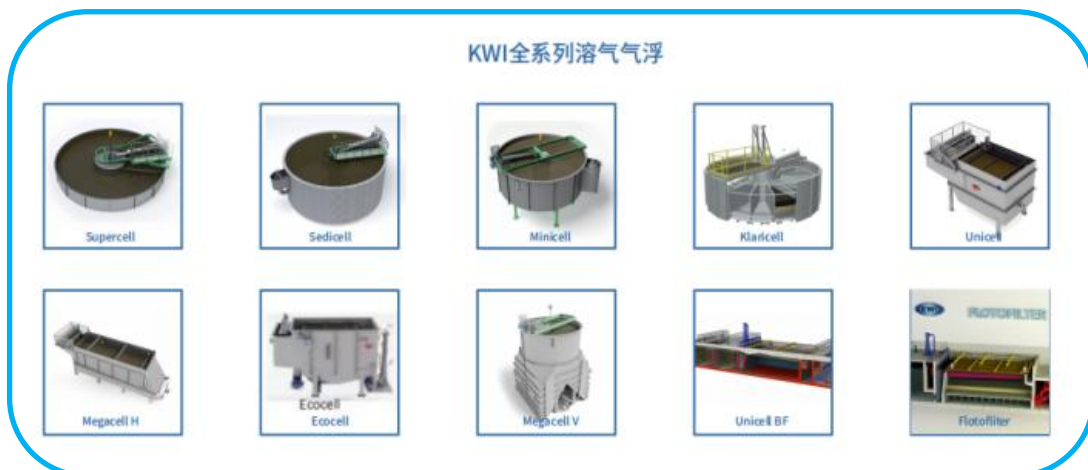

(3) 德国陶瓷超滤膜公司 MBR 工艺介绍

德国陶瓷超滤膜公司 MBR 工艺介绍 |。MBR 是把生物曝气处理与膜分离相结合的一种组合工艺，通过生物化学过程，利用硝化菌将氨氮氧化为亚硝酸盐和硝酸盐，从而去除氨氮的处理工艺。在生物反应器中置入中空纤维膜组件，过滤膜为超滤膜 (UF)，孔径范围为 $0.02\ \mu\text{m}$ ，主要用于对悬浮物和有机物进行截留。其特点可使生物反应池内维持一定浓度的微生物量，对污水处理厂的二沉池出水即中水进行进一步净化。上海巴安采用德国 ItN 公司的浸没平板陶瓷 MBR 工艺，其特点是寿命长，工作温度范围大 (5°C – 65°C)：

- 1) 对中水的剩余有机物进行降解、硝化菌将 $\text{NH}_5\text{-N}$ 硝化为 NO_a 、对氨氮去除率在 99% 左右，对 COD_{cr} 、 BOD_5 去除率大于 95%，出水的浊度小于 0.2NTU
- 2) 对细菌的去除达到 99.999%
- 3) 回收率高，水的回收率可达到 99% 以上
- 4) 占地小，自动化程度高

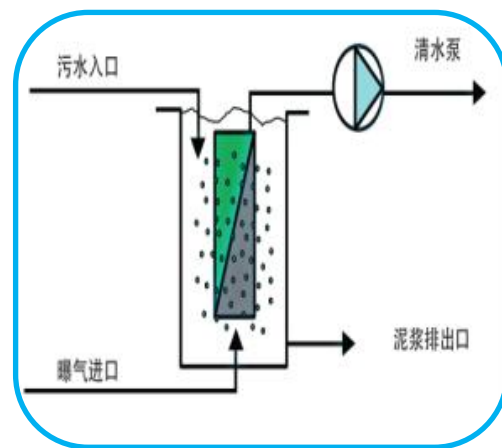
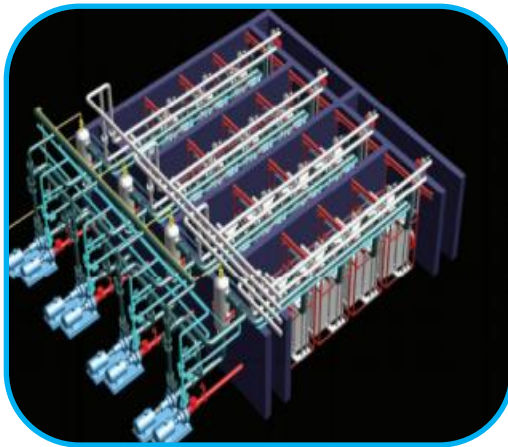

(4) 中水回用处理石灰工艺介绍

巴安公司是《石灰乳液自动配置成套装置》标准的制定者，使得水处理界一直没有解决的石灰飞扬，环境差的问题；泥渣多，排污不畅的问题；石灰粉在使用过程中出现的筒仓鼠洞、拱桥、输送不畅的问题；以及石灰计量不准等问题得到了解决。石灰法是国家可持续发展战略的具体体现，就地取材，既不浪费资源，又环保，没有污染。同时，其廉价。处理效果好的特点，是其他化学药剂所无法替代的。巴安已经取得了近三十个发电、市政、冶金、煤化工等行业的石灰储存、计量、配置系统。十多个中水回用处理的总承包项目。另外，巴安公司还为各大脱硫公司配套脱硫废水处理系统，做了不少工作。



防空穴振动器装置



容积式计量螺杆给料机

(5) 中压凝结水精处理深层混床技术介绍

凝结水精处理设备一般连接在凝结水泵与低压加热器之间。由于其在较高的压力下（设计压力一般为 3.5~4.6MPa）运行，故称其为中压凝结水精处理设备，该系统普遍采用的除盐设备为 H-OH 型深层高速混床运行流速一般为 100m/h。

高塔分离法主要是解决了数十年来，一直困扰着化学水处理工程师们不能解决的再生时由于阳、阴两种树脂中接触了与之相反的再生液而造成的交叉污染，再生时首要的环节就是要做到失效的阳、阴树脂彻底分离，这对于凝结水精处理系统的出水水质的提高起到了至关重要的作用。

该系统的特点是设置了一个专门分离树脂的高塔，其结构特点是上部直径扩大成为锥体，从而可以保证阳树脂层充分膨胀，而阴树脂不会被冲出，这样可以保证树脂分层良好。

高塔再生系统，由树脂分离塔（SPT），阳树脂再生塔兼树脂贮存塔（CRT），阴树脂再生塔（ART）及为再生配套的冲洗水泵、罗茨风机、酸（碱）再生设备及废水收集排放设备组成。

公司采用先进的高塔分离再生技术，具有世界领先水平。

技术特点：

- 1) 混床底部出水装置采用独特结构，保证树脂输送率>99.99%
- 2) 再生装置采用独特的设计，没有偏流现象，树脂界面明显稳定
- 3) 混合树脂界面检测装置科学合理
- 4) 树脂分离率高：阳中阴<0.1%，阴中阳<0.07%
- 5) 混床氢型运行周期长，并能满足铵化运行所需的树脂分离率

公司可以根据机组等级要求，在高速混床前设置前置过滤器、使高速混床及树脂免受影响公司可以提供进口的折叠式或缠绕式滤元及水帽。



(6) 中压凝结水粉末树脂精处理系统介绍

上海巴安公司在国家发改委提倡北方水资源匮乏地区，新建电厂采用空冷机组的政策下，积极组织力量研究设计与之相配套的粉末树脂凝结水精处理系统，市场占有率达 65%左右。

粉末树脂过滤器的特点是单位质量树脂的工作交换容量大，能有效去除有机物及胶体硅，能有效去除热力系统腐蚀产物，对氧化铁的去除率达到 95%以上。

粉末树脂过滤器使用了高再生度的粉末树脂，以膜的形式铺在纤维状滤元之上，起到了超滤和离子交换的综合作用，容易实现铵化运行。

此工艺还可以采用粉末活性炭等辅料介质，应用在石化、化工行业，起到除油、除杂质的作用。

公司可以提供与粉末覆盖过滤器配套使用的阳，阴树脂粉，纤维粉以及按各种比例混合好的树脂纤维粉末。同时，公司可以提供不锈钢骨架的滤元(缠绕聚丙烯纤维)，过滤精度为： $5\mu\text{m}$ 、 $10\mu\text{m}$ 、 $20\mu\text{m}$ 。



3、安全护航永续经营

巴安水务根据《安全生产法》和《职业病防治法》的规定，以安全生产标准化建设及职业健康安全管理体系持续运行为依托，建立了完善的安全管理组织架构，并依照国家法规标准要求配备专职安全管理人员，不断加强安全生产风险分级管控和隐患排查治理，持续强化员工安全生产培训，保障公司安全生产合法、合规。2019年1月5日公司荣获“职业健康安全管理体系认证证书”。

五、绿色引领发展

1、环境管理

公司主动承担对环境的责任，2019年9月1日公司取得环境管理体系认证证书，持续推进企业环境管理纵深发展。为了更好地开展环保风险分级管控，公司将环保风险划分为重大与一般两个层级，将风险分级管控责任落实到责任部门与具体管理人员。明确责任划分的风险分级管控措施，有效提升了环境风险管理水平。公司通过了 ISO14001 环境管理体系认证。



2、绿色生产

坚持以生态优先、绿色发展为引领，大力发展循环经济，采用管理与技术双重手段降低能源使用，减少污染物排放，加强循环利用，减少能源从生产到使用各个环节中的损失和浪费，努力实现经济效益和社会效益的共赢。

工业污染物主要包括二氧化硫、氮氧化物、颗粒物、COD、SS、固体废弃物（含危险废物）等。为控制各类污染物达标排放，公司从废气、废水、固（危）废、噪声等重要环境影响因素出发，有针对性地制定环境管控措施，开展环保日常监查与管理，并对环保违规现象进行考核与整改。2020年，公司环保指标达到国家排放标准。同时，公司积极响应中国“碳中和”目标，用科技创新推动公司向“绿色环保”迈进。

3、绿色采购

公司将绿色生产、可持续发展理念贯穿于整个供应链上。

1) 采购绿色认证产品

采购通过环境标志产品认证、节能产品认证或国家认可的其他认证的节能环保产品；

禁止采购“高污染、高环境风险”的产品；

淘汰落后生产装备和产品及国家限制或不鼓励的高耗能、高污染类产品；

2) 供应商评审

开展互访和现场评审，监督和评价供应商规范性；

结合企业风险内控要求，对供应商潜在风险提出改进措施；

对不能满足安全、环境、质量等要求的供应商，暂缓或终止其合格供应商资格；

每年组织供应商年度评审，按照评价标准采取百分制打分，对评分较低的供应商予以淘汰；

4、环保意识

绿色是公司高质量发展的底色，这既需要管理体系与政策制度作为基础，还需要每一位员工将绿色、可持续发展理念铭记于心，积极参与到环保与治理之中。公司十分注重员工环境风险防范与环境保护意识的提升，不断丰富环保活动形式，如举办户外骑行、志愿活动等。

为进一步践行“绿水青山就是金山银山”的环保理念，党支部书记积极带领党员在公司周边进行骑行，骑行是一种健康自然的运动旅游方式，能充分享受旅行过程之美。在不断而来的困难当中体验挑战，在旅途的终点体验成功。一辆单车，一个背包即可出行，简单又环保。



5、美丽生态

绿色环保工厂是公司追求的目标。公司注重经济与环保的平衡发展，致力于构建企业自然共同繁荣的美丽生态。2020年5月和7月两次获得“E20环境产业圈层企业证书”，2020年12月获得上海市环境保护工业行业协会颁发的“上海市环境保护工业行业协会会员证书”。





六、携手共创美好

我们的理念

以“为员工创造幸福”为使命，维护员工合法权益，助力员工成长；
同时积极投身于公益志愿活动，携手各利益相关方，共创美好生活。

我们的行动

全方位保障员工权益，尊重每一位员工

拒绝歧视，保障男女员工同工同酬

像办学校一样办企业

携手合作伙伴共赢

承担社会责任

1、完善的薪酬福利 实现人企共赢

人才是企业实现可持续发展的重要力量。巴安水务坚持平等雇佣、推进民主管理、完善薪酬福利制度、畅通职业发展通道、丰富人才培养课程，全方位保障员工权益，激励人才卓越成长，构建和谐、健康的企业劳动关系。

在保障员工合法权益方面，公司严格遵守《劳动法》、《劳动合同法》的要求，依法保护员工的合法权益。公司为员工提供事业发展的机会以及具有竞争力的薪酬。公司按照有关法律法规的规定，与所有员工按时签订《劳动合同书》，按时足额缴纳医疗、养老、失业、工伤、生育等社会保险和住房公积金，认真执行员工法定假期、带薪年假、病假、婚假、丧假、产假、工伤假等制度，为员工提供健康、安全的生产和工作环境。

同时，为了提升公司核心团队的凝聚力和奋斗精神，公司建立多层次的激励机制，陆续推出股权激励计划、员工持股计划等。

公司始终坚信员工才是公司的最大资本。截至2020年12月31日，公司在册员工692名，专业分布合理均衡。

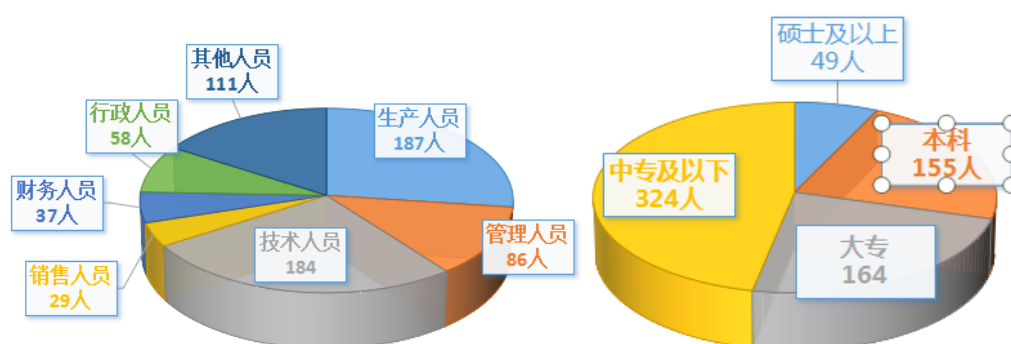

按专业结构划分

按受教育程度划分

2、严格的管理制度 保护员工安全

在新型肺炎疫情期间，通过严控进出人员、车辆，开展员工体温测量登记和车辆消毒，张贴各类宣传标语和口号，有效运用微信平台，发布疫情防控信息，全方位、全覆盖落实党员群众对防控疫情的认识和措施。

3、完备的培训与人才计划 筑梦未来

公司一贯非常注重留学生的培养，公司人力资源部始终致力于通过多渠道招贤纳士，吸引有海外留学背景的大学生来巴安工作。巴安水务顺应公司国际化路线，开始逐步把目光放

到外籍学生人群，寻找外籍的优秀人才，并通过在总部由导师带教，塑造系统的复合型人才培养模式，感知巴安水务“静水流深，厚德载物”的企业文化，搭建国际人才交流平台，引进新思路、新理念、新方法，与国际人才接轨，进一步推动了巴安水务国际化路线的进程。

为提高员工业务素质，提高岗位的专业水平和工作能力，加强与外界和同行之间的了解与沟通，公司贯彻《员工培训与发展》制度，针对新进员工、青年员工和高层领导进行不同的培养模式。

2020 年秋招巴安水务集团推出“未来领袖计划”，覆盖巴安水务总部，巴安建设，奥地利 KWI，法国 KWI，英国 KWI，德国陶瓷超滤膜和美国 SWT。旨在吸引环保水务行业的博士、硕士，有巴安水务集团高管亲自担任导师，通过系统的复合式人才培养模式，将青年才俊在五年内培养成为企业中高级管理人才，推动巴安水务在本土的成功和“一带一路”的海外扩张计划。“未来领袖计划”有以下三个特点：

1) 五年培养周期，建立成长档案，以台账管理的方式对未来领袖成长过程中的关键事件进行全过程跟踪，每半年做一次回顾与考核；

2) 导师带教与高校联合培养等助推机制，推动未来领袖综合能力的快速提升，让精英提前加入技术开发与研究、参与国家级重点课题项目；

3) 卓越的薪酬体系，提供行业内具有非常强竞争力的薪酬体系，统筹考虑海内外的薪酬，有差别但也有规则。充分保障未来领袖的“吃住行”问题；



4、丰富的业余生活 营造幸福巴安

2020年3月30日，公司举行了第二十九期读书分享会，成员们围绕“19年读到的最好的一本书”这一主题做了积极的互动和交流。虽然目前仍处于新冠病毒疫情时期，但是公司很多员工，通过线上方式积极参与其中，分享了自己的读书心得体会。读史使人明智，读诗使人灵秀，数学使人周密，科学使人深刻，伦理学使人庄重，逻辑修辞使人善辩，凡有所学，皆成性格。在我们的职业生涯中会遇到各种各样的问题，阅读可以帮助拓展视野，开阔思维，从而在各种问题中寻求到答案。



“PPT”的制作是现代office人员的基本知识技能，在这个充满挑战的时代，灵活、熟悉的运用“PPT”软件能让我们拥有更饱满的热情和自信去迎接未来的一切挑战，为了顺应现在社会发展的需要，所以公司搭建此学习交流与展示的平台，同时也是为了丰富员工的业余生活，提高员工的学习兴趣和营造良好的学习、学术气氛。2020年5月25日巴安水务“超级演说家”PPT演讲大赛第一季正式启动。



赛前，由大赛发起人龚旭对本次《超级演说家》活动进行致辞。随之，比赛正式拉开帷幕。从PPT放映、详细解说，评委们的目光始终聚焦在屏幕上并认真聆听。



参赛作品几乎都很优秀，都倾注了参赛人员许多时间、精力和心血，评委们很难在短短的时间内做出抉择。



最终，经过紧张而激烈的评选前三名尘埃落定。他们的作品更好的体现了所要表述的内容、视觉效果、技术运用、作品创意及演讲效果、演讲控时等。第一名海淡院 MOHSENBHARVAND；第二名陶瓷超滤膜研发部邓磊；第三名土建部郑清岚。

2020年7月10日晚，巴安水务在上海青浦举办了一场酣畅淋漓的职工篮球赛。迈入职场后的员工，运动能力难免会有所减弱。但随着年龄上升，球员对于球场形势的洞察力、团队的组织能力以及比赛节奏的把控力却与日俱增。优秀的指挥官知道如何调动队员的积极性，让体能充沛的年轻球员保护好篮板、做好防守工作，或是通过默契的配合，让缺少体能的球员也可以轻松得分。球场上的作风，同样适用于职场。一个优秀的部门，应该能够发挥出每一位员工的潜力，例如帮助缺少经验的职场新人快速成长，融入团队，亦或是给精英员工足够施展才华的空间。同样，若将比赛中的展现出的团队协作精神带回工作中，将会大大提升一个部门，乃至一个企业的战斗力。



5、合作伙伴共赢

供应商、客户和消费者是公司重要的合作伙伴，供应商是公司产品原料、各项服务支持的提供者，客户是公司价值和利润的提供者，两者共同帮助公司成长壮大，实现企业价值，是公司“同呼吸、心相印、共利益”的紧密关系人。公司充分保证合作伙伴的正当利益，积极寻求实现优势互补、共同发展、利益共享。

1) 厂商共建共享发展果实

公司本着平等、友好、互利的商业原则与供应商建立长期稳定的伙伴型合作关系。公司不断完善采购流程，建立公开、公正、公平的采购体系和竞争环境，确保供应商拥有平等的沟通渠道和有效的反馈机制；建立了规范的采购制度，以动态的库存监控推动有序的采购计划，避免对供应商的价格和供货造成不利影响；公司建立起严格的采购问责制度，一方面对供应商诚实守信、及时履约，另一方面加强完善合规管理和内部审计，对采购工作做好预算、法务、审计各个环节的监管，杜绝商业道德风险。

2) 身体力行打造优质服务

公司客户和消费者主要为各市政供水排水集团、各工矿企业等。公司始终将用户权益放在重要位置，急用户之所需，为用户解决困扰，真正做到用户满意。公司建立起有效的沟通反馈机制和快速处理制度，加强与客户和消费者的联系，按规章要求解决问题。

2020年初，新型肺炎肆虐全球，巴安尼泊尔项目现场施工也没有丝毫停歇，300多位工人和管理人员始终热火朝天地奋战在施工第一线开展现场施工、督导管理。公司的建设团队也签下“军令状”承诺尼泊尔污水民生项目按时按质地投产运营，未来解决加德满都地区生活污水排放的问题，改善加德满都市区河流的水质，巴安水务身体力行为客户提供一站式的全过程优质服务。

6、共建和谐社会

在商业生态体系之下，企业与社会是共生、共发展的关系。巴安水务在发展经济的同时，兼顾社会责任的承担。

疫情当前展现企业担当，在新型肺炎疫情中，巴安水务董事长张春霖先生捐款30万元，公司发动奥地利、法国、英国以及美国等子公司与3M等企业沟通，采购2万只口罩，价值约45万元，全部捐给青浦区用于疫情救治。此外，巴安党支部以党建为引领，将企业生产管理与疫情防控相结合，制定新冠肺炎疫情防控应急预案，成立了以党支部书记为组长的防

控新型冠状病毒工作领导小组，组建了党员、入党积极分子和公司骨干为主的党员防控突击队 15 余人，全力组织开展防控防疫工作。

七、展望 2021

2021 年是“十四五”规划开局之年，是实现第二个百年奋斗目标基础之年，又恰是中国共产党建党 100 周年。正因如此，公司站在“两个一百年”奋斗目标历史交汇点上，坚持以习近平新时代中国特色社会主义思想为指导，全面贯彻党的十九大和十九届五中全会以及中央经济工作会议精神，以打造一家专业从事环保能源领域的智能化、全方位技术解决方案运营服务商为发展目标，通过向内挖潜，持续提升管理能力，推动企业高质量发展。

公司将始终坚持底线思维，聚焦安全生产、节能环保、质量管理三条红线，提高风险防范水平，为“十四五”开局创造良好的安全环境；持续深耕水务事业，不断提升企业核心竞争力；强化科技创新引领、探索前沿科技，加速突破技术壁垒；坚持绿色发展引领，推动企业可持续与高质量发展协同并进；加快完善人才梯队建设，创新人才发展模式，不断迭代企业文化内核，为水务事业长远发展提供精神动力。

新征程任重道远，新目标催人奋进。尽管面临着诸多困难和挑战，巴安水务仍将“咬定目标不放松”，以新的风貌迎接挑战、以新的举措破解难题、以新的思路谋求发展，昂首阔步踏上“十四五”高质量发展新征程！

读者反馈表

尊敬的读者：

您好！非常感谢您阅读《上海巴安水务股份有限公司 2020 年度社会责任报告》。我们非常关注您对报告的意见，请您对本报告提出意见和建议并反馈给我们，以便我们对报告持续改进。

邮寄地址：上海市青浦区章练塘路 666 号

邮政编码：201715

电话：021-32020653

选择性问题：（请在相应的位置选择打“√”）

1. 您对报告的总体印象是：

很好 较好 一般 较差 很差

2. 您认为报告中所披露的社会责任信息质量：

很高 较高 一般 较低 很低

3. 您认为报告结构：

很合理 较合理 一般 较差 很差

4. 您认为报告版式设计和表现形式：

很好 较好 一般 较差 很差

5. 开放性问题：

您对《上海巴安水务股份有限公司 2020 年度社会责任报告》的宝贵意见与建议，欢迎提出：_____