

公司代码：600295

公司简称：鄂尔多斯

公司代码：900936

公司简称：鄂资 B 股

# 内蒙古鄂尔多斯资源股份有限公司

## 2021 年年度报告摘要



## 第一节 重要提示

- 1 本年度报告摘要来自年度报告全文，为全面了解本公司的经营成果、财务状况及未来发展规划，投资者应当到 [www.sse.com.cn](http://www.sse.com.cn) 网站仔细阅读年度报告全文。
- 2 本公司董事会、监事会及董事、监事、高级管理人员保证年度报告内容的真实性、准确性、完整性，不存在虚假记载、误导性陈述或重大遗漏，并承担个别和连带的法律责任。

### 3 未出席董事情况

未出席董事职务	未出席董事姓名	未出席董事的原因说明	被委托人姓名
独立董事	卢淑琼	个人原因	史哲

- 4 立信会计师事务所为本公司出具了标准无保留意见的审计报告。

### 5 董事会决议通过的本报告期利润分配预案或公积金转增股本预案

公司 2021 年年度利润分配方案为：拟按利润分配实施方案确定的股权登记日的总股本为基数，向全体股东每 10 股派发现金红利 20 元（含税），以资本公积向全体股东每 10 股转增股本 4 股。

## 第二节 公司基本情况

### 1 公司简介

公司股票简况				
股票种类	股票上市交易所	股票简称	股票代码	变更前股票简称
A股	上海证券交易所	鄂尔多斯	600295	不适用
B股	上海证券交易所	鄂资B股	900936	鄂绒B股

联系人和联系方式	董事会秘书	证券事务代表
姓名	郭升	李丽丽
办公地址	内蒙古鄂尔多斯市东胜区罕台轻纺街1号	内蒙古鄂尔多斯市东胜区罕台轻纺街1号
电话	0477-8543776	0477-8543776
电子信箱	Guo_s@chinaerdos.com	lilili@chinaerdos.com

### 2 报告期公司主要业务简介

公司主要业务分为羊绒服装、电力冶金化工两大板块，羊绒服装板块为公司所从事的羊绒品类服装及服饰为主的生产加工、品牌建设与市场销售；电力冶金化工板块为公司下属子公司电冶集团及其下属分子公司和联营公司所从事的煤炭等矿产资源采选、电力（热能）、硅系铁合金、氯碱化工、多晶硅、尿素、合成氨等产品的加工及销售。

#### （一）纺织服装行业情况

在国内外市场需求复苏向好、海外订单回流等积极因素的有力推进下，我国服装行业生产增速逐步趋于稳定，产量基本恢复至疫情前规模，2021 年中国服装行业规模以上企业服装产量达 235.41 亿件，较 2020 年增加了 11.68 亿件，同比增长 5.22%，从服装主要品类产量来看，受益于出口带动，针织服装生产保持较快增长，增幅达 10.86%。

2016-2021 年中国服装行业规模以上企业服装产量统计

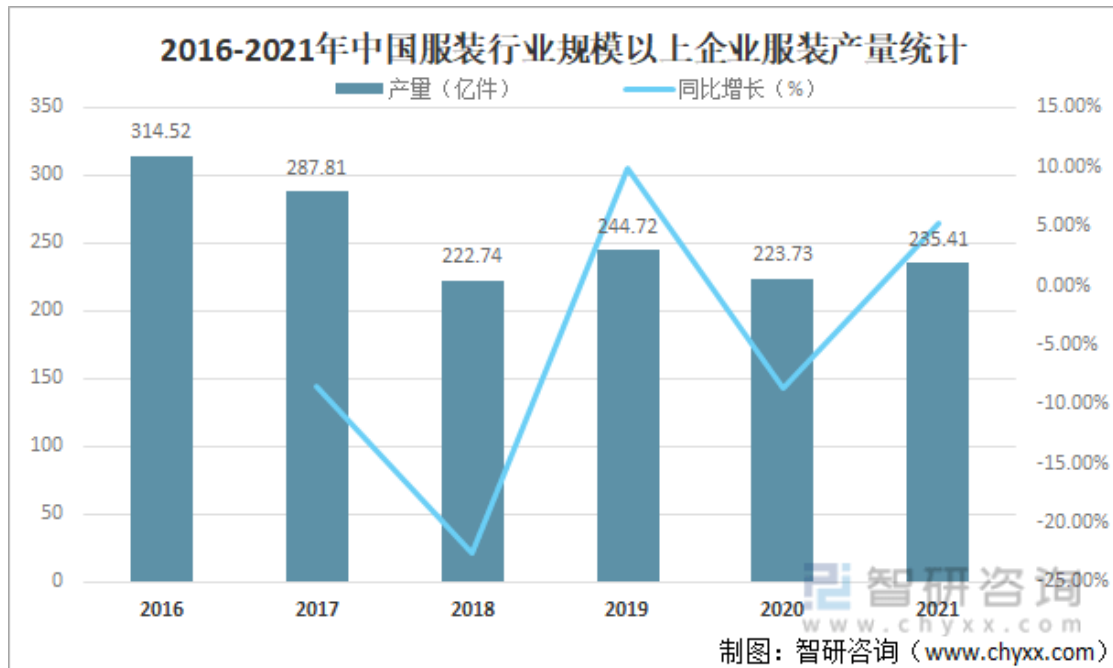

注：规模以上企业是指年主营业务收入 2000 万元及以上企业。

资料来源：国家统计局、智研咨询整理

伴随着国力强盛和文化自信，消费者观念在发生转变，尤其是 90/00 后的年轻消费人群，更愿意接受个性化潮流和本土特性，更加倾向于富有创新的优质产品。与国外服装品牌相比，本土品牌的优势在于更加懂得中国文化和中国人的消费需求。

在国潮兴起之时，部分优秀的国货品牌已经在快速调整，注重产品的高质量打造和文化内涵的表达，通过差异化、高端化和国际化的产品实现国货崛起，在国内会不断涌现出一些代表中国文化和高端消费的新生时尚品牌。

电商渗透率持续增长，多平台化的发展态势明显，数字化革命全面来临。消费者消费行为深度数字化；生产制造供应链加速数字化；社会生态运行全面数字化；消费产业全链条数字化。

这一切为中国服装品牌的创新发展提供了良好的历史机遇。

#### （二）铁合金行业情况

近年来，我国铁合金产量小幅波动，总体产量维持在 3000 万吨以上。2021 年中国铁合金产量 3475.5 万吨。从月度来看，上半年铁合金月产量维持在 300 万吨以上，下半年产量波动较大，2021 年 10 月产量跌至 267.7 万吨，此后产量逐渐小幅回升。

铁合金是铁与一种或几种元素组成的中间合金，主要作为钢铁冶炼中的脱氧剂。硅铁是铁和硅组成的铁合金，广泛应用于钢铁、金属镁的冶炼中。2021 年硅铁全年产量 586 万吨，同比增加 48 万吨，增幅 8.9%。市场高价刺激了厂家开工积极性，整体产量在能耗双控背景下并没有减少，下游需求表现也比较良好。从目前的趋势来看，2022 年硅铁产量大概率会在 600 万吨左右。

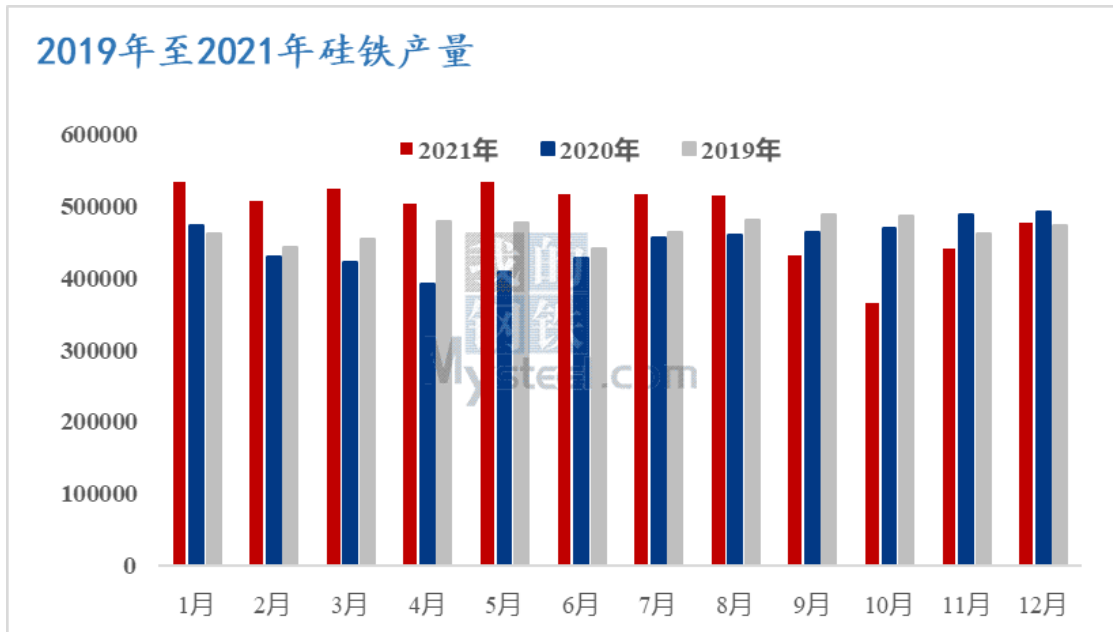

数据来源：我的钢铁网

2021 年受政策影响，硅铁价格经历了大涨大跌，上半年硅铁供应出现阶段性紧缩，推动价格上涨，加上主产区各地政策逐渐落地，加剧硅铁现货市场价格波动。下半年在国家调控粗钢产量的背景下，以及甘肃、青海、陕西能耗双控政策相继落地，在成本推动下，9 月下旬-10 月下旬达到历史高位，从 10 月下旬开始硅铁现货价格在年末呈现回调趋势。

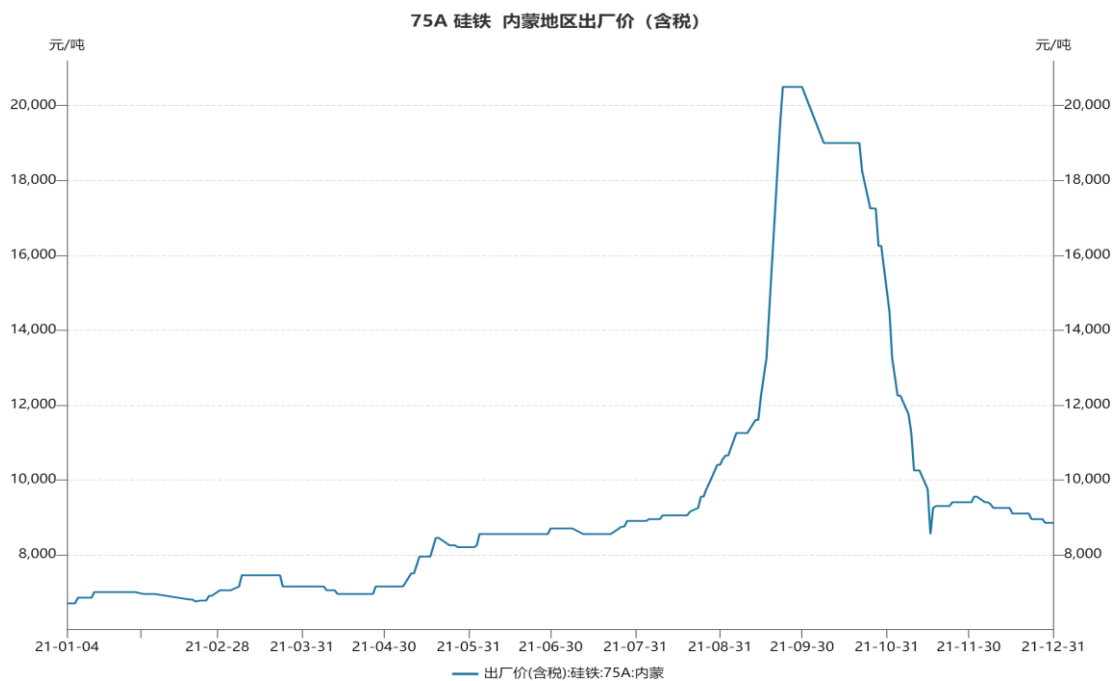

数据来源：Wind

从需求来看，全球经济强劲复苏，制造业快速恢复，建筑业生产活动加快，拉动全球钢铁需求快速增长。世界钢铁协会数据显示，2021 年全年全球粗钢产量为 19.505 亿吨，同比提高 3.7%。国家统计局 2022 年 1 月 17 日公布的数据显示，2021 年全年，我国累计生产粗钢 10.33 亿吨。稳定的钢铁产量成为了硅铁需求的保障。此外，2021 年金属镁需求表现相对稳定，镁锭产量稳中略有上升，也对硅铁形成很好的支撑。

从成本来看，2021 年原料端的波动较大,上半年受能耗双控影响，内蒙古区域电费政策调整，

落后产能以及淘汰类的企业面临电费加价，仅电费一项成本上升就很明显；下半年宁夏、甘肃等地区相继加入调整电价行列，厂家生产成本被大幅抬升。兰炭销售价格多次上调，兰炭价格高位一度高达到 3600 元/吨，年末随着煤价的回调等各方面因素影响，兰炭价格有所回归。整体来看，政策方面管理更加严格，原料的成本对现货价格形成一定的支撑。

整体来看，未来国家调控粗钢的要求不变，中国粗钢产量将会稳中小降，出口方面，国内生产稳定，国际市场也在缓慢复苏，尤其是国际上对于钢铁的需求量在增加，将会刺激硅铁出口增加。

### （三）氯碱化工行业情况

聚氯乙烯粉树脂（简称 PVC 粉），是由氯乙烯单体（简称 VCM）聚合而成的热塑性合成树脂高聚物，为白色粉末状固体，无毒、无臭，具有阻燃、绝缘、耐磨损、耐腐蚀等优良的综合性能。PVC 应用非常广泛，主要用于生产管材、管件、型材、板材等硬质品以及电线电缆、薄膜、人造革等软制品。

2021 年中国 PVC 区域集中度和一体化程度维持高位，产能仍然集中在西北、华北、华东三大产区，三大产区总产能 2272 万吨，占中国总产能的 86.82%。除规模优势外，西北地区既是 PVC 粉的主产区也是原料电石的主产区，多数企业都配套原料电石厂，成本及原料供应稳定性优势明显。

PVC 各工艺产能占比

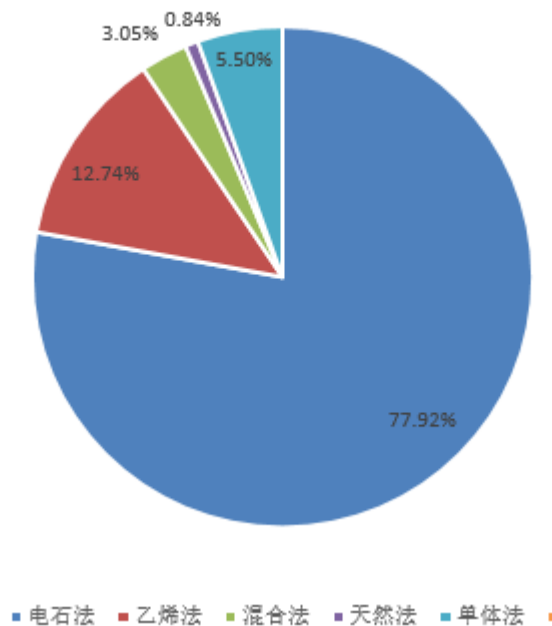

数据来源：卓创咨询 公司整理

2021 年国内 PVC 市场起伏较大，价格波动频繁，出现了创历史新高的行情，也出现创历史新高的巨幅振荡，主要原因有两方面，一方面是突发因素影响，美国寒潮 PVC 装置开工受限，全球供应偏紧，国际市场价格拉涨迅速，带动国内价格上涨；另一方面，随着能耗双控政策落实，电石价格持续走高，PVC 在成本拉涨推动下，价格不断创出历史新高。此外，乙烯法 PVC 受国际油价的高位运行的影响，终端价格有所支撑。



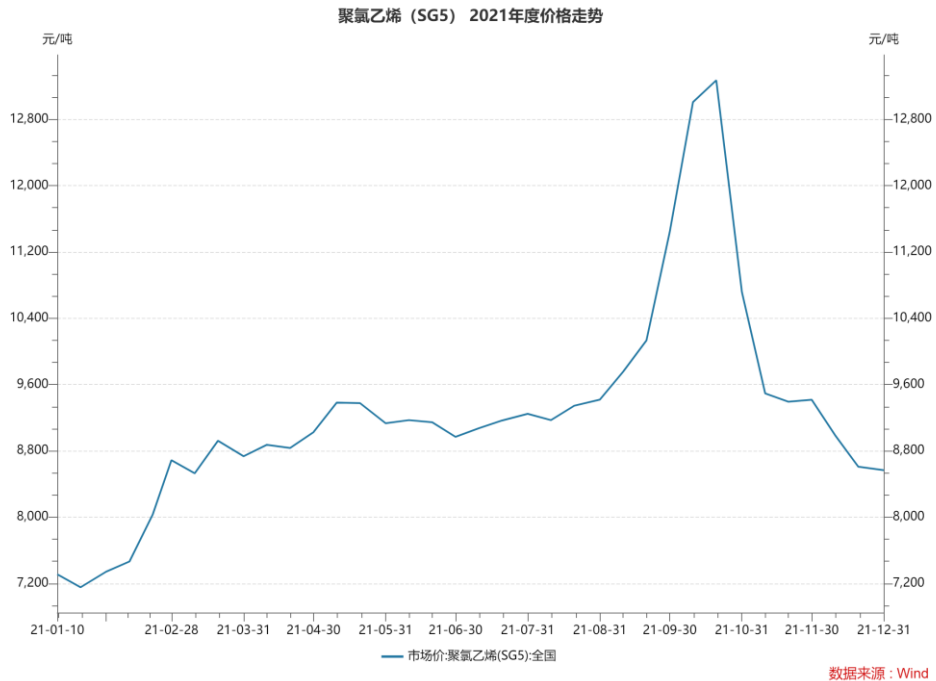

(四) 报告期内公司从事的业务情况:

1、羊绒服装业务及其经营模式

1) 羊绒服装业务及产品

公司羊绒服装板块主要产品包括四季服装、围巾披肩等。其中，四季服装覆盖女装、男装、童装等类别，通过精准品牌定位，细分不同消费群体。在核心品类羊绒服装业务上，公司凭借享誉市场的品牌知名度与美誉度、深耕羊绒产业四十年的丰富经验，建立了从羊绒原绒采购到初加工、深加工、成衣生产、品牌推广、渠道建设、产品销售的全产业链协同发展的经营模式，现已成为全世界产销规模最大、产业体系完善、综合技术装备先进、营销网络成熟的羊绒类服装生产企业和销售企业。

羊绒板块生产流程图片展示:



原料采选



原料分梳



染色



纺纱



编织



成品

2) 经营模式

公司羊绒服装板块的经营模式为全产业链协同发展，公司以集中原料采购、自制生产为主、直营与经销、线上线下相结合的销售模式，生产和销售公司的服装产品。

采购方面，公司采购的原料主要是羊绒原绒和无毛绒，公司每年除根据生产计划进行必要采购外，还会根据当期绒价、产量等因素进行战略性采购，以避免价格剧烈波动等收购风险而给生产经营带来影响。同时通过与牧场合作，与当地共同建设优质羊绒品种基地，并通过优价优质政策，把控原料质量源头。原料到现场后，公司将会对原料进行严格的分级、分类质量控制检查，合格后再进行验收入库。

生产方面，公司采取自主生产为主的生产模式，以合理分配订单，确保产品供应的高效、优质与弹性，实现快速供货。公司原则上以销定产，根据订单情况以及国内外自营店销售状况制订生产计划、协调原辅材料采购，进而有效降低库存水平，减少生产过程对资金的占用。

羊绒服装板块生产流程图

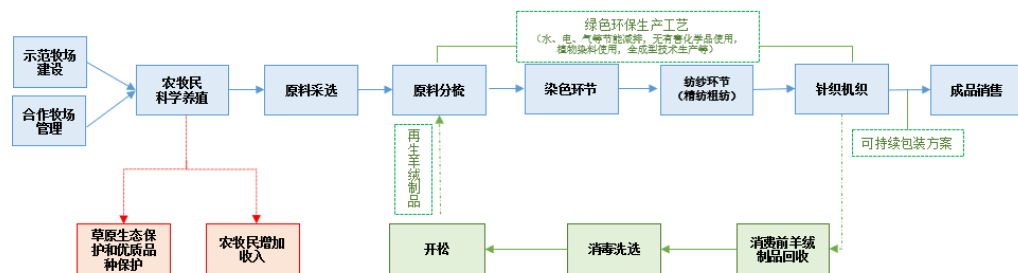

销售方面，公司采用“直营与经销相结合，线上线下打通，全渠道融合运营”的销售模式。直营模式是公司直接在全国一、二线城市等重点城市和海外重点市场的中高端优质商业场所开设商场店或专卖店。经销模式是公司将产品按一定折扣销售给经销商，经销商通过自行开设百货店、专卖店等形式对外销售，门店主要位于二、三、四线城市核心商圈。公司从 2010 年就开始电商业务，在天猫、京东、唯品会等电商第三方平台开展旗下品牌产品运营和线上零售业务，同时小程序、短视频、直播、社群运营稳步提升。

品牌方面，公司目前拥有“ERDOS”、“鄂尔多斯 1980”、“BLUE ERDOS”、“erdos KIDS”等四个品牌。“ERDOS”品牌定位：代表中国中产阶级品质人群的四季羊绒时尚品牌。“鄂尔多斯 1980”品牌定位：传承鄂尔多斯温暖文化与匠心精神，为温暖有爱的中国家庭打造经典的品质羊绒品牌。“BLUE ERDOS”品牌定位：旨在为年轻的都市男女创造独立而纯粹的羊绒生活方式、并集卓越品质与高性价比于一体的简约羊绒服装品牌。“erdos KIDS”品牌定位：具有童趣而温暖的高品质四季羊绒童装品牌。公司在上述品牌定位的指引下精准细分目标客群，深化不同消费群体的客户体验，通过与市场和消费者建立更实时、高效、全面的互动，加速各品牌的差异化深度塑造。



品牌形象店展示



ERDOS



鄂尔多斯  
- 1980 -



BLUE ERDOS



erdos  
KIDS

2、电力冶金化工业务及其经营模式

1) 电力冶金化工业务及产品



公司电力冶金化工板块业务是依托当地丰富的煤炭、硅石、石灰石资源，以资源深加工转化提升价值为主线，按照循环经济产业链模式，以煤炭等矿产资源开发为基础，电力产业为能源中枢，围绕硅系合金和氯碱化工产品的生产，综合利用“三废”（废气、废渣、废水），形成国内较为完整的“煤炭等矿产资源—电—硅系合金”、“煤炭等矿产资源—电—氯碱化工”生产线，目前已形成硅铁产销规模世界第一，氯碱化工产销规模全国第四、内蒙第一的产业规模，公司已实现了电力冶金化工业务上下游产品有序链接、多层次利用、转化增值的模式，打造了一个以资源转换升级为主导的配套完善、结构合理、链条丰富的重化工产业集群，形成了以全产业链参与终端产品市场竞争和上下游一体化运作的循环产业经营格局。

电冶集团一体化循环经济产业结构如下图所示：

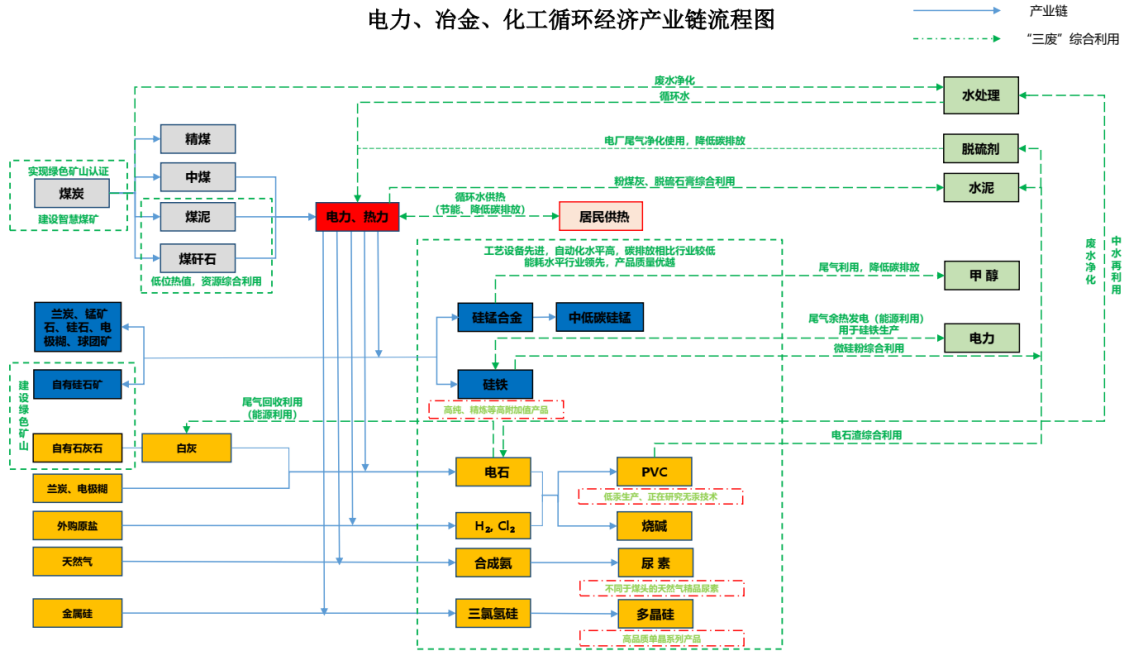

由上图可知，电冶集团的业务范围涵盖了煤炭等矿产资源开发、电力（热能）、铁合金冶炼、氯碱化工等环节。报告期内，电冶集团主营业务未发生重大变化。

### 煤炭等矿产资源开发



煤炭等矿产资源开发是电冶集团循环经济产业链的上游环节，包括煤炭采选、硅石、石灰石、盐等矿产资源开发。

### 电力



电力是电冶集团循环经济产业链的中游环节，其利用自备电厂形成局域网，形成了以火力发电为主，余热资源综合利用发电为补充的局域网模式，所发电量全部输送下游产业生产使用，为下游冶金及化工业务提供低成本、稳定的能源供应，是电冶集团一体化产业结构的能源中枢。

### 铁合金冶炼

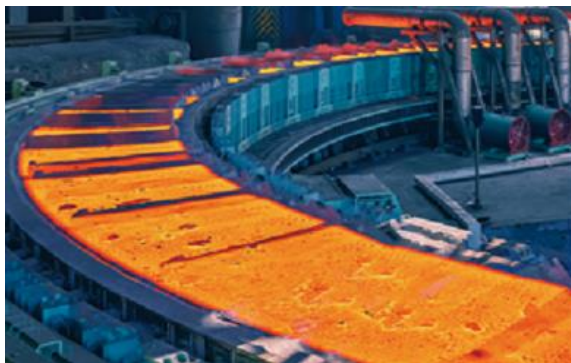

铁合金冶炼业务是电冶集团的重要收入来源。铁合金冶炼业务是指利用硅石、锰矿石、兰炭、球团矿、白云石和电极糊等原材料，由自备电厂提供电力，进行精炼硅铁、高纯硅铁、硅锰合金等铁合金产品的冶炼，产品主要销往钢铁冶炼及金属镁厂商。

### 氯碱化工



氯碱化工业务同为电冶集团的重要收入来源。氯碱化工业务是指利用石灰石、兰炭和电极糊等原材料，由自备电厂提供电力，生产电石和 PVC 等主要产品以及副产品烧碱。产品主要销往 PVC 生产厂商、塑料制品生产厂商、氧化铝产品生产厂商等。

#### 2) 经营模式

采购方面，以统一采购方式统筹所有原辅材料的采购，各子公司按需求提交物料需求清单，总部审定后集中安排采购，以形成规模采购优势，降低采购成本，保障采购与生产需求精准匹配。采购方式包括比价采购、招标采购、战略协议三种，根据采购内容选择对应采购方式。

生产方面，电冶集团板块采取以产定销模式。生产部门根据产品的指标分类、库存量及其他相关因素，编制生产计划。根据季节特点及生产现场的实际情况，将年度生产计划具体分解为半

年度生产任务、季度生产任务和月度生产任务，做到：月计划、周分解、日安排、班落实。

硅铁生产工艺流程图

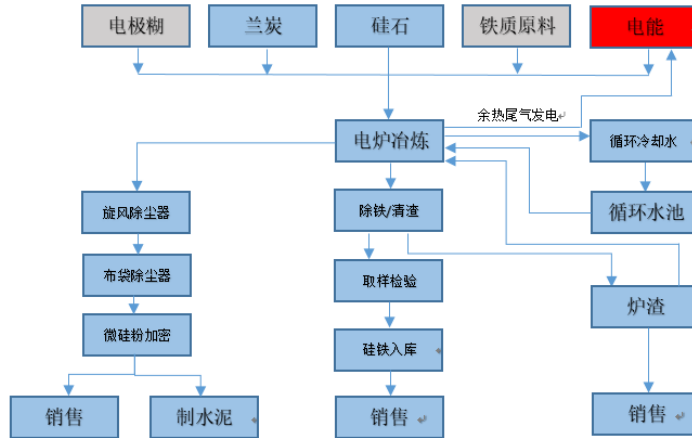

PVC、电石、尿素生产工艺流程图

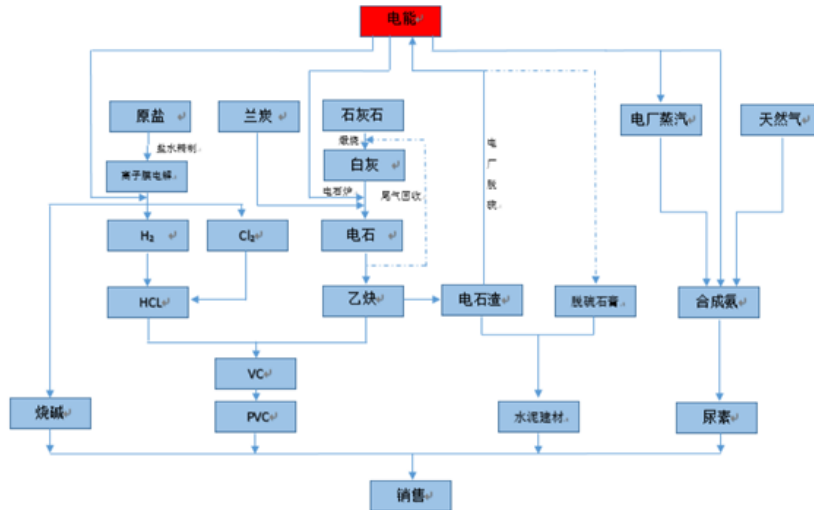

多晶硅生产工艺流程图

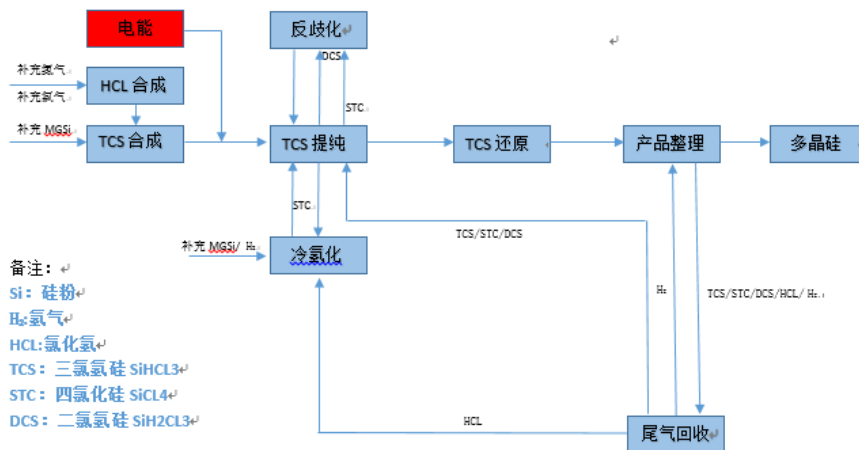

销售方面，公司以直销为主、经销为辅的销售模式。电冶集团采取以质量和价格优势创造品



牌优势的策略来吸引客户，以持续的产品服务建立长期战略合作关系，稳定客户资源。经过多年的市场实践，电冶集团已经形成了一整套的销售体系和稳固的客户群体。

### 3 公司主要会计数据和财务指标

#### 3.1 近 3 年的主要会计数据和财务指标

单位：元 币种：人民币

	2021年	2020年		本年比上年增减 (%)	2019年
		调整后	调整前		
总资产	49,807,200,049.52	46,800,416,223.11	46,800,416,223.11	6.42	49,598,027,578.62
归属于上市公司股东的净资产	18,561,669,686.83	13,638,030,999.65	13,638,030,999.65	36.10	12,863,656,450.99
营业收入	36,473,310,790.40	23,141,197,882.47	23,141,197,882.47	57.61	22,822,019,660.18
归属于上市公司股东的净利润	6,090,818,690.89	1,528,127,718.73	1,528,127,718.73	298.58	1,335,356,266.00
归属于上市公司股东的扣除非经常性损益的净利润	6,043,202,404.80	1,455,714,046.45	1,455,714,046.45	315.14	1,241,478,357.25
经营活动产生的现金流量净额	12,446,414,487.91	5,208,696,632.16	5,208,696,632.16	138.95	3,534,630,697.61
加权平均净资产收益率 (%)	38.06	11.65	11.65	增加 26.41 个百分点	11.78
基本每股收益 (元 / 股)	4.27	1.07	1.07	299.07	1.04
稀释每股收益 (元 / 股)	4.27	1.07	1.07	299.07	1.04

#### 3.2 报告期分季度的主要会计数据

单位：元 币种：人民币

	第一季度 (1-3 月份)	第二季度 (4-6 月份)	第三季度 (7-9 月份)	第四季度 (10-12 月份)



营业收入	6,760,562,932.97	7,792,741,108.29	9,678,975,310.13	12,241,031,439.01
归属于上市公司股东的净利润	690,438,693.45	879,674,332.59	2,141,532,546.52	2,379,173,118.33
归属于上市公司股东的扣除非经常性损益后的净利润	681,065,837.02	873,028,465.77	2,155,664,757.94	2,333,443,344.06
经营活动产生的现金流量净额	2,188,035,780.74	2,164,046,102.94	4,789,493,959.38	3,304,838,644.85

季度数据与已披露定期报告数据差异说明

适用 不适用

#### 4 股东情况

##### 4.1 报告期末及年报披露前一个月末的普通股股东总数、表决权恢复的优先股股东总数和持有特别表决权股份的股东总数及前 10 名股东情况

单位：股

截至报告期末普通股股东总数（户）		81,268					
年度报告披露日前上一月末的普通股股东总数（户）		61,945					
截至报告期末表决权恢复的优先股股东总数（户）		0					
年度报告披露日前上一月末表决权恢复的优先股股东总数（户）		0					
前 10 名股东持股情况							
股东名称 (全称)	报告期内增 减	期末持股数 量	比例 (%)	持有有限售 条件的股份 数量	质押、标记或冻结 情况		股东 性质
					股份 状态	数量	
内蒙古鄂尔多斯羊绒 集团有限责任公司	0	775,406,529	54.30	355,406,529	质押	397,700,000	境内 非国 有法 人
鄂尔多斯资产管理 (香港)有限公司	24,470,080	176,217,160	12.34	0	无	0	境外 法人
香港中央结算有限公 司	-698,318	33,342,304	2.33	0	未知		境内 非国 有法 人
招商证券香港有限公 司	2,324,688	31,956,887	2.24	0	未知		境外 法人
中央企业乡村产业投 资基金股份有限公司	5,861,657	20,480,352	1.43	0	未知		国有 法人
中國光大證券(香港) 有限公司	2,506,788	15,332,993	1.07	0	未知		境外 法人
BEST MOULD LIMITED	913,916	12,869,159	0.90	0	未知		境外 法人
SKY ORIGIN LIMITED	1,039,589	12,826,205	0.90	0	未知		境外

							法人
WISE STATE LIMITED	0	9,761,302	0.68	0	未知		境外法人
天定有限公司	343,612	4,671,457	0.33	0	未知		境外法人
上述股东关联关系或一致行动的说明	鄂尔多斯资产管理（香港）有限公司与羊绒集团系一致行动人						
表决权恢复的优先股股东及持股数量的说明	不适用						

#### 4.2 公司与控股股东之间的产权及控制关系的方框图

适用 不适用

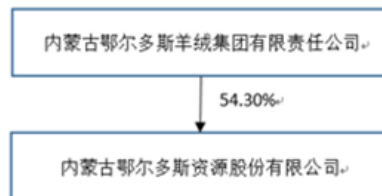

#### 4.3 公司与实际控制人之间的产权及控制关系的方框图

适用 不适用

公司与实际控制人之间的产权及控制关系的方框图。

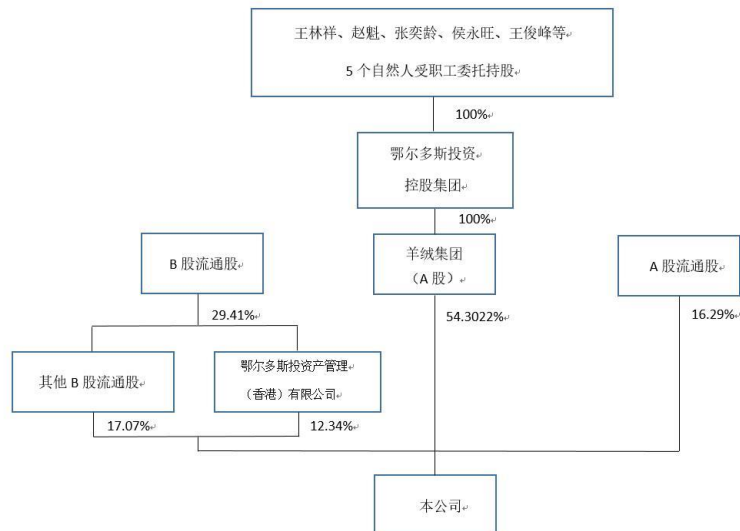

#### 4.4 报告期末公司优先股股东总数及前 10 名股东情况

适用 不适用

#### 5 公司债券情况

适用 不适用

### 第三节 重要事项

1、公司应当根据重要性原则，披露报告期内公司经营情况的重大变化，以及报告期内发生的公司经营情况有重大影响和预计未来会有重大影响的事项。

本报告期公司实现营业总收入 3,647,331.08 万元，归属于上市公司股东的净利润 609,081.87 万元，每股收益为 4.27 元。截至 2021 年末，公司总资产达 4,980,720.00 万元，同比增长 6.42%；归属上市公司股东的净资产达 1,856,166.97 万元，同比增长 36.10%。

本报告期主要产品产量：羊绒衫 373.93 万件，围巾、披肩 49.08 万条，精煤 168.83 万吨，硅铁 149.89 万吨，硅锰 21.95 万吨，中低碳锰铁 4.54 万吨，PVC103.74 万吨，烧碱 68.58 万吨，水泥 76.92 万吨，尿素 70.55 万吨，多晶硅 1.16 万吨。

2、公司年度报告披露后存在退市风险警示或终止上市情形的，应当披露导致退市风险警示或终止上市情形的原因。

适用 不适用

内蒙古鄂尔多斯资源股份有限公司董事会  
2022 年 4 月 13 日