

证券代码：301229

证券简称：纽泰格

公告编号：2023-046

江苏纽泰格科技集团股份有限公司

2022 年年度报告摘要

一、重要提示

本年度报告摘要来自年度报告全文，为全面了解本公司的经营成果、财务状况及未来发展规划，投资者应当到证监会指定媒体仔细阅读年度报告全文。

所有董事均已出席了审议本报告的董事会会议。

天健会计师事务所（特殊普通合伙）对本年度公司财务报告的审计意见为：标准的无保留意见。

非标准审计意见提示

适用 不适用

公司上市时未盈利且目前未实现盈利

适用 不适用

董事会审议的报告期利润分配预案或公积金转增股本预案

适用 不适用

公司经本次董事会审议通过的利润分配预案为：以 80,000,000 股为基数，向全体股东每 10 股派发现金红利 1 元（含税），送红股 0 股（含税），以资本公积金向全体股东每 10 股转增 0 股。

董事会决议通过的本报告期优先股利润分配预案

适用 不适用

二、公司基本情况

1、公司简介

股票简称	纽泰格	股票代码	301229
股票上市交易所	深圳证券交易所		
联系人和联系方式	董事会秘书	证券事务代表	
姓名	王学洁	马丽娟	
办公地址	江苏省淮安市淮阴区长江东路 299 号	江苏省淮安市淮阴区长江东路 299 号	

传真	0517-84991388	0517-84991388
电话	0517-84997388	0517-84997388
电子信箱	ntg-bd@jsntg.com	ntg-bd@jsntg.com

2、报告期主要业务或产品简介

公司主要从事汽车悬架系统、汽车内外饰等领域的铝铸零部件和塑料件的研发、生产和销售。公司主要产品包括汽车悬架减震支撑、悬架系统塑料件、内外饰塑料件等适应汽车轻量化、节能环保趋势的汽车零部件产品。经过多年的探索和积累，公司逐步掌握了独立自主的研发和生产能力，拥有从模具开发到产品制造的完整工艺流程体系，获得了国内外汽车零部件供应商及一线汽车生产厂商的认可。

近年来随着节能减排政策推动以及新能源汽车的蓬勃发展，汽车轻量化越来越引起汽车制造商的重视。汽车轻量化技术主要手段包括选用轻质材料、优化结构设计和选择先进制造工艺等，目前轻量化研究的主要方向是轻质材料，包括高强度钢、铝合金、塑料和碳纤维复合材料等，纽泰格拥有铝合金和塑料两种汽车轻量化零部件的生产制造能力，产品覆盖汽车悬架减震支撑、悬架系统塑料件、内外饰塑料件、铝压铸动力系统悬置支架等汽车零部件以及用于生产以上零部件的模具。另外，近年来，凭借突出的技术优势及行业经验，公司积极开发汽车内外饰件及铝压铸动力系统悬置支架、铝压铸散热器片以及工程塑料支架等其他汽车零部件产品，以持续提升企业市场竞争力，有助于公司汽车零部件业务未来业绩的持续稳定增长。

1、汽车悬架系统零部件

悬架是车架（或承载式车身）与车桥（或车轮）之间的一切传力连接装置的总称，其功用是把路面作用于车轮上的垂直反力（支承力）、纵向反力（牵引力和制动力）和侧向反力，以及这些反力所造成的力矩传递到车架（或承载式车身）上，以保证汽车的正常行驶。汽车悬架中一般均安装有减震器，在缓和路面冲击的同时减少振动，以提高驾乘的舒适性并延长汽车的使用寿命。

公司生产的悬架系统零部件包括悬架减震支撑、悬架系统塑料件等，主要起连接、减震、缓冲、保护等作用，其在悬架系统的具体应用部位如下图所示：

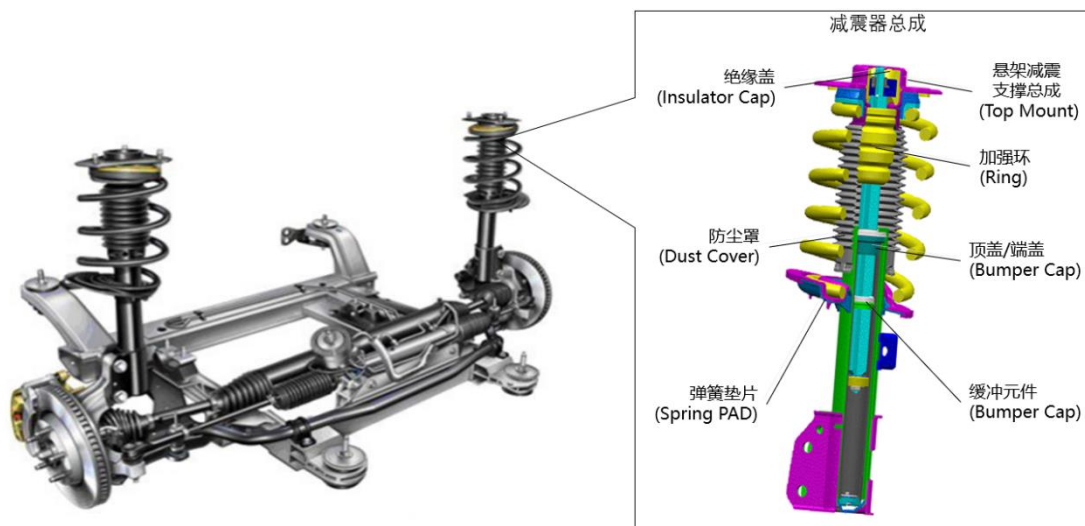

1) 汽车悬架减震支撑

公司为客户提供悬架减震支撑总成产品相关的一系列生产及加工服务，具体包括悬架减震支撑铁芯生产，聚氨酯切割及内置件装配，铝铸底座、端盖生产及总成装配。

汽车悬架减震支撑总成暨 Top Mount 属于减震器总成的组成部分，位于减震器总成的上部，用于连接减震器与车架，主要作用是衰减行驶过程中减振器和弹簧传递到车身的振动，提升乘坐舒适性和降低噪音。汽车悬架减震支撑总成由底座、

端盖、内置件（弹性体和铁芯/铝芯）组成，其结构如下图所示：

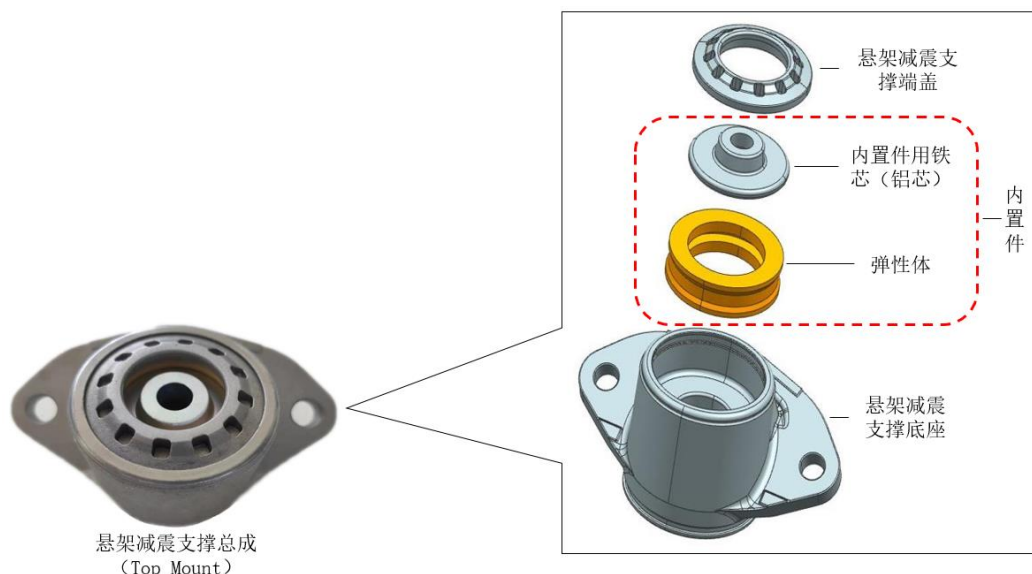

汽车悬架减震支撑总成的各组成部分具体用途如下：





产品	用途	图例
内置件	由弹性体（聚氨酯或橡胶）和铁芯/铝芯组成，和减震器连接杆进行连接，主要作用是避免在车辆行驶过程中因连接杆和车架直接接触产生异响。	
悬架减震支撑底座	需满足各种路况对减震支撑载荷的要求，保证悬架减震支撑总成的强度性能要求。	
悬架减震支撑端盖	通过旋铆工艺与底座相结合，其作用是将减震内置件旋卯在底座腔体内。	

悬架减震支撑总成中弹性体通常采用聚氨酯或橡胶，聚氨酯比橡胶售价更高，但较橡胶在减轻重量的同时，具有更好的耐久性、舒适性及降噪性能。公司悬架减震支撑业务客户主要有巴斯夫、天纳克、安徽中鼎、上海众力和凯众股份，巴斯夫和凯众股份主要向整车厂提供聚氨酯悬架减震支撑总成，而天纳克、安徽中鼎、上海众力等主要向整车厂提供橡胶悬架减震支撑总成。

2) 悬架系统塑料件

公司对于悬架系统塑料件产品在精度、强度、耐久性、成本等方面的指标要求有较深的理解，在塑料零部件及其模具的开发、生产方面拥有完整的业务流程体系，生产包括汽车悬架系统防尘罩、塑料盖、加强环、缓冲元件等在内的悬架系统功能性塑料件产品。

报告期内，公司各类悬架系统塑料件的具体情况如下：

产品	用途	图例
防尘罩	汽车悬架系统防尘罩随减震器的收缩或延展而发生形变，起到保护、防尘的作用，进而延长减震器的使用寿命。	
顶盖、端盖等塑料盖	顶盖安装在储液桶端部，起防尘、密封及消音的作用。 端盖装配在减震器与车身连接器处，起到保护、防尘的作用。	
加强环	加强环安装在聚氨酯缓冲块上，防止缓冲块在被施压过程中产生过变形，确保缓冲块在减震过程中的有效性，对缓冲块起到固定、加强及束缚的作用。	
缓冲元件	减震器储液桶内部零件。液压缓冲元件通常与橡胶密封圈装配在一起套在活塞杆上，起到密封、止通的作用。复原缓冲元件安装在活塞杆上，起到缓冲、止动的作用。	

2、支架类铝铸件

汽车系统中的支架一般起到支撑和连接作用，用于将某些组件安装到车身或者其它本体组件上。对支架的要求有：尺寸、形位公差、刚性、NVH 性能、耐久等。支架一般形状较为复杂，适合铝材铸造成型。铝制支架不仅重量轻，易于加工安装面，适合大批量生产。公司产品有车灯支架、悬置支架、空调压缩机支架、动力电池系统支架等。

产品	用途	图例
LED 车灯支架	用于固定车灯中 LED 灯组，保证 LED 灯组在汽车运行过程中无松动脱落风险	
悬置支架	对汽车减震器起固定和连接及吸能作用，其性能结构直接影响汽车行驶中的安全性与稳定性	
压缩机支架	用于安装空调压缩机，使其与车身连接，起到固定空调压缩机作用	
电池系统支架	用于固定新能源电池包，车子在运行过程中电池包无松脱风险	

3、内外饰塑料件



汽车内外饰件属于车身系统中的一大重要零部件组件，与车身壳体、车身附件、座椅等其他组件共同组成完整的车身系统。内外饰件分为内饰件与外饰件，内饰件是具有功能性、装饰性的部件，更强调舒适性与视觉性；而外饰件则主要是指具有装饰性和保护性的部件，更强调安全性与视觉性。塑料件在内外饰件领域拥有广泛应用。

报告期内，公司生产的内外饰塑料件产品包括车身饰条、格栅、灯壳、座椅盖板等，具体情况如下：

类别	产品	用途	图例
外饰塑料件	车身饰条	一般为电镀、喷漆或皮纹件，主要起到装饰点缀以及防止轻微碰擦对车漆造成损伤的作用。	
	格栅	一般安装于汽车前保险杠处，其主要作用在于水箱、发动机、空调等的进气通风，防止行驶中外来物对车厢内部部件的破坏以及彰显美观个性。	
	灯壳及其他车灯部件	车灯底座起支撑、紧固的作用；雾灯盖板主要用于固定汽车雾灯；雾灯饰框、饰条、饰圈主要起到装饰、点缀的作用。	
内饰塑料件	座椅饰板及内饰条	座椅饰板主要起安全保护、支撑和装饰美观作用。 内饰条主要起装饰作用。	

4、其他汽车零部件

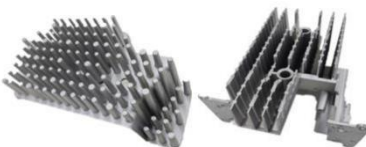

除以上产品外，公司根据市场需求，不断扩充生产线、提升生产工艺，积极进行新产品开发，生产和销售铝压铸散热器片以及工程塑料支架等产品。报告期内，公司生产的铝压铸散热器片以及工程塑料支架产品的具体情况如下：

产品	用途	图例
铝压铸散热器片	利用铝合金的导热性能，通过增加散热器片的比表面积，用于满足车灯等汽车电气零部件的散热需求	
工程塑料支架	用于车身及各子系统较低载荷部件的安装、紧固及结构加强作用	

5、模具

模具被称为“工业之母”，是对原材料进行完整构型和精确尺寸加工的工具，主要用于高效、大批量生产工业产品中的有关零部件。为增强公司独立自主的产品开发和生产能力，发行人自建了模具生产车间，形成了主要汽车零部件产品配套用模具的自主开发和生产能力。报告期内，公司模具产品的具体情况如下：

产品	用途	图例
压铸类模具	主要用于配套生产悬架减震支撑底座、端盖以及支架类、散热器类铝铸件	

注（吹）塑类模具	主要用于配套生产悬架系统塑料件等塑料件	
发泡类模具	主要用于生产聚氨酯类产品，作为商品模具单独对外销售	

3、主要会计数据和财务指标

(1) 近三年主要会计数据和财务指标

公司是否需追溯调整或重述以前年度会计数据

是 否

元

	2022 年末	2021 年末	本年末比上年末增减	2020 年末
总资产	1,104,634,642.55	631,115,529.74	75.03%	569,456,690.38
归属于上市公司股东的净资产	780,886,680.53	429,652,544.30	81.75%	372,385,075.60
	2022 年	2021 年	本年比上年增减	2020 年
营业收入	692,195,839.02	548,721,278.84	26.15%	495,625,590.51
归属于上市公司股东的净利润	41,367,094.52	52,513,015.29	-21.23%	57,426,810.73
归属于上市公司股东的扣除非经常性损益的净利润	36,361,496.64	50,808,150.99	-28.43%	54,661,607.78
经营活动产生的现金流量净额	25,900,158.71	17,823,621.50	45.31%	66,963,765.37
基本每股收益（元/股）	0.54	0.88	-38.64%	0.96
稀释每股收益（元/股）	0.54	0.88	-38.64%	0.96
加权平均净资产收益率	5.82%	13.09%	-7.27%	16.84%

(2) 分季度主要会计数据

单位：元

	第一季度	第二季度	第三季度	第四季度
营业收入	147,157,582.52	125,836,675.25	194,230,489.55	224,971,091.70
归属于上市公司股东的净利润	5,213,147.63	5,639,255.02	11,463,431.64	19,051,260.23
归属于上市公司股东的扣除非经常性损益的净利润	4,881,176.09	1,657,765.98	10,729,739.21	19,092,815.36
经营活动产生的现金流量净额	-17,775,562.59	22,325,444.99	7,936,389.60	13,413,886.71

上述财务指标或其加总数是否与公司已披露季度报告、半年度报告相关财务指标存在重大差异

是 否

4、股本及股东情况

(1) 普通股股东和表决权恢复的优先股股东数量及前 10 名股东持股情况表

单位：股

报告期末普通股股东总数	10,072	年度报告披露日前一个月末普通股股东总数	9,757	报告期末表决权恢复的优先股股东总数	0	年度报告披露日前一个月末表决权恢复的优先股股东总数	0	持有特别表决权股份的股东总数（如有）	0
前 10 名股东持股情况									
股东名称	股东性质	持股比例	持股数量	持有有限售条件的股份数量	质押、标记或冻结情况				
					股份状态	数量			
张义	境内自然人	43.72%	34,977,130	34,977,130					
上海盈八实业有限公司	境内非国有法人	7.65%	6,122,618	6,122,618					
淮安国义企业管理中心（有限合伙）	境内非国有法人	5.98%	4,786,531	4,786,531					
江苏聿泉毅达战新创业投资合伙企业（有限合伙）	境内非国有法人	3.75%	3,000,912	3,000,912					
陈爱玲	境内自然人	3.16%	2,526,225	2,526,225					
朱江明	境内自然人	3.16%	2,526,225	2,526,225					
扬中高投毅达创业投资基金合伙企业（有限合伙）	境内非国有法人	1.88%	1,500,457	1,500,457					
淮安高投毅达创新创业投资基金（有限合伙）	境内非国有法人	1.88%	1,500,375	1,500,375					
浙江财通资本投资有限公司—绍兴市上虞区财通春晖股	境内非国有法人	1.58%	1,261,332	1,261,332					

权投资基金合伙企业（有限合伙）						
浙江财通资本投资有限公司—德清锦烨财股权投资基金管理合伙企业（有限合伙）	境内非国有法人	1.05%	840,889	840,889		
上述股东关联关系或一致行动的说明	<p>1、公司实际控制人为张义家族（包括张义、戈小燕夫妇和戈浩勇三人）。张义直接持有公司 43.72% 股份，并担任淮安国义的执行事务合伙人，持有淮安国义 62.5% 的财产份额，通过淮安国义控制公司 5.98% 的表决权，戈小燕持有公司股东淮安国义 1% 合伙份额，戈浩勇通过盈八实业持有公司 7.65% 股份，三人合计控制公司 57.35% 的股权。</p> <p>2、走泉毅达、扬中毅达和淮安毅达的执行事务合伙人均为南京毅达股权投资管理企业（有限合伙），构成一致行动关系。</p> <p>3、财通春晖和德清锦烨财的执行事务合伙人均为浙江财通资本投资有限公司，构成一致行动关系。</p> <p>除此之外，公司未知上述股东是否存在关联关系或一致行动关系。</p>					

公司是否具有表决权差异安排

适用 不适用

（2）公司优先股股东总数及前 10 名优先股股东持股情况表

公司报告期无优先股股东持股情况。

（3）以方框图形式披露公司与实际控制人之间的产权及控制关系

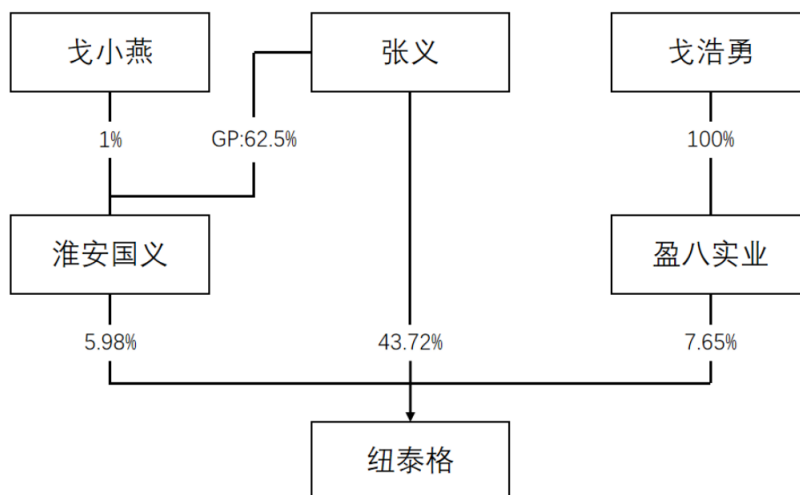

5、在年度报告批准报出日存续的债券情况

适用 不适用

三、重要事项

1、公司于 2022 年 6 月 2 日召开第二届董事会第十五次会议及第二届监事会第九次会议，审议通过了《关于全资子公司拟开展对外投资暨签署项目投资合作协议的议案》，项目主要建设内容为公司《首次公开发行股票并在创业板上市招股说明书》中募集资金投资项目《江苏迈尔年加工 4,000 万套汽车零部件生产项目》，项目总投资约 1.35 亿元（投资金额不包括土地出让金额）。本次投资公司拟使用募集资金投入金额 9,399.59 万元，剩余部分由江苏迈尔自有资金出资补足。详细内容见公司 2022 年 6 月 2 日在创业板信息披露网站巨潮资讯网（<http://www.cninfo.com.cn/>）披露的《关于全资子公司拟开展对外投资暨签署项目投资合作协议的公告》公告编号：2022-035。

2、公司于 2022 年 7 月 14 日召开了第二届董事会第十六次会议、第二届监事会第十次会议及 2022 年 8 月 1 日召开 2022 年第二次临时股东大会，审议通过了《关于全资子公司对外投资建设新项目的议案》，为满足未来战略发展需要、扩展业务规模，同意全资子公司江苏迈尔汽车零部件有限公司为实施主体投资建设“江苏迈尔年产 3,000 万件汽车零部件项目”，项目拟使用自有资金投资金额不超过 43,500 万元（最终项目投资总额以实际投资为准）。详细内容见公司 2022 年 7 月 14 日在创业板信息披露网站巨潮资讯网（<http://www.cninfo.com.cn/>）披露的《关于全资子公司对外投资建设新项目的公告》公告编号：2022-043。

3、公司于 2022 年 8 月 18 日与自然人安中伟、李明签署了《股权转让协议》，公司以现金方式收购交易对方所持江苏常北宸机械有限公司 100% 股权，收购对价为人民币 4,000 万元，具体内容详见公司披露在巨潮资讯网（www.cninfo.com.cn）上的《关于收购江苏常北宸机械有限公司 100% 股权的公告》（公告编号：2022-055）。公司已于 2022 年 8 月 25 日办理完毕江苏常北宸机械有限公司股东变更、章程修改等工商变更登记手续，并取得淮安市淮阴区行政审批局颁发的《营业执照》。具体内容详见公司披露在巨潮资讯网（www.cninfo.com.cn）上的《关于收购江苏常北宸机械有限公司 100% 股权的进展公告》（公告编号：2022-056）。

4、公司于 2022 年 12 月 11 日召开第二届董事会第二十一次会议、第二届监事会第十三次会议及 2022 年 12 月 27 日召开 2022 年第四次临时股东大会，审议通过了《关于公司向不特定对象发行可转换公司债券方案的议案》等相关议案。具体内容详见公司 2023 年 2 月 1 日披露在巨潮资讯网（www.cninfo.com.cn）上的《江苏纽泰格科技集团股份有限公司创业板向不特定对象发行可转换公司债券募集说明书（申报稿）》等相关公告。申报材料已于 2023 年 1 月 31 日经深圳证券交易所予以受理，目前正在审核阶段。

5、公司于 2022 年 12 月 19 日召开第二届董事会第二十二次会议及第二届监事会第十四次会议，审议通过了《关于全资子公司拟开展对外投资暨签署项目投资合作协议的议案》《关于全资子公司收购奥辉（淮安）半导体科技有限公司 100% 股权的议案》，同意公司全资子公司江苏迈尔以自有或自筹资金约 1.68 亿元投资迈尔四期扩产项目，其中包括使用 1,190 万元收购海迪芯半导体（南通）有限公司持有的奥辉（淮安）半导体科技有限公司 100% 股权。详细内容见公司 2022 年 12 月 20 日在创业板信息披露网站巨潮资讯网（<http://www.cninfo.com.cn/>）披露的《关于全资子公司拟开展对外投资暨签署项目投资合作协议的公告》（公告编号：2022-076）、《关于全资子公司拟开展对外投资暨签署项目投资合作协议的公告》（公告编号：2022-075）。