



四方达2023年 社会责任报告

CORPORATE SOCIAL
RESPONSIBILITY REPORT



CONTENTS

目录

报告编制说明	01
董事长致辞	02
一、公司概况	
公司简介	06
发展历程	08
公司战略	10
产品介绍	11
二、可持续发展	
全球可持续发展目标	16
年度可持续发展亮点	16
可持续发展方针	17
管理架构	17
利益相关方沟通	18
实质性议题的识别	19
实质性议题的选择	19
三、公司治理	
经营成果	22
公司治理	23
风险管理	25
反腐倡廉	27
信息安全管理	29
知识产权管理	30

四、产品管理	
创新研发	34
绿色生产	36
产品质量	38
客户服务	40
五、环境保护	
环境管理体系建设	46
水资源管理	48
排放及废弃物管理	49
六、供应链管理	
供应链管理体系建设	52
绿色采购	54
供应商管理	55
七、员工成长	
员工福利与权益	60
人员引进与培养	63
职业健康	65
员工活动	68
八、社会公益	
公益行动	72
公益捐赠	73
九、附录	
数据绩效一览表	76
规则索引	82
读者意见反馈单	90

打四方者 达兼天下

报告编制说明

报告组织范围

本报告包含河南四方达超硬材料股份有限公司及合并报表范围内的子公司。

报告时间范围

本报告周期为2023年1月1日-2023年12月31日，为便于投资阅读，部分内容涉及其他年度。

报告发布周期

公司自2012年开始发布社会责任报告，以会计年度为周期，每年发布一期，本报告为公司第十二次发布社会责任报告。

报告数据说明

本报告的统计数据和案例主要来源于公司统计数据、相关文档及内部沟通文件。报告中的部分数据摘自《河南四方达超硬材料股份有限公司2023年年度报告》，其他数据来自公司内部系统或人工记录。本公司承诺本报告不存在任何虚假记载、误导性陈述。并对其内容真实性、准确性和完整性负责。

报告参考标准

本报告编制的主要依据为《上市公司治理准则》、《深圳证券交易所上市公司自律监管指引第2号——创业板上市公司规范运作》、《GRI可持续发展报告标准》、《联合国可持续发展目标（UN SDGs）》。

联系方式

河南四方达超硬材料股份有限公司

联系地址：河南自贸试验区郑州片区（经开）第十大街109号

联系电话：0371-66728022

联系邮箱：sr@sf-diamond.com

董事长致辞

MESSAGE FROM THE CHAIRMAN



方海江

河南四方达超硬材料股份有限公司董事长

材料科学是现代科技与工业发展的基石，它们构成了我们周围的世界，作为材料领域的重要分支—超硬材料技术的发展，极大的推动了工业领域的生产效率提升和产品性能提升。长期以来，四方达以“聚焦超硬材料及应用，革命性提高工具效能”为企业使命，通过向客户提供优质产品，实现企业经营价值；通过企业价值的提升，寻求客户、股东、员工的价值更大化。

2023年，在世界变乱交织、百年变局加速演进、国际政治纷争和军事冲突多点爆发、世界经济增长动能不足的大背景下，四方达全员上下一心，秉持高质量发展、可持续发展理念，通过持续研发投入、提升产品性价比、内部管理提升等多维度手段，增强产品竞争力；通过规范的公司治理机制和合规管理，为企业经营保驾护航；通过与企业产业链上下游紧密合作，共创价值，践行公司“链主”责任；通过给员工创造和谐、健康的工作环境，提升公司整体凝聚力，以实际行动推进可持续发展。

1、构建合规治理，为经营保驾护航

公司严格按照相关法律、法规要求不断完善公司的法人治理结构，建立健全公司内部管理和控制制度，持续深入开展公司治理活动，促进了公司规范运作，提高公司治理水平。搭建由股东大会、董事会和管理层构成的健全、有效的公司治理架构，建立权责明确、运作规范的公司治理机制，有效保证公司治理决策的公正性与科学性。同时，基于风险管理、内部控制、合规管理三位一体总体管理架构，建立风险管理三道防线，为企业经营保驾护航。

2、创新驱动，打造产品技术优势

作为引领超硬材料制品发展的高新技术企业，在产品研发的策划、新产品、新技术和新工艺的开发过程中，会综合评估产品制造对环境可能造成的影响因素，从制造端的能耗、资源重复利用等因素综合分析策划，并针对新工艺、新技术进行能耗和危化品用量预测，统筹产品的性能优势与绿色生态。

截止2023年底，形成一支以2名首席专家带头，2名博士、92名硕士为核心的199人超硬材料

技术研发团队。紧随国家知识产权发展形势，抓住时机，积累了一定的专利实力，截至2023年末，公司共获得各项专利276项。2023年度荣获河南省科学技术进步奖二等奖、机械工业科学技术奖三等奖、四川省科学技术进步奖二等奖、郑州市创新领军团队。

3、绿色生产，践行可持续发展理念

公司在业内率先建立ISO9001质量管理体系、ISO45001职业健康安全管理体系、ISO14001环境管理体系、ISO50001能源管理体系，内部依照体系标准建设完善管理制度，公司积极开展生产设备改造节能提效措施，促进能源的绿色高效使用。四方达始终秉承“聚焦超硬材料，专注环保，降低排污能耗，创绿色智造工厂”的环境管理方针，深入开展清洁生产工作，从产品工艺设计、原材料采购、生产加工、三废排放、污染治理等环节，实施全过程环境风险管理，提高资源利用率，减少环境污染。通过全员节能低碳意识和技能的提升，奠定可持续的低碳生产基础，助力进一步实现节能降碳、迈向碳中和。

4、合作共赢，共享价值创造

公司坚持“以客户为中心”的服务理念，构建全时空、全价值链、全员的客户服务体系，积极创新服务新模式，持续提升售前、售中、售后的服务能力，持续提供优质的服务活动，持续快速高效地响应客户需求，真正实现与客户“同心·同向·同行，共鸣·共兴·共赢”，达到与客户“效益共享、合作共赢”，实现公司业务长久发展。

从需求理解、市场定位、渠道模式、营销策略等维度建立起系统全面的营销服务体系，保障国内外销售健康持续发展；

建立从客户分类-需求研究-方案满足-客诉

服务-满意度管理的全生命周期客户关系管理体系，持续提升客户满意度；

销售队伍以专业的能力、用心的服务，为客户提供包括产品、应用、商务在内的全套解决方案，实现合作共赢。

5、积极承担社会责任

为丰富广大职工业余文化生活，实现工作生活平衡。公司在2023年开展了诸多系列主题活动，让员工在活动中感受文化的力量，快乐工作，快乐生活。

公司秉承“造福桑梓，服务社会”的奉献精神，积极履行社会责任，在公益捐赠、教育事业的支持等方面，积极用自己的实际行动诠释奉献的初心，回馈社会。

方海江



01 公司概述

- ◎ 公司简介
- ◎ 发展历程
- ◎ 公司战略
- ◎ 产品介绍



公司简介

河南四方达超硬材料股份有限公司（简称四方达，股票代码300179）成立于1997年，2011年在深交所上市，成为中国聚晶金刚石行业首批上市公司。现为国家高新技术企业、国家制造业单项冠军示范企业、国家级专精特新“小巨人”企业、国家绿色工厂、国家绿色供应链管理企业、河南省创新龙头企业、河南省智能制造车间试点企业以及安全生产标准化三级企业。

公司技术中心被认定为“国家企业技术中心”、“河南省复合超硬材料工程技术研究中心”，拥有专利技术200余项，参与3项行业标准的制修订，获得2项河南省科技成果鉴定并获得科技进步奖。公司与中南大学、郑州大学等知名高校进行产学研合作，并于2014年年底获批博士后科研工作分站，培养研究类科研人才。

国家企业技术中心

河南省复合超硬材料
工程技术研究中心

200+

专利技术

2项

获得2项河南省科技成果
鉴定并获得科技进步奖

3项

参与3项行业标准的制修订

中国机床工具工业协会
超硬材料分会副理事长单位

专精特新促进会
副会长单位

郑州经开区慈善总会
会员单位

发展历程



1997年

河南四方超硬材料有限公司正式成立，成为行业内首家以钴基为结合剂的聚晶金刚石拉丝模坯生产厂家。



2008年

完成股份制改造，更名为河南四方达超硬材料股份有限公司，正式启动上市程序。



2011年

在深交所成功上市，成为复合超硬材料行业首家上市公司。



2015年

成立美国子公司全面开拓国际市场。

2019年

明确“1+N(行业)”战略布局：深耕超硬材料，强化复合超硬材料优势，开拓更多金刚石应用市场。

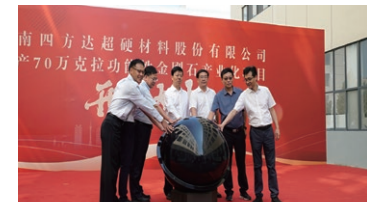

2023年

在郑州经开综合保税区建设功能性金刚石批量化产线

1997 »

2008 »

2011 »

2015 »

2019 »

2023 »

2001 »

2009 »

2013 »

2017 »

2022 »

2001年

公司在郑州经济技术开发区第七大街购买土地，兴建花园式厂房。



2009年

新建厂房，产能大幅提升，发展驶入快车道。



2013年

正式布局超硬刀具市场。



2017年

迎来创立二十周年。

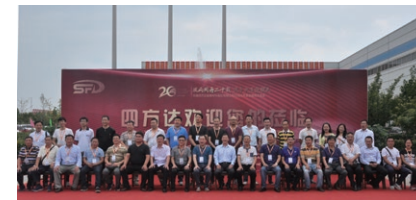

2022年

增资控股河南天璇半导体科技有限责任公司，进入功能性金刚石领域。

公司战略

1+N行业（下游行业）格局

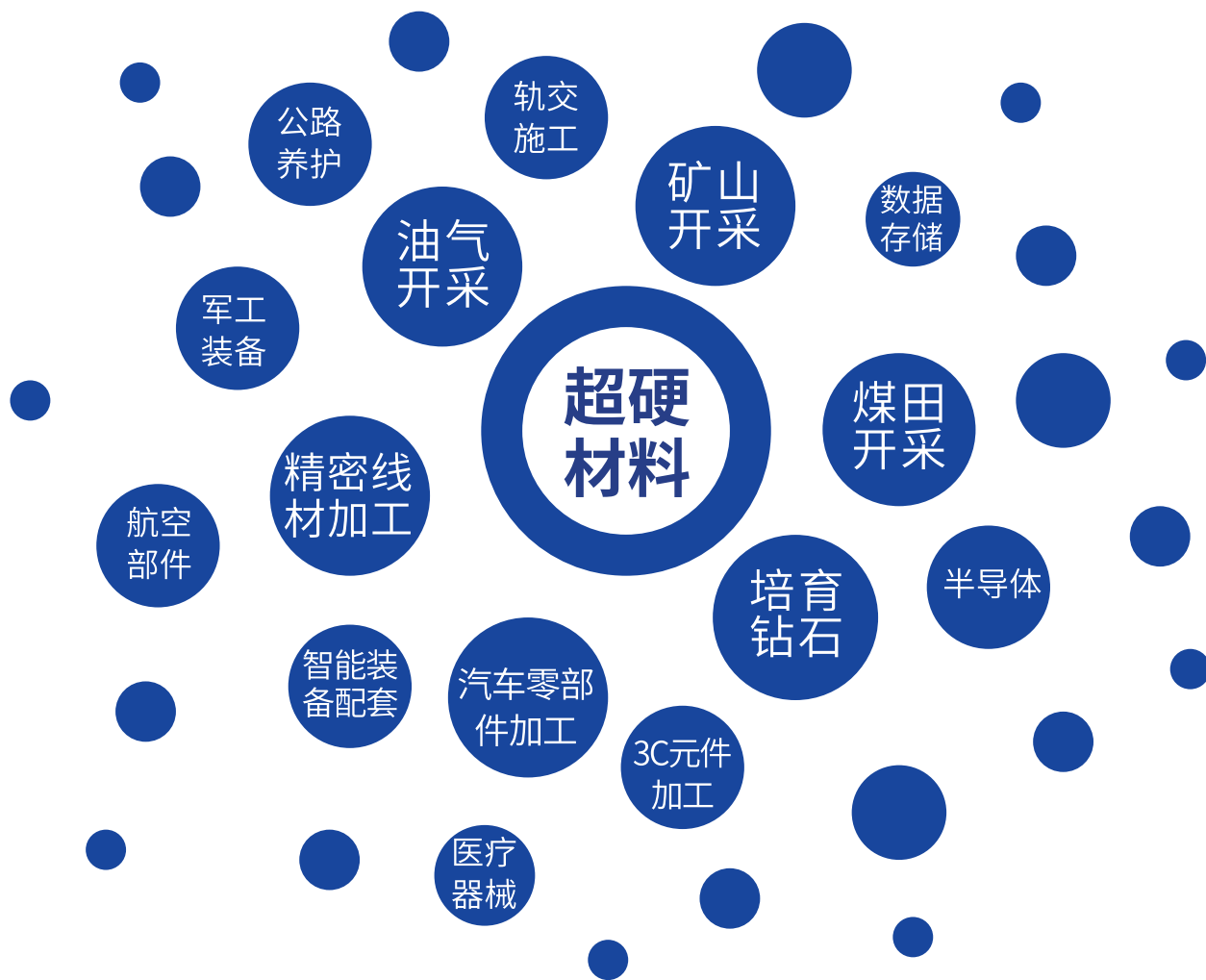

公司将以“1+N行业（下游行业）格局”为战略核心，根据下游发展趋势积极开发布局多个应用领域。短期内以油气开采类产品“进口替代+大客户战略”为重点，中期推进精密加工“进口替代+合金替代”，远期培育金刚石其他应用市场。

产品介绍

公司围绕超硬材料不断深耕，目前已形成以复合超硬材料为核心、以精密金刚石工具和CVD金刚石为新的业务增长点的战略产品体系。按照行业下游应用分类，现阶段公司主要产品有三类：

资源开采 工程施工类产品

油气开采用金刚石复合片
煤田/矿山用金刚石复合片
金刚石潜孔钻头

精密加工类产品

PCD/PCBN刀片
金刚石刀具/CBN刀具
金刚石锯片
拉丝模坯/成品模

CVD金刚石

宝石级金刚石
光学级金刚石
电子级金刚石

油气开采类产品

公司产品



石油/天然气钻探用
聚晶金刚石复合片

下游应用

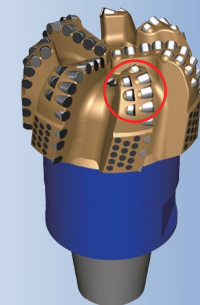

石油/天然气钻头

终端用途



海上油井



陆地油田



页岩气

矿山开采/工程施工类产品



精密加工类产品

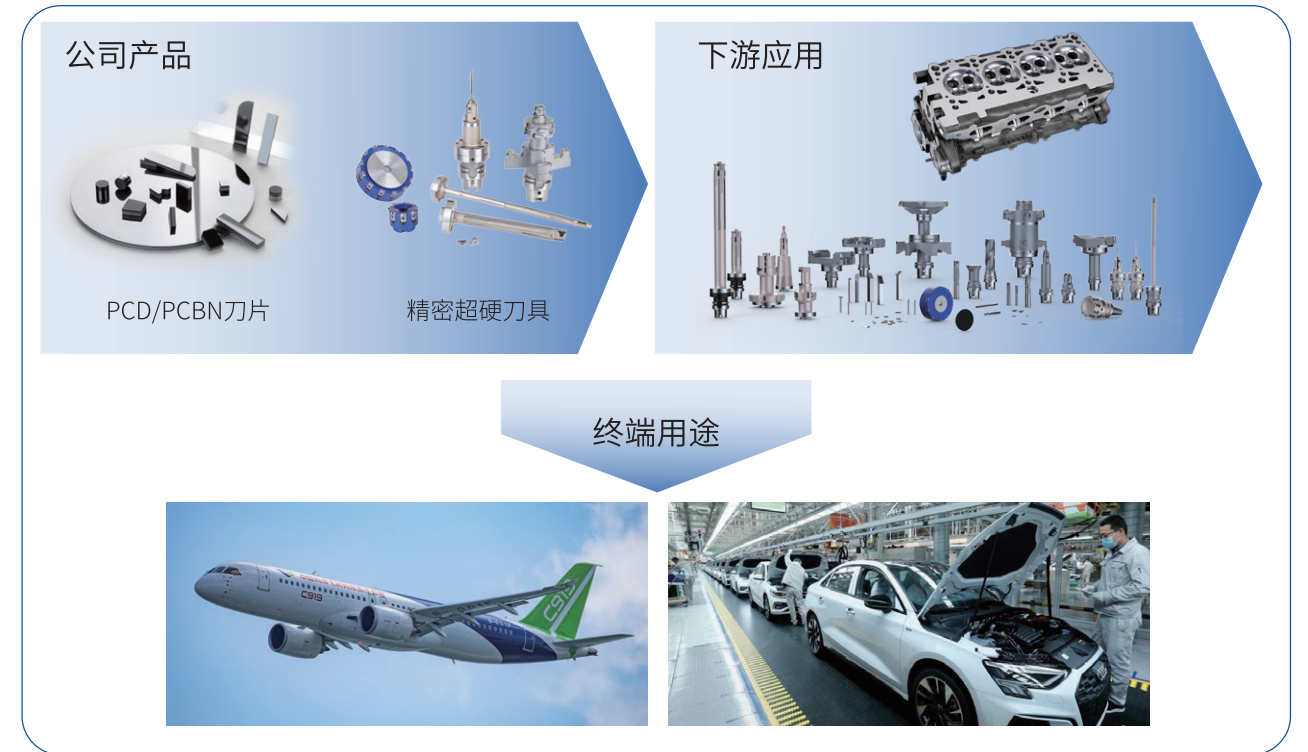

CVD金刚石





02 可持续发展 02

- ◎ 贡献全球可持续发展目标
- ◎ 年度可持续发展亮点
- ◎ 可持续发展方针、管理架构
- ◎ 利益相关方沟通
- ◎ 实质性议题的识别
- ◎ 实质性议题的选择

可持续发展——贡献全球可持续发展目标

公司在关注自身业务发展的同时，也时刻关注全球的可持续发展。报告期内，公司积极响应联合国可持续发展目标（Sustainable Development Goals, 简称 SDGs），并围绕自身的战略规划和企业文化等方面，对标SDGs，明确了以下可持续发展目标。



可持续发展——年度可持续发展亮点

<p>公司治理</p> <p>召开5次董事会，5次监事会，2次股东大会</p> <p>5次</p> <p>女性董事占比</p> <p>33.33%</p> <p>提交专利申请98项，新获授权专利71项，其中新获国外专利授权9项</p> <p>71项</p> <p>反贪腐培训率</p> <p>100%</p>	<p>社会</p> <p>荣获国家绿色供应链管理企业</p> <p>供应商廉洁承诺函发出率</p> <p>100%</p> <p>客诉处理率</p> <p>100%</p>	<p>员工</p> <p>员工增长率</p> <p>13.75%</p> <p>员工培训覆盖率</p> <p>98.99%</p> <p>连续安全生产</p> <p>521天</p>	<p>环境</p> <p>环保</p> <p>0事故</p> <p>工业废水</p> <p>0排放</p> <p>有机废气排放浓度优于标准</p> <p>95%</p> <p>绿色电量增长</p> <p>172%</p>
---	--	---	---

可持续发展——可持续发展方针

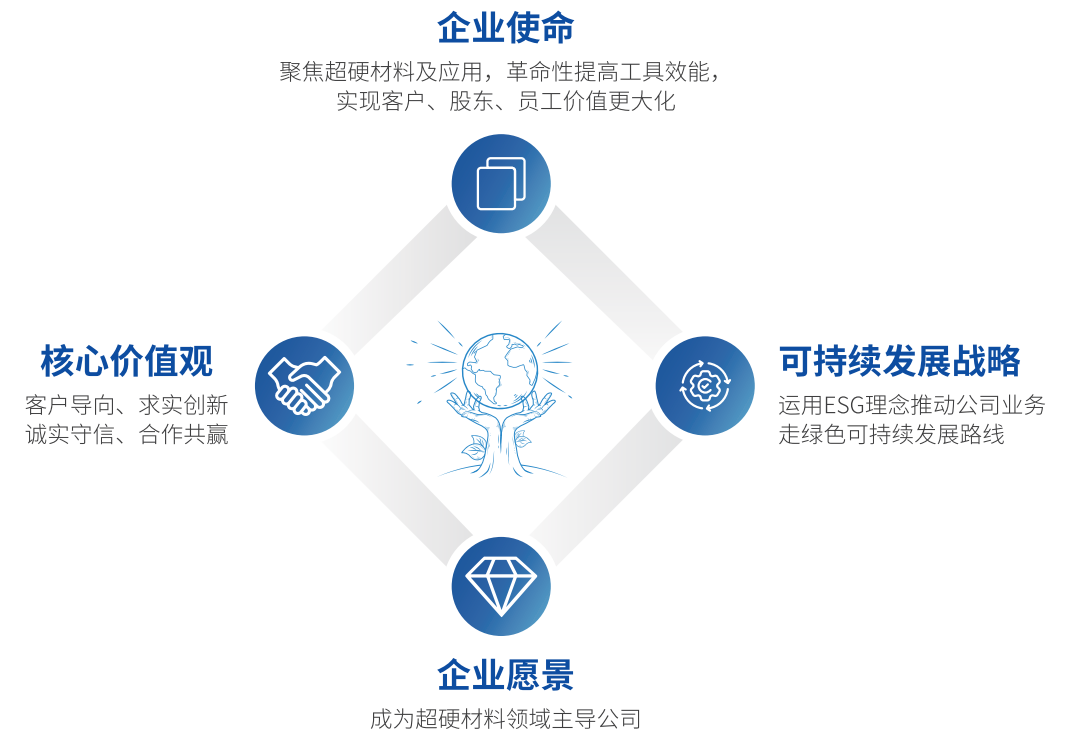

可持续发展——可持续发展组织架构

报告期内，公司成立可持续发展管理工作组，由公司相关人员组成可持续发展工作组，对公司可持续发展管理的相关事宜进行规划，推进公司各部门可持续发展工作。

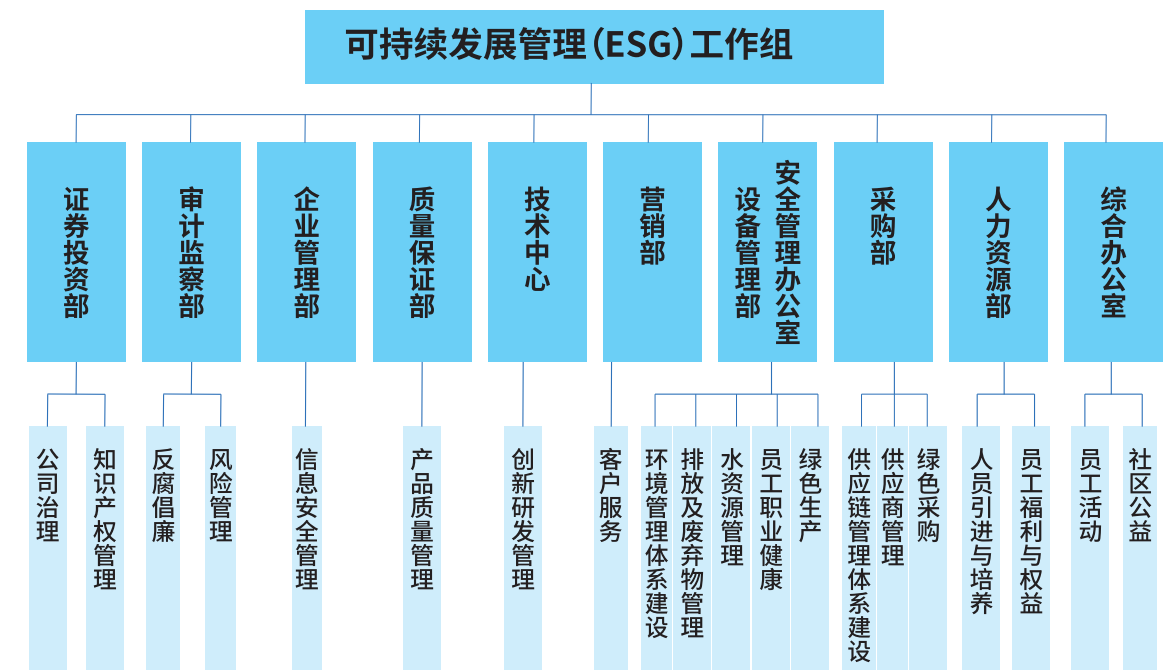

可持续发展——利益相关方沟通

相关方类别	关注议题	沟通方式
 投资者	公司治理 投资者权益保护 风险管理 产品质量 创新研发 知识产权管理	定期报告 临时公告 股东大会 业绩说明会 互动易提问 热线电话 投资者交流会 现场调研 官方网站及社交媒体
 客户	客户服务 产品质量 创新研发 绿色生产 环境管理体系建设 信息安全管理	重点客户座谈会 客户现场调研 系统性的客户沟通 现场客户服务 官方网站及社交媒体
 员工	公司治理 企业文化 人员引进与培养 员工福利与权益 员工职业健康 员工活动	工会/职工代表大会 绩效面谈 培训和职业发展 内部沟通渠道 投诉机制 官方网站及社交媒体
 供应商	公司治理 供应链管理体系 绿色采购 供应商管理 反腐倡廉	供应商现场考核 邮箱/电话/微信沟通 官方网站及社交媒体
 政府、监管机构	公司治理 反腐倡廉 社会公益 绿色生产 环境管理体系建设 水资源管理 排放及废弃物管理 创新研发	定期报告 临时公告 社会责任报告 面对面交流 官方网站及社交媒体
 其他社会团体	公司治理 客户服务 社会公益 创新研发 知识产权管理	定期报告 临时公告 社会责任报告 面对面交流 官方网站及社交媒体

可持续发展——实质性议题的识别

在报告期内，公司结合公司业务特点，参考GRI关于重要性议题的双重实质性分析的建议，开展了实质性议题的分析，并通过多种沟通渠道了解及回应其主要关注的ESG议题，最终识别确定了高度重要性议题和一般重要性议题。



可持续发展——实质性议题的选择



03 公司治理

公司严格按照《公司法》、《证券法》、《上市公司治理制度》、《深圳证券交易所创业板股票上市规则》、《深圳证券交易所上市公司自律监管指引第2号——创业板上市公司规范运作》等法律、法规和中国证监会有关法律法规的要求，不断完善公司的法人治理结构，建立健全公司内部管理和控制制度，持续深入开展公司治理活动。

2023年关键绩效

独立董事占比
33.33%

女性董事占比
33.33%

持有专利
286项

反贪腐培训率
100%



- ◎ 经营成果
- ◎ 公司治理
- ◎ 风险管理
- ◎ 反腐倡廉
- ◎ 信息安全管理
- ◎ 知识产权管理

经营成果

公司治理

2023年主要经营数据

主要会计数据及财务指标	2023年度
营业收入 (万元)	54,229
归属于上市公司股东的净利润 (万元)	13,758
经营活动净现金流 (万元)	16,813
加权平均净资产收益率	12.19%
销售毛利率	51.50%
销售净利率	23.29%

营业收入变动趋势

单位：亿元

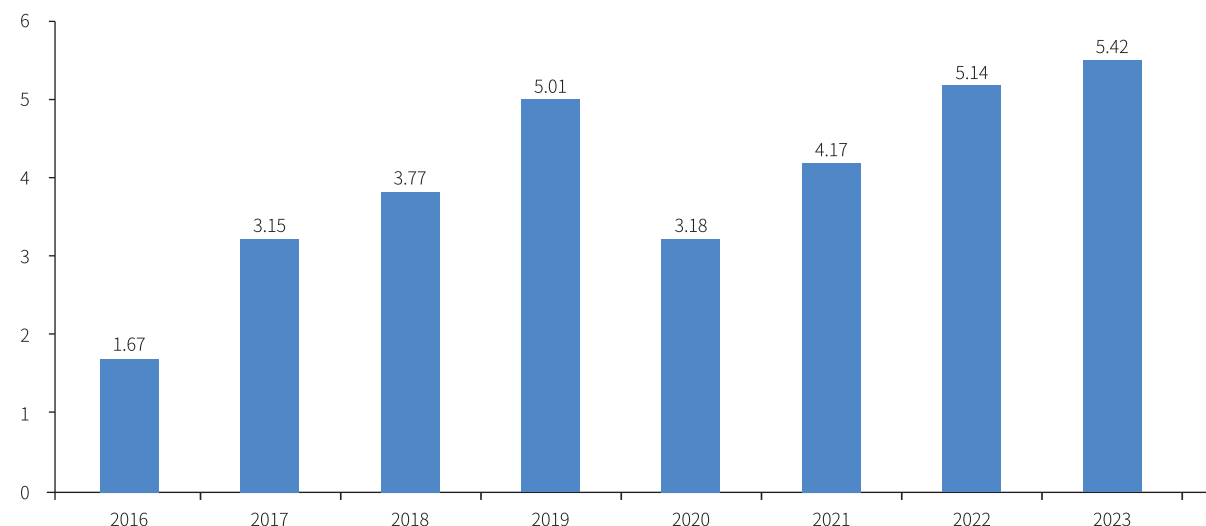

公司治理

公司治理

规范运作

公司严格按照《公司法》、《证券法》、《上市公司治理制度》、《深圳证券交易所创业板股票上市规则》、《深圳证券交易所上市公司自律监管指引第2号——创业板上市公司规范运作》等法律、法规和中国证监会有关法律法规的要求，不断完善公司的法人治理结构，建立健全公司内部管理和控制制度，持续深入开展公司治理活动，促进了公司规范运作，提高了公司治理水平。

截止报告期末，公司实际状况符合《上市公司治理准则》和《深圳证券交易所上市公司自律监管指引第2号——创业板上市公司规范运作》的要求，不存在尚未解决的治理问题。

信息披露

公司严格遵守各项法律法规，认真履行信息披露的责任和义务，按时依法合规地完成各项信息的披露，真实、准确、及时、公平、完整地披露有关信息。维护了投资者对公司重大事项和经营情况的知情权，极大的维护了投资者的合法权益。公司董事会高度重视信息披露工作，在进行信息披露时将投资者利益放在第一位，并指定巨潮资讯网（www.cninfo.com.cn）为公司信息披露的指定网站，《证券时报》为公司定期报告披露提示性公告的指定报刊，确保公司所有股东能够及时、平等的获得信息。

治理架构

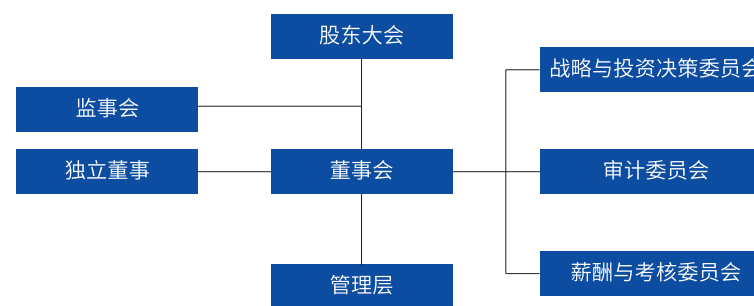

公司严格遵守《上市公司治理准则》及《深圳证券交易所上市公司自律监管指引第2号——创业板上市公司规范运作》的要求，搭建由股东大会、董事会和管理层构成的健全、有效的公司治理架构，建立权责明确、运作规范的公司治理机制，有效保证公司治理决策的公正性与科学性。

关于股东和股东大会

股东大会是公司的最高权力机构，公司严格按照《上市公司股东大会规则》、《公司章程》、《股东大会议事规则》等规定和要求，规范地召集、召开股东大会，平等对待所有股东，并尽可能为股东参加股东大会提供便利，使其充分行使股东权利。

报告期内，公司召开股东大会2次，所审议案全部获得通过。

关于董事和董事会

公司董事会设董事9名，其中独立董事3名，女性董事3名。现任董事会成员拥有产业、投资、财务、法学、经济学、人力资源管理等多领域的专业能力，且均具备丰富的行业经验。董事会的人数及人员构成符合法律、法规和《公司章程》的要求，各位董事能够依据《董事会议事规则》、《上市公司独立董事管理办法》、《深圳证券交易所上市公司自律监管指引第2号——创业板上市公司规范运作》等制度规范开展工作。公司董事会下设薪酬与考核委员会、战略与投资决策委员会、审计委员会，各委员会严格按照有关法律法规及议事规则履行其职责，为董事会的科学决策提供有力补充。

报告期内，公司共召开董事会5次，会议出席率100%，所审议的议案全部获得通过。

关于监事和监事会

公司监事会设监事3名，其中股东监事2名，职工监事1名。监事会的人数及人员构成符合法律、法规的要求。各位监事能够按照《监事会议事规则》的要求，认真履职，对公司重大交易、关联交易、财务状况以及董事、高级管理人员履职的合法合规性进行监督。

上市公司的独立性

公司设置3名独立董事席位，不定期召开独立董事专门会议。公司为进一步强化对董事及经理层的约束和监督机制，保障全体股东特别是中小股东的合法权益不受损害，根据《上市公司独立董事管理办法》等有关法律、行政法规、规范性文件及其细则的有关规定，在报告期内修订了《独立董事工作制度》。独立董事独立且认真履行职责，不受公司主要股东、实际控制人或者其他与公司存在利害关系的单位或个人的影响。在董事会中发挥参与决策、监督制衡、专业咨询作用，维护公司整体利益，保护中小股东合法权益。

公司控股股东严格规范自己的行为，没有超越股东大会直接或间接干预公司的决策和经营活动。公司拥有独立完整的业务和自主经营能力，在业务、人员、资产、财务上独立于控股股东，公司董事会、监事会和内部机构独立运作。

专门委员会

◎薪酬与考核委员会

薪酬与考核委员会薪酬与考核委员会是董事会下设专门工作机构，由3名董事组成，其中独立董事2名。主要负责制定公司董事及高级管理人员的考核标准并进行考核；负责制定、审查公司董事及高级管理人员的薪酬政策与方案，对董事会负责。

◎战略与投资决策委员会

战略与投资决策委员会是董事会按照《公司章程》的规定和董事会决议设立的专门工作机构，由7名董事组成，其中独立董事3名。主要负责对公司长期发展战略和重大投融资决策等重大事项进行研究并提出建议。

◎审计委员会

审计委员会是董事会下设专门工作机构，对董事会负责并报告工作，由3名董事组成，其中独立董事2名，审计委员会主任委员由会计专业的董事担任。负责强化董事会决策功能，实现对公司财务收支和各项经营活动的有效监督，负责公司内、外部审计、监督和核查工作。

投资者权益保护

◎投资者权益保护管理

为维护投资者权益，公司主动与监管部门及投资者进行沟通，确保真实、准确、完整地披露相关信息。报告期内，公司不断健全信息披露制度，严格履行《公司章程》等监管要求，规范信息披露流程，保证信息披露的真实性和完整性。

公司遵守《上市公司投资者关系管理工作指引》的监管要求，保持电话、邮件等方式每日畅通，通过多种方式与投资者保持良好沟通，保障投资者的知情权。

◎投资者沟通渠道

公司保持与投资者沟通渠道畅通，主要沟通渠道包括：公司官网、公众号、股东大会、财务报告及公告、互动易问答、投资者热线、路演及反路演、业绩说明会及其他交流活动。

◎投资者沟通情况

报告期内，互动易平台问题回复率100%，召开业绩交流会两次。

风险管理

公司治理

公司严格依照《公司法》、《企业内部控制基本规范》及其配套指引、中国证监会及深交所等有关内部控制监管要求，结合公司的实际情况、自身特点和管理需要，识别和评估风险，建立了完善的风险管理流程，保障企业良好运营。

一、风险管理架构

基于风险管理、内部控制、合规管理三位一体总体管理架构，公司制定了适用于公司内部的风险管理三道防线：

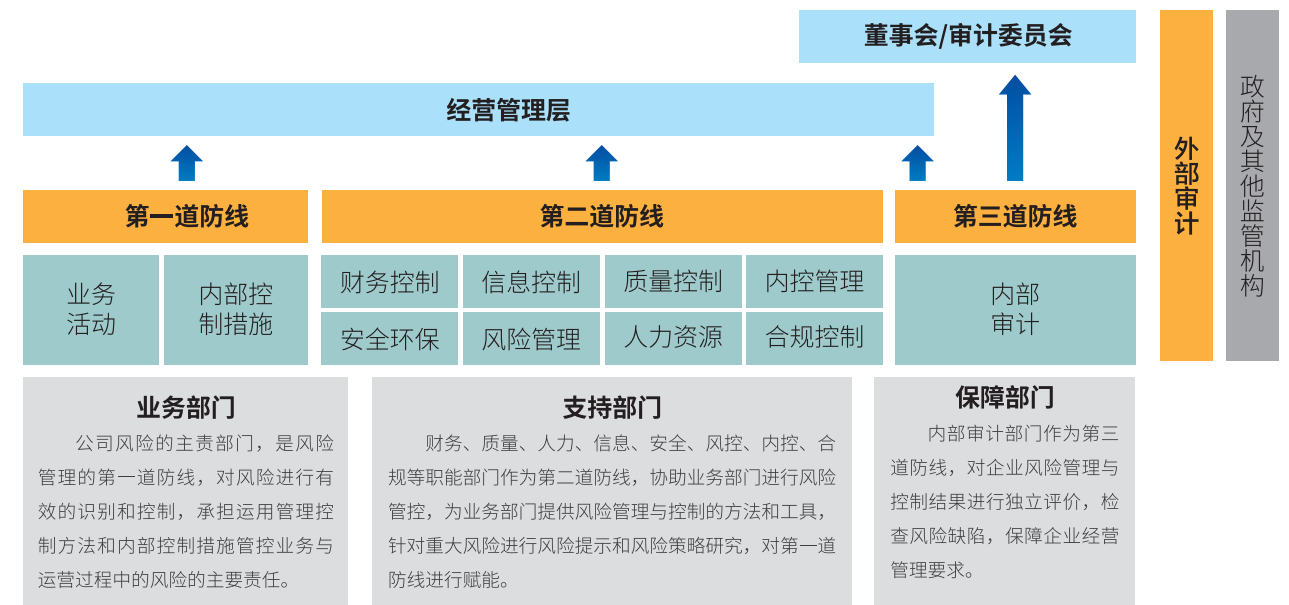

二、风险管理流程

公司结合内外部环境变化，不断完善风险管理体系，持续推进全面风险管理工作，以业务流程为切入点，从风险识别、评估、应对与改善落地监督形成闭环管理，进一步完善优化业务流程架构，促进风险管控融入业务日常管理中，保证风险管理的持续有效。

依据各部门风险识别、评估及风险等级，梳理高风险事项，识别部分高风险事项，纳入年度风险管理重要清单。



三、风险管理结果

公司每年对内部控制设计的有效性和执行有效性进行测试与自我评价，每年聘请外部独立会计师事务所对内控的有效性进行审计，并根据合规要求，对其注意到的非财务报告内部控制的重大缺陷进行披露。会计师出具的财务审计报告、内控鉴证报告全文均刊载于交易所官网，接受各相关方审阅与监督。

2023年，公司识别出重点管控节点200多项，均已制定针对性的管控措施，同时形成风险监控矩阵，对各项风险应对措施落地效果进行评估、确认，确保风险受控。

反腐倡廉



一、廉洁体系建设

为规范员工及合作方廉洁行为，营造公平、公正、简单、透明的工作环境、合作环境，弘扬优秀的企业文化，传播社会正能量，打造廉洁诚信的品牌形象，公司坚决打击各种形式腐败，与全体员工、合作方共建廉洁防线。

反腐败组织架构图



二、廉洁制度建设

公司已建立以《廉洁体系制度》为基础的7项管理制度，报告期内公司依据《廉洁体系制度》相关要求对违规行为进行查处。规范员工及合作方的行为，通过内外部环境营造共同预防和打击腐败的文化氛围。

对于内部员工

制定《廉洁教育制度》、《员工廉洁行为规范》、《礼金礼品管理制度》、《员工举报管理》等文件，规范员工日常行为。

对于合作方

制度《合作方廉洁管理制度》，合作前宣传公司廉洁要求，在合作方准入时签订《廉洁协议》，对违反协议要求的合作方给予支付违约金、限制供货、列入合作黑名单等不同程度的处罚。

三、廉洁文化建设

定期开展廉洁文化建设，引导员工认同和践行廉洁文化，向内外部利益相关方宣导公司廉洁建设的相关成果，号召合作伙伴切实履行廉洁承诺。

对于内部员工

2023年组织开展新员工廉洁宣传教育培训活动10余次，并进行测评，通过率100%。
加强节日廉洁宣传，在中秋、国庆、春节期间，向公司全体员工发送《廉洁警示函》、《春节廉洁提醒》。

对于合作方

向供应商持续宣贯公司廉洁要求，节日期间向供应商发送《廉洁敬告函》。

四、廉洁监督机制

打造廉洁诚信的企业品牌，规范员工及合作方的廉洁行为，保障公司资产安全，公司、全体员工及合作方共同建立廉洁、诚信的工作氛围。

为使员工、合作方能够及时向公司反馈违规问题，公司建立全方位的举报途径，包括举报邮箱、举报电话 / 微信、举报传真、举报看板、桌牌等。公司员工及合作伙伴可直接与审计监察部取得联系，公司将第一时间进行核实处理。

信息安全管理

案例

★ 廉洁机制案例

- 1、主动监察：通过对公司重点领域开展专项审计监察，如招标采购、公司资产等涉及事项，完善机制流程，追根溯源，落实异常事项。
- 2、举报调查：①全员监督，如：在会议室放置举报桌牌，员工及合作方在进行业务洽谈时，廉洁警示牌可以时刻提醒员工及合作方公司的廉洁要求，任何一方如果存在违规行为，都可以通过桌牌上的联系方式向审计监察部反馈；②审计监察部对员工举报投诉事项开展调查，做到件件有着落，事事有回音。



五、鼓励及保护举报人

公司鼓励公司员工、客户、供应商等和社会人士依法举报涉嫌违法违规和犯罪行为，设立举报奖励基金，根据举报事件性质等为举报人提供奖励。

公司针对收到的举报线索开展评估，并对有明确违法违规等事实的进行立项。公司遵照《员工投诉举报制度》，规范检举人保护机制，维护检举人的合法权益。公司通过最小化知情人、专人保管举报材料等保密管理措施保护举报人。

对打击报复举报人的，公司将进行严肃处理；若有涉嫌违法犯罪的情况，将移送司法机关处理。

随着数字化进程的加速，保障信息安全不仅是遵守法律法规的要求，更是对客户、合作伙伴和员工信任的守护。

公司严格遵守《中华人民共和国网络安全法》、《中华人民共和国个人信息保护法》和《中华人民共和国数据安全法》等国家或地区的法律法规开展业务，并已通过 ISO/IEC 27001 信息安全管理体系认证。



信息安全管理体系

管理体系架构：

公司建立了完善的信息安全管理体系，包括信息安全制度、信息安全组织架构、信息安全培训和信息安全审计等多个方面。信息安全制度明确了信息安全的目标、原则和责任，为全体员工提供了清晰的行为准则。

员工入职签署《保密合同》，技术及核心人员签署更为严格的保密相关协议。



风险管理与控制：

公司定期进行信息安全风险评估，识别潜在的安全威胁，并采取相应的控制措施。我们建立了完善的安全事件应急响应机制，确保在发生安全事件时能够迅速、有效地应对。

信息安全实践成果

技术防护：

公司采用了多种技术手段保障信息安全，包括数据加密、内网隔离、访问控制等，确保数据的机密性、完整性和可用性。定期对系统进行病毒查杀和安全漏洞扫描和修复，确保系统的安全性。公司还与第三方安全机构合作，定期进行安全审计和风险评估。



员工培训：

公司定期开展信息安全培训，提高员工的信息安全意识和技能。通过培训，员工能够正确识别和处理潜在的信息安全风险，并在入职时签署保密协议。



合作伙伴管理：

公司与合作伙伴建立了严格的信息安全合作机制，要求合作伙伴遵守相同的信息安全标准。定期对合作伙伴进行信息安全评估，确保合作伙伴的信息安全水平。



未来规划



展望：

公司将继续加强信息安全管理体的建设，提升信息安全防护能力。我们将持续关注信息安全领域的最新动态和技术趋势，引入先进的信息安全技术和管理理念。我们还将加强与政府、行业协会等机构的合作，共同推动信息安全领域的发展。



承诺：

信息安全是我们企业社会责任的重要组成部分。我们将始终坚守信息安全底线，不断提升信息安全水平，为客户、合作伙伴和员工提供更加安全、可靠的服务。我们相信，通过我们的努力，能够为社会创造更加安全、稳定的网络环境。

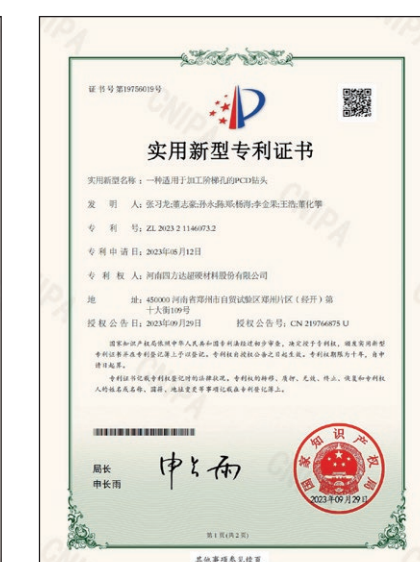
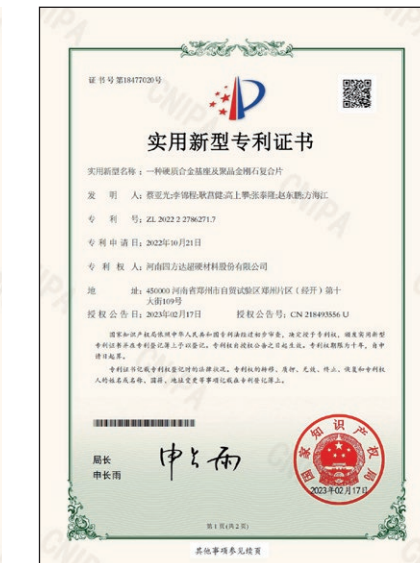
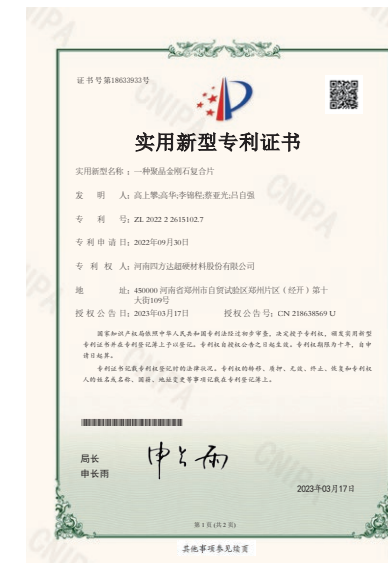
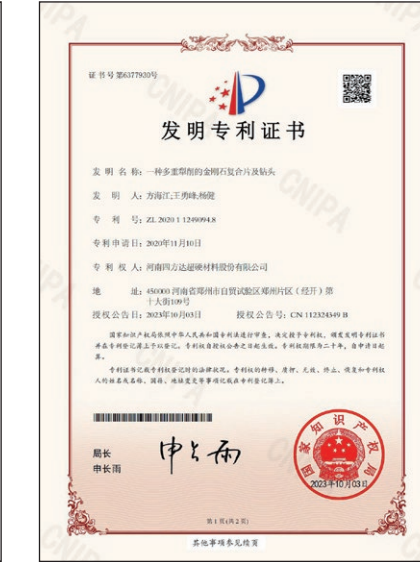
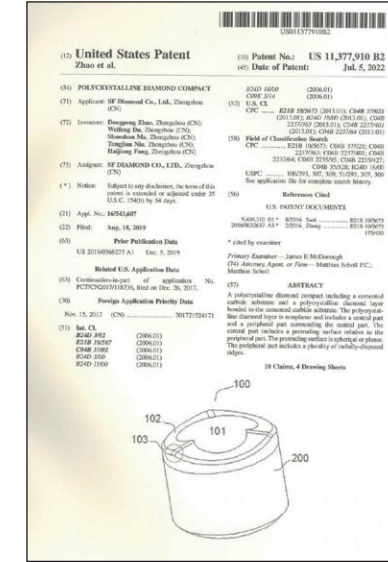
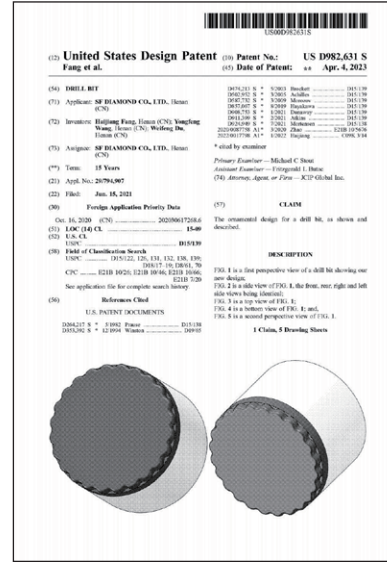

知识产权管理

公司治理

公司秉持“求实创新”的价值观，坚持“鼓励创新，保护知识产权，增强发展动力”的原则，完善创新管理及知识产权保护，增强自身竞争优势和品牌形象；同时尊重他人知识产权，自觉维护社会创新氛围。

公司制定了《企业专利管理制度》、《保密管理制度》、《信息安全管理办法》等制度，对公司知识产权的创造、运用、管理和保护形成了全流程的管理规范；设置知识产权管理专岗，成立了专门的专利评审组织，保障公司知识产权相关制度的有效落地，不断提高知识产权管理水平。

对外合作过程中规范知识产权使用的约定，在合同中明确提供产品与服务的供应商严禁侵犯他人的知识产权；公司严禁员工在履职过程中侵犯他人知识产权，通过技术手段限制可能的侵权行为，同时通过定期或不定期排查降低侵权风险。

公司积极开展知识产权维权工作，对于恶意侵犯我司知识产权的行为进行严厉打击，维护公司合法权益。

公司持有的专利总量286项，其中发明专利21项。2023年公司提交专利申请98项，新获授权专利71项，其中新获国外专利授权9项。

近三年知识产权累计数量

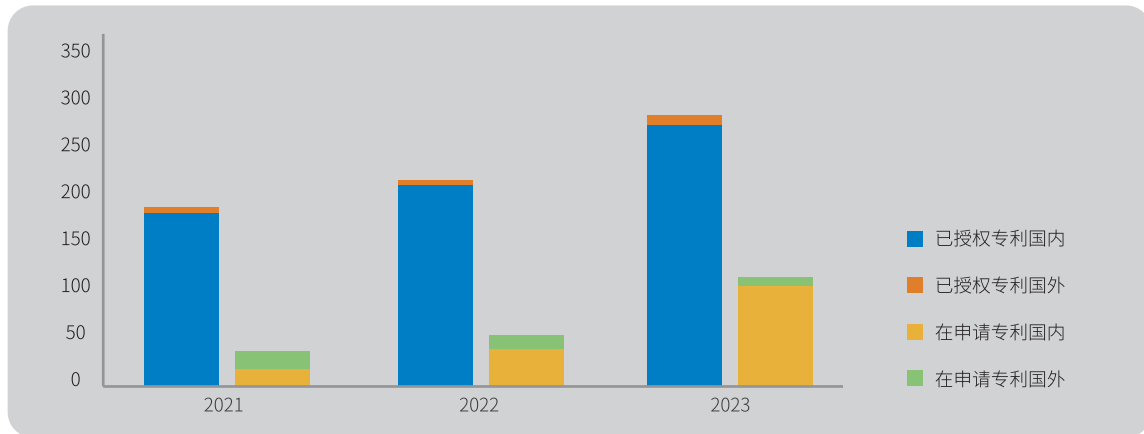

04 产品服务

- ◎ 创新研发
- ◎ 产品质量
- ◎ 绿色生产
- ◎ 客户服务

公司以客户导向、安全第一、质量优先的思想为基础，坚持“以客户为中心”的服务理念，构建全时空、全价值链、全员的客户服务体系，积极创新服务新模式，持续提升售前、售中、售后的服务能力，持续提供优质的服务活动，持续快速高效地响应客户需求，真正实现与客户“同心·同向·同行，共鸣·共兴·共赢”，达到与客户“效益共享、合作共赢”，实现公司业务长久发展。

2023年关键绩效

客诉处理率 **100%** 研发人员占比 **26.15%**

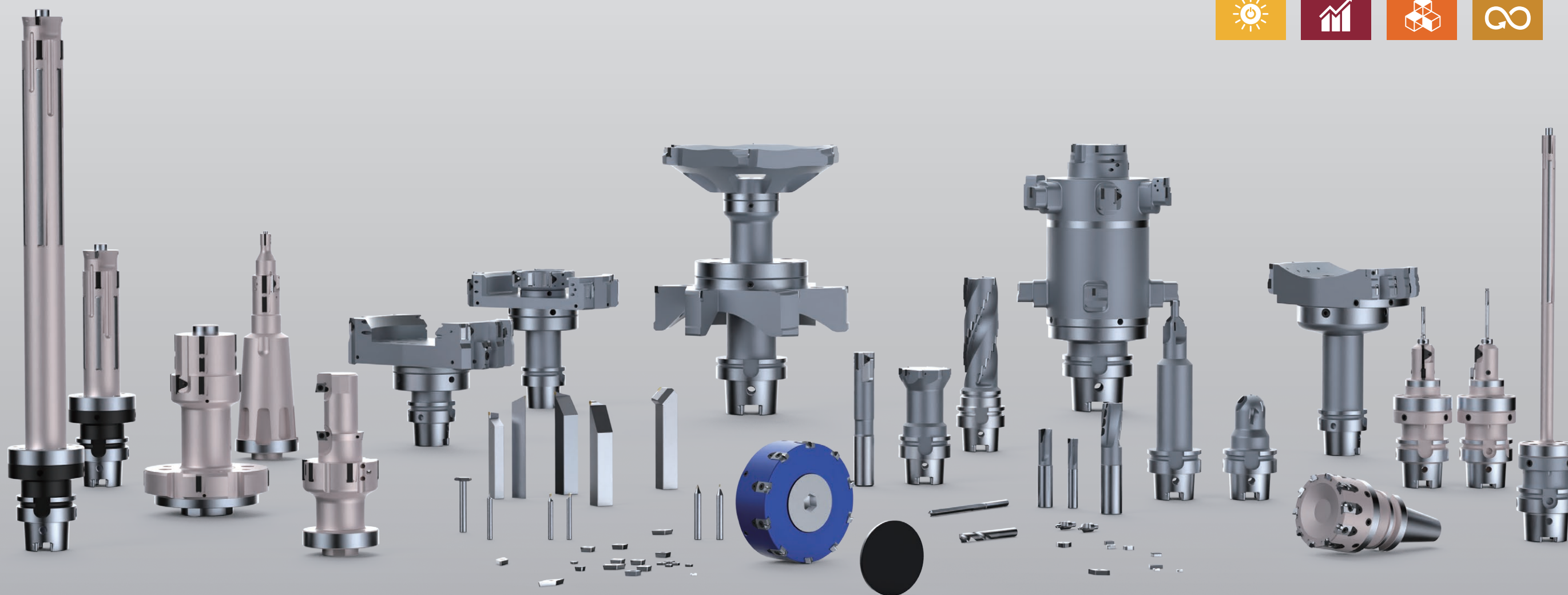
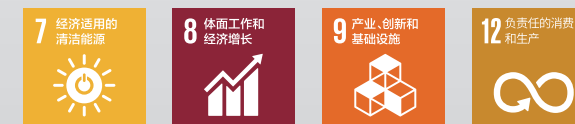

产品服务——创新研发

绿色研发理念

作为引领超硬材料制品发展的高新技术企业，产品开发的策划阶段便重视对环境效益的评估，探索生态、创新共赢的新形势。

在新产品、新技术和新工艺的开发阶段，综合评估产品制造对环境可能造成的影响因素，从制造端的能耗、资源重复利用等因素综合分析策划，并针对新工艺、新技术进行能耗和危化品用量预测，统筹产品的性能优势与绿色生态。

新产品研发端，公司结合各类高端精密分析设备对产品进行无损分析，提高研发时效和加固研发基础，避免无效实验的开展。

新技术研发端，公司对天然矿物资源进行基础研究，实现人工合成替代天然资源，保护自然资源的可持续利用。

新工艺研发端，公司对产品制造过程中的危化品进行机械替代，对加工能效进行工艺迭代，有效避免危化污染和能耗损失。

研发创新理念

公司在研发过程中，秉持勇于打破常规、敢为人先、挑战未来、引领市场的思维定势。

围绕“技术创新、研发体系创新、工艺创新、基础研究创新”4个板块开展工作，基于对超硬材料制品的领先优势和知识积累，研发创新涵盖了从原材料端、制造端、检测端、应用端全生命周期，并建立自主开发的研发数据系统，形成研发闭环。

创新板块	内容
技术创新	从产品开发各个过程维度，深入分析对应的技术特性及服役性能的对对应关系，实现材料应用端性能迭代
研发体系创新	高效规范推动研发项目的流转、过程工艺自动记录、各性能数据的客观可靠，以及终端应用的现场数据，形成研发生态闭环
工艺创新	对制造端各个环节进行稳质、增效，实现系统能耗降低、效率提高、成本降低
基础研究创新	对原材料端、产品端、应用端同步进行学科基础研究，建立基础知识体系，为行业发展提供支撑

研发队伍

公司高度重视科技创新工作，逐年增加技术研发人员及资金投入，截止2023年底，形成一支以2名首席专家带头，2名博士、92名硕士为核心的199人超硬材料技术研发团队，研发涵盖金刚石复合片、PCD/PCBN、超硬刀具、超硬矿山工具、CVD金刚石等技术方向，全力进行聚晶金刚石合成、超硬刀具/工具开发、功能性CVD金刚石等关键技术攻关。

同时，公司紧随国家知识产权发展形势，抓住时机，积累了一定的专利实力，截至2023年末，公司共获得各项专利286项。

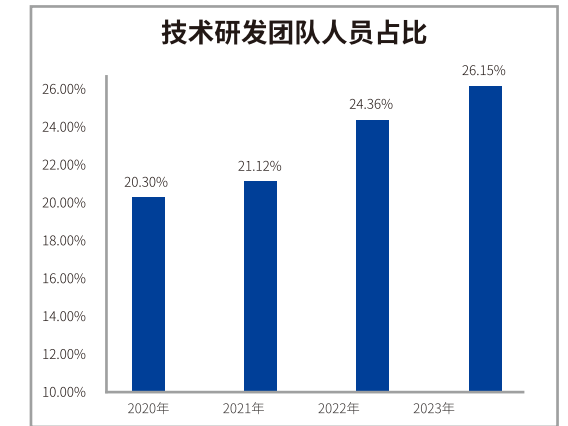

科技创新

□ 国家/行业标准

公司参与制定修订的相关行业标准3项



报告期内，公司主导制定2项团体标准：《金刚石复合片与钢钎焊工艺规范》、《聚晶金刚石复合片与钢钎焊接头质量评价方法》。

□ 科技类奖项

公司研发中心被认定为“国家企业技术中心”、“国家专精特新小巨人企业”、“国家制造业单项冠军示范企业”、“博士后科研工作站”；荣获“河南省创新龙头企业”、“河南省工程技术研究中心”等多项省级荣誉。2023年度荣获“河南省科学技术进步奖二等奖”、“机械工业科学技术奖”三等奖、四川省科学技术进步奖二等奖、郑州市创新领军团队。



产品服务——绿色生产

1、完善的管理体系

公司在业内率先建立ISO9001质量管理体系、ISO45001职业健康安全管理体系、ISO14001环境管理体系、ISO50001能源管理体系，供应链管理体系，内部依照体系标准建设完善管理制度，制定包括《能源管理规定》、《环保设备管理规定》、《安全管理制度》、《EHS隐患检查管理规定》等在内的管理制度与程序，截至报告期末，公司稳定运营且符合体系相关要求，并取得相应的认证证书。

五大体系认证



2、能源管理

能源管理是绿色生产的核心之一，也是公司实现低碳发展的主要抓手。

公司参照ISO 50001等标准建设完善能源管理体系，制定包括《能源管理规定》、《能源计量管理制度》等在内的管理制度。截至报告期末，公司已通过ISO 50001能源管理体系认证，并取得了相关证书。

公司主要能耗



公司主要能耗为电能，占比99%；公司未使用天然气、煤炭、蒸汽等能源（公司自有车辆汽油 / 柴油、备用柴油发电机柴油耗量占比不足1%，故未纳入统计。）

2023年公司总用电42,253兆瓦时，其中使用清洁能源电量3,540兆瓦时，同比增长172%。

案例

PCD刀片研磨工艺改善

公司在生产加工过程进行工艺改善、设备升级，从产品的整个生命周期节能减排，实现绿色生产。

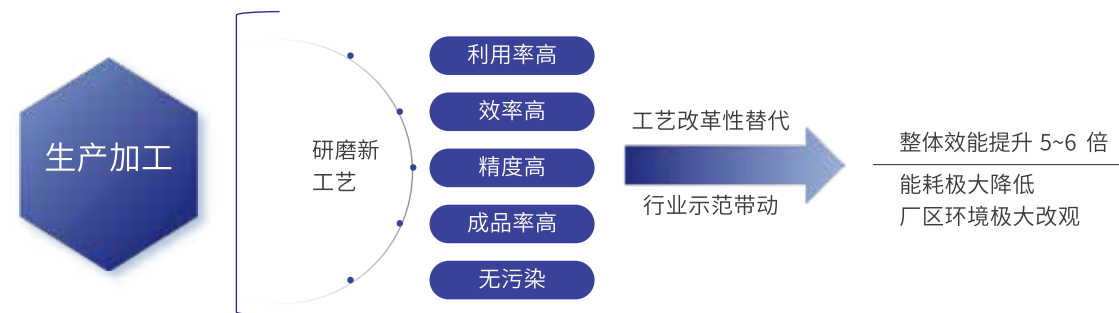

清洁生产

公司始终秉承“聚焦超硬材料，专注环保，降低排污能耗，创绿色智造工厂”的环境管理方针，深入开展清洁生产工作，从产品工艺设计、原材料采购、生产加工、三废排放、污染治理等环节，实施全过程环境风险管理，提高资源利用率，减少环境污染。

报告期内，公司积极开展生产设备节能改造，环保设施能耗分级动态管控，公共区域声控、光控、时控技术运用，全员节能低碳意识提升等措施，促进能源的绿色高效使用。公司共实施了22项节能优化项目，可节约用电量6,210兆瓦时/年。

公司积极打造数字化环境管理平台，以数字技术赋能环境管理体系、提升管理效能。报告期内，公司建立数字化能碳管理中心，并成功入选河南省数字化能碳管理中心，实现了大数据的集成管理，形成了自主特色的“基于大数据和自动化双轮驱动的智能分析管理模式”，在行业内率先实现标准化、规范化、信息化“三化”管理。



案例

环保设施能耗分级动态管控

环保设备开启分级表

在确保生产设备末端抽风量达到环保要求前提下，根据环保治污设施对应设备生产负荷，明确出环保风机频率，最大程度降低设施运行能耗。

车间: 复合加工车间 设备名称: 有机废气处理设备(西)	
生产负荷	风机频率
封闭设备开启6-9台	40Hz
封闭设备开启2-5台	35Hz
封闭设备开启≤2台, 且粘胶停用超过4小时	30Hz
产线全停	关闭

1、设备信息: 封闭设备9台, 敞口设备8台, 环保风机功率37kW;
2、注意事项: 此表应经过安全办和使用部门实测后确定, 环保设备系统有变化时应重新制定;
3、设备异常时应及时处理, 必要时增加频率, 保证废气收集效率。

产品服务——产品质量

质量管理体系概述

公司以客户导向、安全第一、质量优先的思想为基础，推进“体系化、前端化、全程化、全员化”，实现超硬材料行业国内一流质量体系。

公司有完善的质量保证体系，产品得到国际一流客户认可，通过第三方权威机构-SGS的三体系认证（ISO9001、ISO14001、ISO45001），并荣获河南省质量标杆、市长质量奖，省长质量奖提名等荣誉。



全过程质量管理

精益求精 质量无极限 尽善尽美 服务无止境

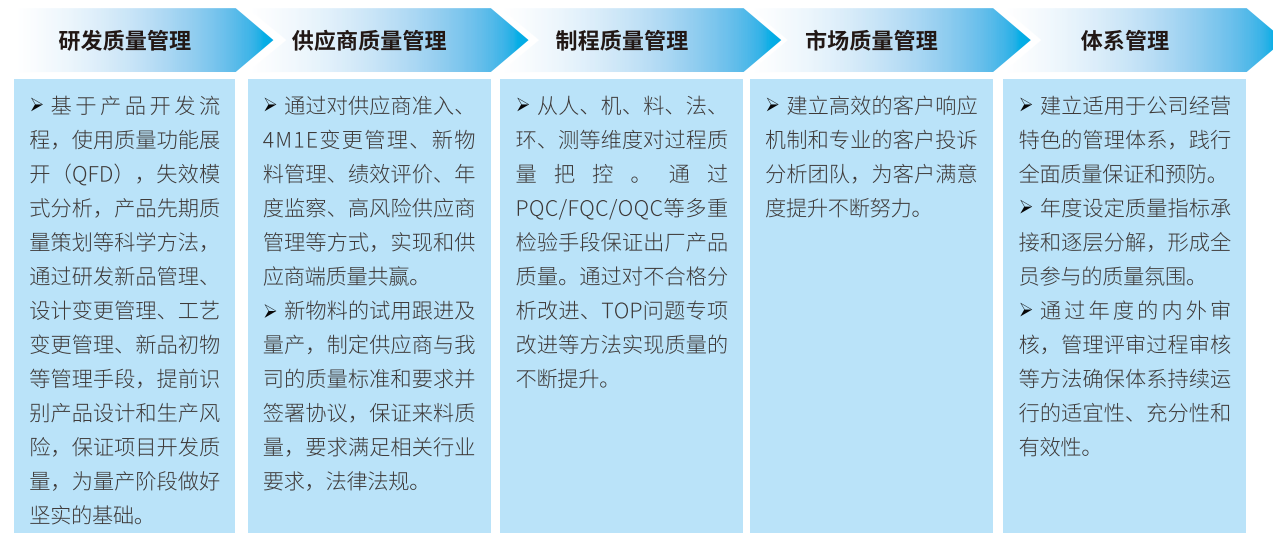

数字化质量管理

- 1 以数字化生产制造装备、数字化检测装备、PDMS生产数据管理系统为基础；借助PDCA&S-DCA工具，形成“质量数据驱动质量改善，质量改善驱动质量数据采集与分析”双驱动管理；
- 2 对生产检测全过程进行设备联网，实现过程数据实时监控，同步建立统计过程控制机制，自动预警异常。
- 3 通过开展SPC统计过程控制、关键工序质量控制线上化、全过程检验数据线上智能化，数据统计分析模型化、质量追溯自动化等质量管理手段，最终实现质量管理的数字化。
- 4 构建统一的QMS质量管理平台，和其他系统之间数据互联（ERP、OA、PDMS、CIMS等），有效控制企业及项目风险、成本，提升数据统计及分析效率，加强质量管理体系建设，为决策时提供强有力的数据支撑。

质量文化与培训管理

质量文化对于公司质量管理及业务发展至关重要。我司通过质量文化的构建保证员工在质量思想和观点方面的“认同感”“使命感”，打造“全员参与”的质量氛围。

生产现场自动化设备代替人工，严格实行6s管理、精益管理改善，打造质量文化的基础物质文化层面。

利用外部行业标准、法律法规；内部受控文件：检验标准、岗位规程，质量教育与培训、质量奖惩规定等规范公司生产行为，推进质量文化制度层建设。

我司质量目标主要围绕供应商质量、SFD制程质量、外部市场质量等三大维度展开，每年度质量目标的具体设定值，随年度战略规划和公司实际的变化而动态变化。综合应用各种先进管理办法和技术手段，不断推进质量文化建设。



质量文化



质量培训与激励

建立公司级、部门级和团队级的质量培训。以线上、线下结合，内部、外部结合的形式开展全员质量培训；质量培训包含团队导向问题解决法（8 Disciplines, 8D）问题解决、质量控制七大工具、SPC统计过程控制等质量通用技能及专业技能类课程、提高员工素质，促进员工发展，建立学习型组织，提升组织能力。

培训效果验证：利用考核验证培训效果，结合奖惩达到培训目的。

产品服务——客户服务

1. 服务理念

公司坚持“以客户为中心”的服务理念，构建全时空、全价值链、全员的客户服务体系，积极创新服务新模式，持续提升售前、售中、售后的服务能力，持续提供优质的服务活动，持续快速高效地响应客户需求，真正实现与客户“同心·同向·同行，共鸣·共兴·共赢”，达到与客户“效益共享、合作共赢”，实现公司业务长久发展。

▲从需求理解、市场定位、渠道模式、营销策略等维度建立起系统全面的营销服务体系，保障国、内外销售健康持续发展；

▲建立从客户分类-需求研究-方案满足-客诉服务-满意度管理的全生命周期客户关系管理体系，持续提升客户满意度；

▲销售队伍组织完善、专业能力强，为客户提供包括产品、应用、商务在内的全套解决方案，实现合作共赢。

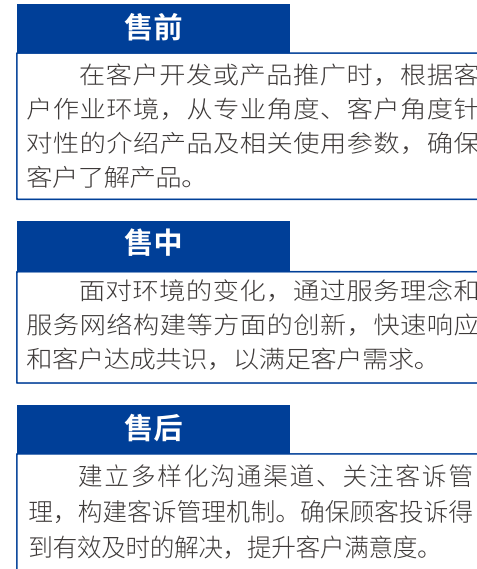

2. 服务体系

(1) 制度流程建设

公司为客户提供高品质的产品和服务，建立健全各类制度与流程，主要包括《客户投诉及处理流程》、《退货申请单流程》、《客户投诉实物处理流程》、《客户服务及市场质量问题处理管理规定》等客户关系管理流程与制度。

通过OA系统审批流程节点的设计和不断完善，明确节点审批要素和滞留时间，规范客户诉求响应效率。报告期内，公司投诉关闭率保持在100%。

四方达多元化的销售服务体系



(2) 信息化建设

公司推行数字化、智能化客户服务管理，聚焦客户中长期需求，持续完善客户需求管理系统（CRM系统）功能，使之更符合业务发展需要。也通过CRM系统、RDDS系统，推动销售、质量、研发等各部门数据信息共享，实现数据来源可追溯，信息应用内容一致，并围绕客户需求优化公司内部“产·供·销”资源调配，更好地满足客户需求。

客户关系管理系统(CRM)

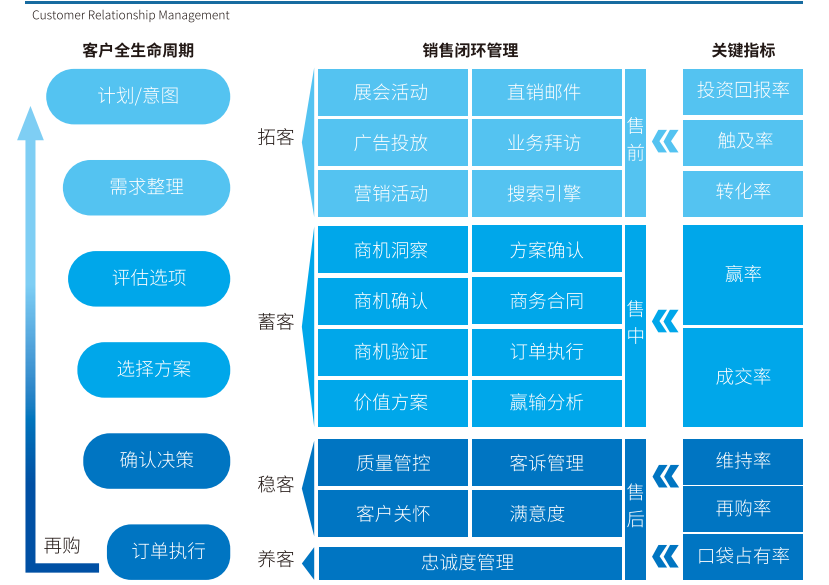

通过建立闭环的销售管理模式，精细化的销售行为及过程管理，支持公司以客户为中心的企业战略落地。

(3) 服务模式创新

交付前：实施“全方位”服务，从客户用途研判、联合研发、适格产品推荐、优质材料选购、优质产品产出、高效物流发运等方面，实现全价值链、全订单过程管理。

交付后：实行“保姆式”服务，从发货前细致策划、发货后跟钻跟锯、使用后性能评判，实现售前、售中、售后贴心服务。



为顾客提供“全方位·保姆式”服务保障，满足顾客需求与期望，实现顾客满意与忠诚。

(4) 服务联动建设

公司致力于建设一支业务能力强、专业素质高的服务队伍，持续常备和建设“1+3”服务联动队伍，快速对接客户需求，协调内外部资源，解决客户诉求。

针对重要客户或典型客诉问题，以客户为中心，制定个性化服务策略，提供“一对一”技术支持。每年由技术专家带队，与客户研讨产品应用，商洽产品共研共享，以更高的专业水平、更高的职业素养服务客户更高的新需求。

针对普通客诉，一线销售服务队伍、质量保证队伍、技术研发队伍在技术专家的指导和公司大力支持下，做好日常客户服务工作的协同处理。报告期内，客户服务满意度（客诉处置）89%。

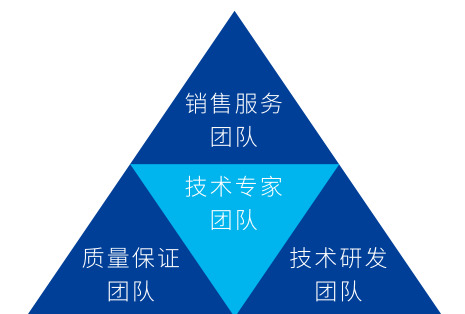

“1+3”服务联动队伍：“1”--技术专家团队；“3”--“1”线销售服务团队（销服一体化）、“1”线质量保证团队、“1”线技术研发团队

3、客户满意度调研

公司建立完善的客户满意度测评和客户投诉处理机制，不断升级产品和服务，及时处理顾客投诉、抱怨并进行持续改进，确保客户满意，不断提升品牌影响力。

为全面了解客户需求，更好地服务客户，公司每年开展满意度调研活动，根据调研结果发现共性问题，持续推进问题改善。除每年固定的专项调研以外，服务联勤人员日常拜访客户时，也在主动收集、了解客户需求和问题，并就问题及时反馈与推进处置。报告期内，总体客户满意度83%。

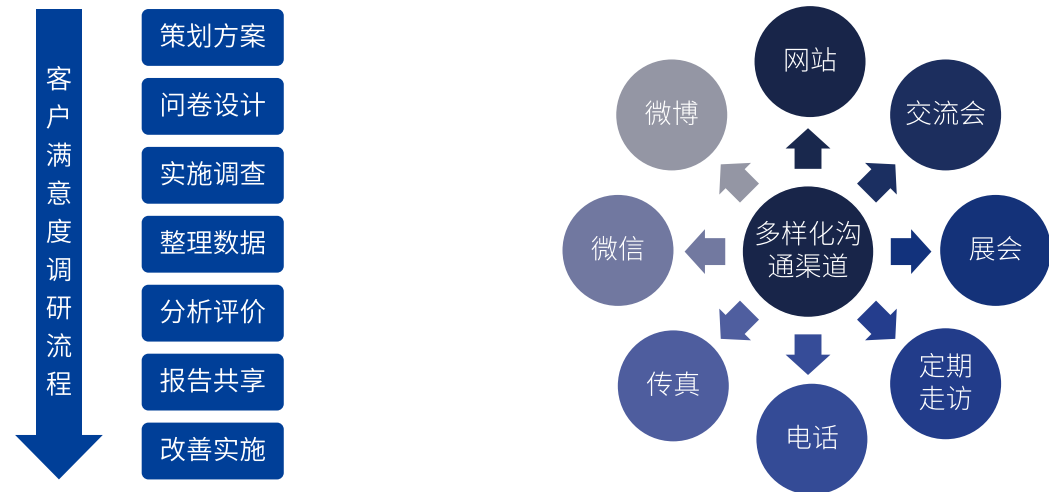

顾客满意度的测量方法和应用

	四方达顾客满意度测评 终端顾客满意度	四方达顾客满意度测评 代理商满意度	第三方顾客满意度测评 综合顾客满意度
目的意义	全面了解顾客满意和不满信息，持续改进	倾听代理商建议、对公司政策等反馈情况	全面了解顾客满意和不满信息,持续改进
调查对象	四方达各产品系列的用户	一级代理商(国际)	四方达各产品系列的用户
顾客差异的考虑	根据不同产品顾客关注的重点进行指标体系的设计	根据代理商关注的重点进行指标体系的设计	顾客关注的重点进行指标体系的设计
调查方式	电话调查、面访(问卷)调查	邮寄问卷调查、小组座谈、网络调查	计算机辅助电话调查、面访
调查结果形式	顾客满意度调查报告	经销商满意度调查报告	顾客满意度调查报告
测评周期	1次/半年	1次/年	1次/年

4、负责任营销

公司坚持负责任的销售和市场推广，在市场开发、技术共享、客户销售、售后服务、环境保护、绿色节能等方面均提供准确、全面、负责任的信息和产品。

遵守法律。为切实做好负责任营销工作，公司将合规意识贯穿在业务拓展与合同管理的全流程中，对全体销售人员定期开展负责任营销、廉洁自律、反腐倡廉等培训，开展法律法规、反面典型警示等培训和学习，提高全员知法、守法、合规、自洁、自律意识。

公平交易。公司坚持平等自愿、等价有偿原则进行公平交易。

信息保密。对客户信息严格保密。①上岗前，确定涉密人员，明确涉密人员的权利、岗位职责和要求，并签订保密协议；②过程中，组织协调保密审查工作，监督指导保密管理工作；③发现涉密，依据法律工具，严惩不贷。

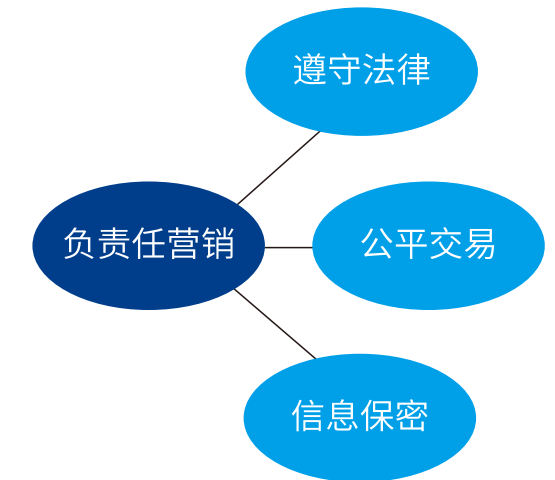

☆ 启动顺丰速打系统, 提高物流发运效率, 提高信息推送及时性

案例

销售订单传递与发运一直以两套系统独立操作（CRM系统&顺丰速递速打发运系统），人工传递信息存在成本高、效率低、容易出错、客户接收信息不及时等缺点。为提高工作效率，杜绝发货出错，实现降本增效的同时改善用户体验，提升用户满意度，公司基于CRM系统使用现状，在顺丰公司和第三方软件方支持下，由信息中心基于CRM系统与顺丰速打物流系统开发链接端口，实现CRM系统一键直联顺丰速打系统。

开发完成后，订单助理在CRM系统实现价格申请、合同制定、下单、出库、发运等整个流程处理，较改善前发货效率提高30%。同时，顺丰速打系统的物流信息，会同步推送业务员和客户收货人，确保关键人员能够实时掌握物流动态，信息准确率100%，有效促进客户对产品和服务满意度持续提升。



05 环境保护

- ◎ 环境管理体系建设
- ◎ 水资源管理
- ◎ 排放及废弃物管理

公司始终秉承“环保、创新、发展”理念，严格执行《中华人民共和国环境保护法》、《中华人民共和国环境影响评价法》相关规定，建立、健全环境管理体系，从合规性评价手续、环保设施稳定运转率、三废排放处置三大维度进行环境目标过程管理。

2023年关键绩效

环保 0 事故

工业废水 0 排放

绿色电量 增长 172%

有机废气排放 浓度优于标准 95%



环境管理体系建设



1、体系建设、管理举措

公司始终秉承“环保、创新、发展”理念，严格执行《中华人民共和国环境保护法》、《中华人民共和国环境影响评价法》相关规定，建立、健全环境管理体系。

面对新的环保政策，公司将始终秉承“聚焦超硬材料，专注环保，降低排污能耗，创绿色智造工厂”的环境管理方针，在确保环保手续合规合法前提下，从合规性评价手续、环保设施稳定运转率、三废排放处置三大维度进行环境目标过程管理。

公司成立安全生产委员会，由总经理任委员会主任、公司各体系总监管理层出任委员会委员。该委员会负责审核、发布公司的安全、环保政策与目标，监督环境管理相关政策的实施和改进，并对重大安全、环保问题做出决策。此外，委员会亦组织各个生产基地开展环境因素识别、合规性评审、内审和管理评审等工作。报告期内，公司更新发布《2024年环境和职业健康安全目标及管理方案》，并签订年度安全生产责任书，并将环境合规、重点工作执行力等指标纳入相关部门管理人员的绩效考核体系中。

2、环保应急预案，实现全公司环境应急能力的提升

环保治污设施在运行过程中一旦出现异常，将会对环境产生污染风险，公司关注突发环境事件的防范和应对，致力于实现全公司环境应急能力的提升。依照体系要求制定《突发环境事件应急预案》，组织专家评审并备案，备案号为【410162-2022-030-L】，年初制定应急演练实施计划，定期开展应急演练，并实时总结复盘。

报告期内，公司与相关企业签订《环境污染突发事件应急救援联动互助协议》，进一步巩固自身对于突发事件的支持与应对能力。此外，公司定期开展包括环境突发事件应急演练、危化品防泄漏应急演练在内的各类应急演练，提升员工的应急能力、降低突发环境事件的潜在危害。

☆ 环境突发事件应急演练

案例

为减少和预防突发环境污染事故的发生，验证现阶段突发环境事件应急预案的有效性，提升各级管理人员对突发事件的应急反应速度和应急抢险能力，安全办组织各部门进行突发环境事件应急演练，演练中参与人员熟悉了环保设备故障事故处置流程，学习了现场应急处置的细节与规范，演练结束后各部门积极发言讨论，对改进演练过程、现场设施等方面提出了宝贵建议，此次应急演练活动取得了良好效果，演练结束后，进行总结。



3、环境因素检测

为确保环保治污设施正常高效运行，按照公司环保工作要求，结合公司《环保设备管理规定》规定，修订完善环保设施日常点检及保养标准，确保标准可落地、可执行、可量化，实施公司、部门、岗位责任人三级管理，确保环保设施日常管理无疏漏。

同时为提升公司环保日常管理监测监控水平，环保检测频次由1次/年提高至2次/年，重点对企业生产过程中产生的废水、废气、噪声进行全面监测，确保达标排放。

4、年度培训、演练活动情况总结

公司建立完善的安全培训体系，包括新员工三级安全培训、月度安全知识培训和安全操作培训等，并对培训效果进行试卷、问答等方式进行效果验证和回顾，实现闭环管理，使员工掌握岗位必备的安全知识和技能，降低事故发生风险。

公司结合自身风险类型，制定全面的应急预案体系，定期进行全员应急培训和演练。2023年开展各类消防培训9次现场专项应急演练，1次综合性应急演练，6次应急小组成员实操培训（新入职大学生参与率100%），共参与人员2960人次（涵盖职能人员），提升全体员工的安全知识和应急技能。



9 次现场专项应急演练

1 次综合性应急演练

6 次应急小组成员实操培训

100% 新入职大学生参与率

2960 人次 参与人员(涵盖职能人员)

水资源管理

1、公司用水情况介绍

报告期内，公司的用水来源均为市政供水，不涉及由取水、耗水、排水或储水量变化导致的直接或间接水资源重大影响。公司制定断水应急方案和保障供应机制，并在生产运营过程中植入针对性的节水措施，提升水资源综合管理效益。

2、节水项目、水资源循环使用

公司通过规范的制度和科学的培训等管理措施，培养人员节水意识。公司采用节水型便器、节水型水龙头等节水型设备，各部门定期对各类设备、管道等进行检修，杜绝跑、冒、漏等浪费，采取湿喷废水回收利用，车间冷却水循环利用，屋面雨水回收至绿化带等措施，年度节约水资源6285吨。

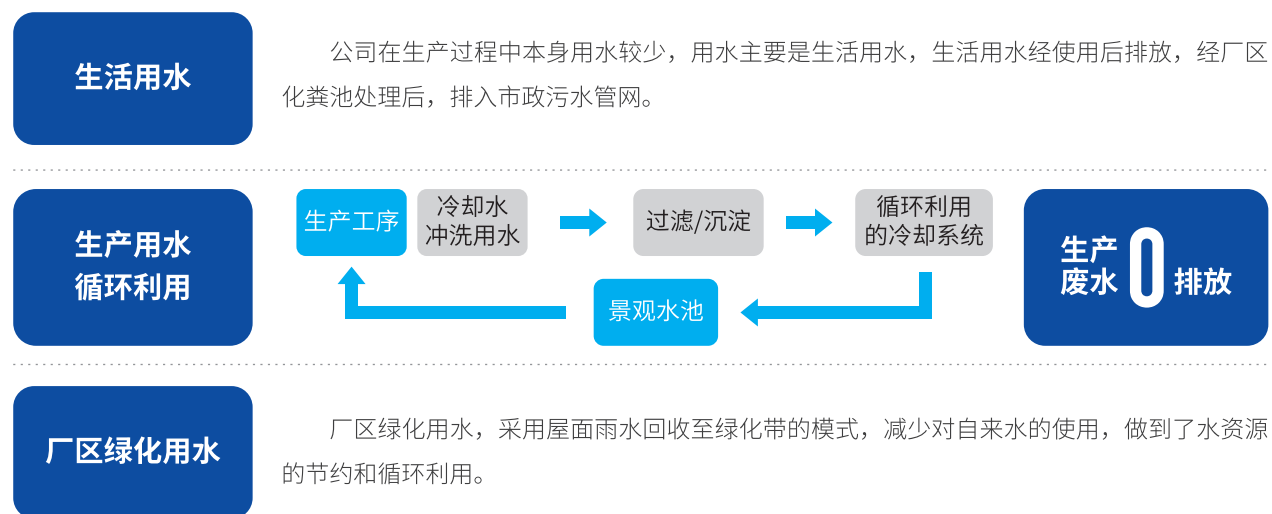

节水项目	节水项目
喷砂工艺增设废水回收利用环保设施，岗位生产产生废水经系统处理后回用。	年度可节约用水1225吨
公司合成、加工、抛光工序均采用循环利用的冷却系统，减少了对水资源的使用和消耗。	年度可节约用水5000吨
厂区绿化用水，采用屋面雨水回收至绿化带的模式，减少对自来水的的使用。	年度可节约用水60吨

排放及废弃物管理

1、排放及废弃物管理制度、管理原则介绍

公司严格遵守《中华人民共和国水污染防治法》《中华人民共和国大气污染防治法》《中华人民共和国固体废物污染环境防治法》等法律法规、《工业企业厂界环境噪声排放标准》(GB 12348-2008)、《一般工业固体废物贮存和填埋污染控制标准》(GB 18599-2020)、《危险废物贮存污染控制标准》(GB 18597-2023)等国家及行业标准以及所在地其他相关法规、标准开展日常环境管理工作，严格控制污染物治理与处置，改善厂区环境。

公司针对生产运营过程中产生的废水、废气、厂界噪声、固体废弃物制定覆盖全公司的内部管理制度，确保环保设施的正常运行，废水、废气、厂界噪声的达标排放以及固体废弃物的合规处置。

根据相关法规要求，公司制定涵盖废水、废气、厂界噪声等项目的环境自行监测方案，并按要求开展自行监测，其监测结果均满足相关要求。公司开展清洁生产工作，通过“低温等离子+UV光氧+活性炭吸附”措施，实现有机废气排放较标准(80mg/m³)低95%，通过工艺改善，实现工业废水零排放。

公司危废站内物联网系统正常运行，内部分类储存，液态危废防渗措施，现场产生危废及时入库，严禁随意倾倒，危废容器严禁作为他用，入库危废标签完整，入库数量与管理台账一一对应，危废处置厂家资质合规及合同有效期均为危废日常管理工作中重点。安全办每月会开展一次危废专项自查活动，确保危废合规化管理。

2、现有废弃物管理措施及项目介绍

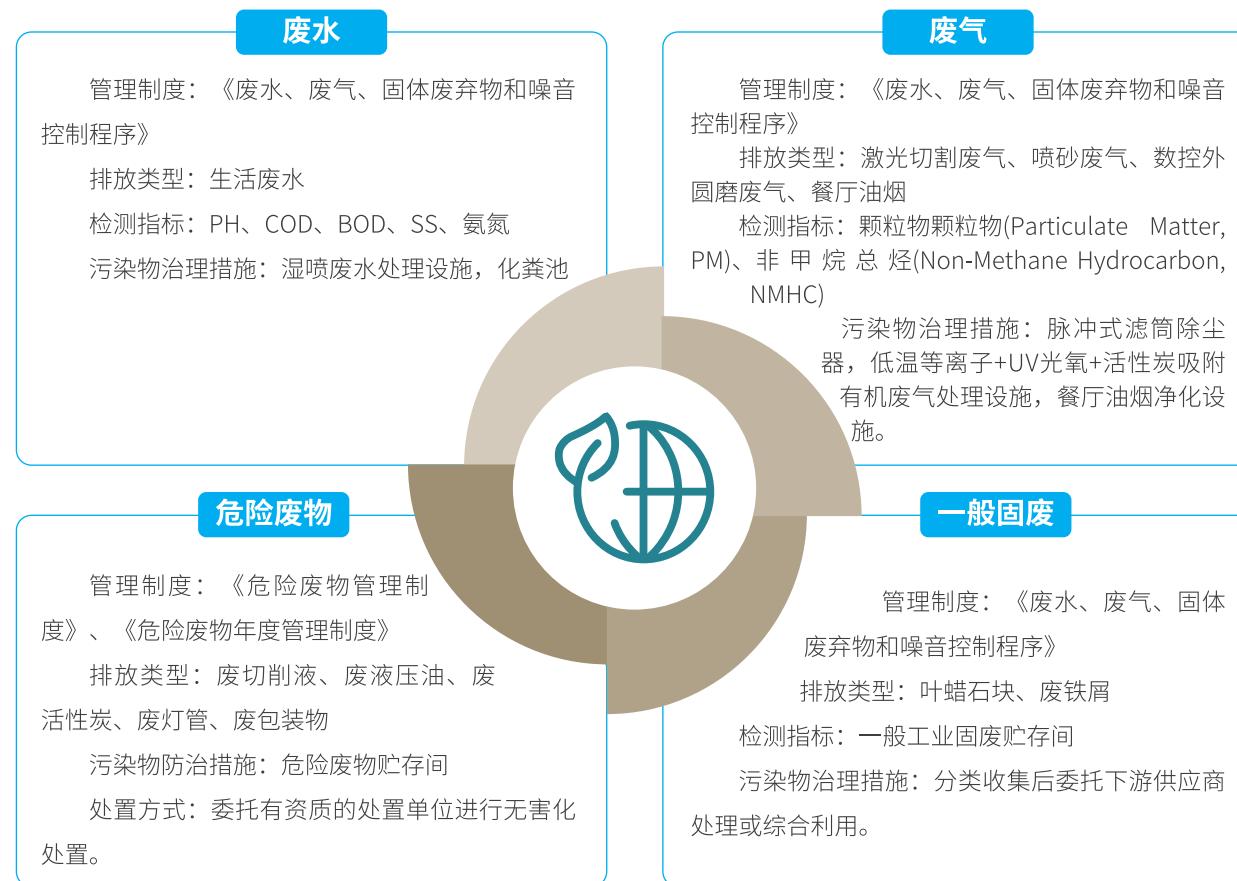

06 供应链管理

- ◎ 供应链管理体系建设
- ◎ 绿色采购
- ◎ 供应商管理



公司以构建现代化采购与供应链管理体系为目标，科学谋划，系统推进，从流程、组织、IT三个维度，推进采购流程变革，不断优化供应商体系，推动供应链体系建设迈上新台阶，实现环保、稳定、高效的供应链体系。

2023年关键绩效

供应商廉洁
承诺函发出率 **100%**

荣获
国家绿色供应链管理企业

荣获
河南省绿色供应链管理企业

12 负责任的消费
和生产



供应链管理体系建设

供应链作为企业价值链的重要一环，直接关乎企业发展质量和水平。公司致力于打造负责任的供应链，聚焦高质量发展，科学谋划，系统推进，推动供应链体系建设迈上新台阶，有力支撑企业创新发展。

我们的管理要求：

以构建现代化采购与供应链管理体系为目标，从流程、组织、IT三个维度，推进采购流程变革。基于现状，多部门联动，对照ISO: 9000管理体系方法和标杆企业，梳理采购业务，初步完成公司采购与供应链管理体系搭建，并形成制度文件固化。

◎ 基于采购的早期协同、策略管理、运作支持等流程，以客户为中心，打通研发、采购、生产、交付等环节，实现各信息系统互联互通、高效协同。

◎ 供应商管理信息化建设，为采购业务的合规高效开展、打造安全稳定强壮的供应链奠定了体系基础。

打造负责任的供应链-制度规范：

纳入公司发展规划

公司编制了《河南四方达超硬材料股份有限公司绿色供应链管理规划》与《河南四方达超硬材料股份有限公司绿色供应链管理制度》，在制定公司总体发展战略规划时就将绿色供应链管理规划纳入其中，将绿色供应链管理提高至战略高度。

设立绿色供应链管理部门

公司按照规范化、标准化的管理要求，设立绿色供应链管理部门，成立了绿色供应链管理领导小组，对实施绿色供应链管理有明确的工作目标、思路、计划和措施。

打造负责任的供应链-供方建立战略合作伙伴关系：

公司采购工作遵循与供应商“共同成长、合作共赢”战略思想。将“阳光采购、绿色采购”理念应用于供应商选择评价及日常采购执行的各环节。对EHS、环保、知识产权、廉政合作等方面明确确认。同时对合作供应商进行帮扶，不断优化供应商体系，实现环保、稳定、高效的供应链体系。

合作共赢

秉承供需双方的利益，实现长期战略合作，对供应商帮扶，实现双赢。进行精益生产指导、工艺改善、合作开发及定期交流学习。



指导厂商工艺改善



供需互动

打造负责任的供应链-供应链信息化

公司旨在创新并推进供应链管理的信息化，通过供方信息档案、订单下达、合同在线生成、交付跟踪、财务对账等各方面上线，提高公司内部效率之外，通过订单的规范化和透明化，公司可以改善与供应商的关系，降低沟通成本和风险。简而言之，信息化从根本上改变了业务的许多方面，规范化管理，提高供应链效率，提升供方体验。



绿色采购

我们的管理要求：

提高社会责任感，打造绿色供应链，在将环境纳入到成本控制的同时，着眼于长远利益，明确企业在绿色供应链中的位置，分担风险并致力于各自的核心竞争力，使个体的行为符合整体环境价值最大化要求。这就要求企业必须把绿色供应链管理提高到战略层次的高度，公司从以下几方面着手打造绿色供应链：

- 1 制定绿色采购方案，将ISO:14000体系和绿色工厂等要求完善进入管理要求中；
- 2 从供应商的准入阶段，谨慎选择供应链成员，核心材料供应商具备绿色工厂资质；
- 3 降低物流成本。

- **1. 制定绿色采购方案**
公司秉承绿色采购理念，具备完善的采购制度，制定了《采购过程控制程序》、《供应商管理规定》采购标准文件，在采购过程中充分考虑环境效益，优先采购环境友好、节能低耗和易于资源综合利用的原材料、产品。不断改进和完善绿色采购标准和制度，推动供应商持续提高环境管理水平，共同构建绿色供应链。
- **2. 核心材料供应商具备绿色工厂资质**
公司严格把控供应商准入，优先选择具备绿色供应链管理的企业。过程中监督审核，对合格供方名录内容进行调整，确保供应商能持续提供绿色产品服务。
- **3. 供应商准入**
公司严格把控供应商准入，优先选择具备绿色供应链管理的企业。过程中监督审核，对合格供方名录内容进行调整，确保供应商能持续提供绿色产品服务。
- **4. 公司荣获“河南省绿色供应链管理企业”和“国家绿色供应链管理企业”**
公司严格把控供应商准入，优先选择具备绿色供应链管理的企业。过程中监督审核，对合格供方名录内容进行调整，确保供应商能持续提供绿色产品服务。

供应商管理

1、完善的供应商管理体系(准入、复评、帮扶)

我们的管理要求：

为了保证优质供应商的引入，推动企业健康、稳健发展，我司建立了一套规范、完善的供应商开发管理流程：

◎ 从供应商资质确认、长名单、短名单、样件的确认、小批试用、批量验证、合格供方准入等全面验证及评价，并对体系内供方定期评价，帮扶提升和优化淘汰，形成PDCA生态闭环，提高供应商的稳定性和活性；

◎ 针对体系内主材供应商定期进行审核、帮扶以及组织技术交流等，提升供应商的管理能力，并通过合作推动新技术的了解及应用；

◎ 量产后供方的定期评价及帮扶改进、以及淘汰，新开发，形成供应商开发、使用、帮扶、淘汰的闭环，激发供应商的活性。

2、供应商风险管理

供应商作为公司的重要合作伙伴，其产品的质量、交付、价格等直接影响供应链的正常运作；为保证供应商持续稳定供应合格的产品，保障我司生产的顺畅，我司从前端策划识别供应商潜在的质量、交付风险，以及供方合规性（环保、安全），健全供应商风险管理并做好风险应对：



3、供应商廉洁体系搭建

为营造公平、公开、公正的竞争环境，我们对每一家供应商均签订廉洁协议，并采用在供应商接待室放置举报提醒、发放廉洁小卡片等形式提醒采购员和供应商，不得以任何形式出现吃拿卡要的廉洁问题，审计监察部每年都会同步进行监督，从各环节营造良好的营商生态。

4、供应商质量管理

公司建立专职的SQE职能团队，聚焦于提升供应商质量管控能力，协助供应商搭建质量管理体系，为供应商管理提供专业的指导、通过异常问题深入沟通，运用8D改进方法进行提升，建立异常问题处理分析流程及台账，并完善相关管理要求，审核指导等全面规范我司供应商质量管理水平。



供方能力提升

强化主材供方审核；改进沟通会常态化开展，持续提升主供方过程管控能力，提高材料一致性，稳定主材合格率。



供方风险管理

持续开发供方，做战略储备，风险物料提前识别并按计划备货。



专项改进提升

识别主材供应问题，结合各方以专项的形式，制定标准，专项审核等，保证各种材料使用稳定性。

5、供应商审核

为保证供应商管理规范性，定期指导并督促供应商提升，公司每年均会制定供应商审核计划，现场审核，按照ISO9000体系标准进行符合性审核，从环境、安全、质量管理等各方面开展。

6、供应商绩效管理

为保证供应商质量、交付等各方面能力的持续提升，推进供应商与我司持续匹配，共同发展，我司每半年针对主供方全面复评，针对供方的质量、交付、价格、服务以及体系建设等。





07 员工成长

- ◎ 员工福利与权益
- ◎ 人才引进与培养
- ◎ 职业健康
- ◎ 员工活动

企业的快速发展离不开人才的储备与培养，公司坚持以人为本的原则，持续关注员工需求，不断优化晋升和留任机制，为员工营造更为公平、公正、公开的工作环境，助力企业可持续发展。

2023年关键绩效

就业增长率 **13.75%**

女性占比 **21%**

员工培训覆盖率 **98.99%**

连续安全生产 **521** 天

1 消除贫困 	3 良好健康与福祉 	4 优质教育 	5 性别平等 
--	---	--	--

员工福利与权益

人才理念

立足长远，以人为本，才德兼顾，能上能下。为想干事的人提供机会，为能干事的人提供平台，为干成事的人提供待遇。

- ◎ 人才战略应考虑长远需求，是公司业务战略的重要支撑；
- ◎ 人才是公司最重要的资源，在人才的招聘、培养、激励和发展方面，我们不遗余力；
- ◎ 德为基，才能用，有才无德不重用；
- ◎ 不唯亲、不论资历，能者上、平者下；
- ◎ 构建适宜的人才选、用、育、留机制，以支撑公司可持续、高质量、高效率达成业绩目标。



员工结构

报告期内，公司共有员工761名，同比增长13.75%；
其中男性占比79%，女性占比21%；
<30岁的员工占比29%，30岁≤N<50岁的员工占比69%，≥50岁的员工占比2%。

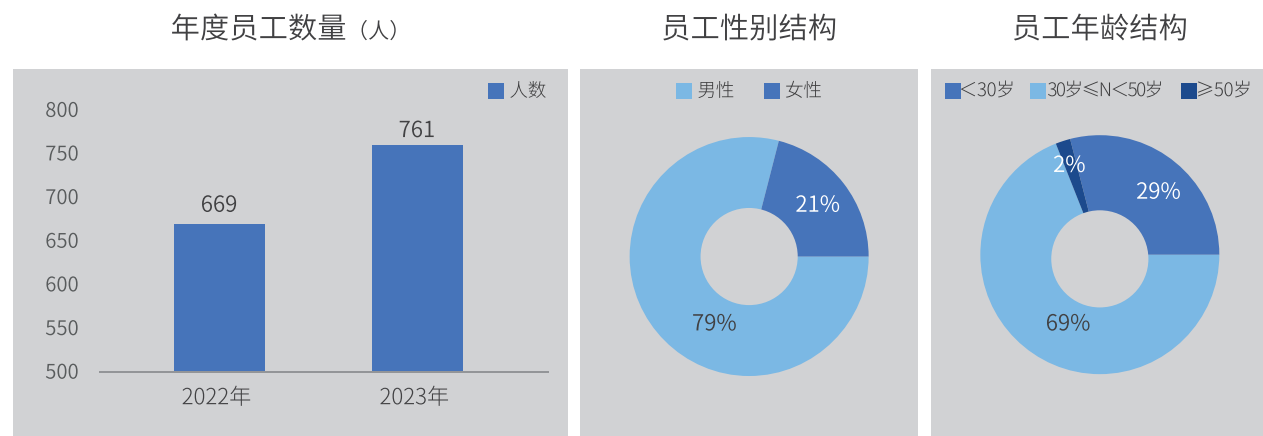

新进员工情况

报告期内，新进员工164名，同比增长6.5%；
新进员工中男性占比80%，女性占比20%；
<30岁的员工占比69%，30岁≤N<50岁的员工占比31%。

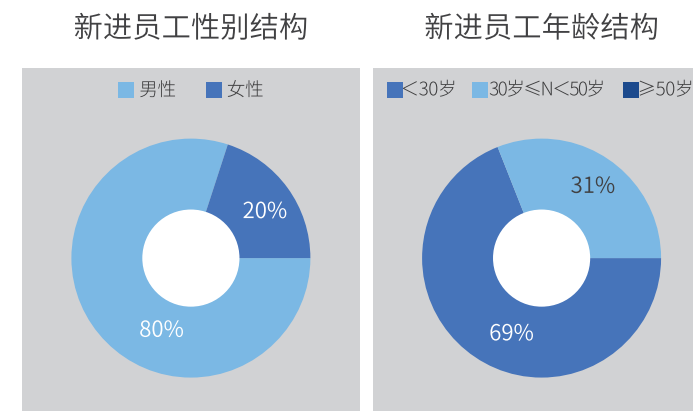

员工晋升与留任

在员工晋升方面，为确保晋升过程的公平、公正、公开，公司构建了一套健全的晋升管理体系。该体系涵盖员工晋升评估、提名、评审及公示等环节。同时，公司依据员工的工作表现、业务能力、团队协作等方面的表现，定期对晋升机制进行优化与调整，以提高其针对性与实用性。

在员工留任方面，为促进员工工作满意度的提升，公司不仅提供具有竞争力的薪酬福利和晋升机会，还着力营造和谐的企业文化氛围。公司秉持以人为本的管理理念，尊重员工的意见与建议，鼓励员工积极参与企业决策与管理，使员工充分感受到自身价值得到体现。

展望未来，企业将持续关注员工需求，不断优化晋升和留任机制，为员工营造更为公平、公正、公开的工作环境，助力企业可持续发展。



员工薪酬

根据不同的岗位类别和岗位级别，公司匹配了不同的薪酬结构和激励政策，整体分为固定部分和浮动部分，固定部分用以保障员工的基本生活质量，浮动部分与公司经营结果、个人工作表现、绩效产出结果等挂钩，激发员工的工作积极性和创新性，使员工收入与企业的经营状况紧密相接，达成企业与员工双赢的效果。

公司薪酬政策由人力资源部结合市场薪酬调研、内部薪酬策略初步拟定，向公司汇报，并提报至绩效薪酬委员会讨论和审批，薪酬政策最终确定后，召开干部会议、职工代表大会宣贯，并在执行过程中不断收集相关方意见或建议以便持续优化薪酬政策，充分发挥薪酬激励作用。

员工福利

公司结合国家有关政策，积极为员工提供优良的福利待遇，开展多样化的文体活动，为员工保持工作与生活平衡创造条件，增强员工的集体归属感，充分体现公司对员工的关爱；公司持续关注女性员工、困难员工的需求。

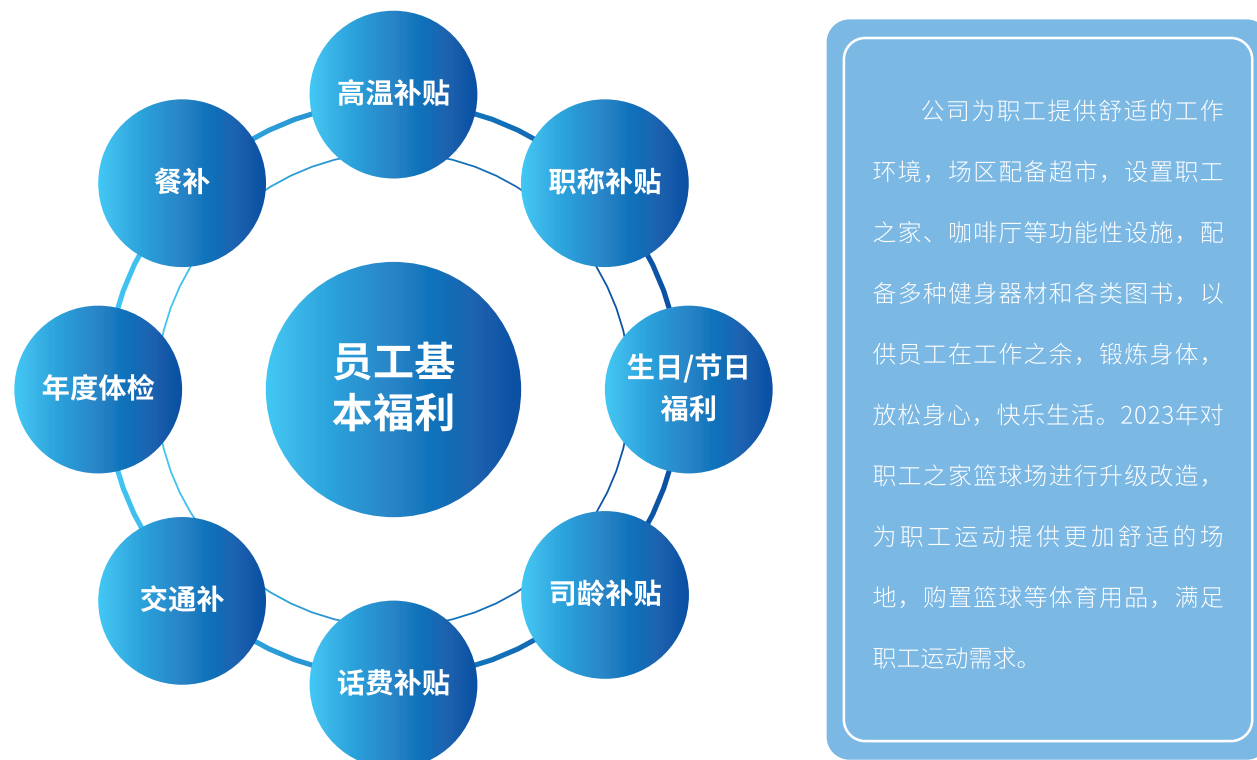

女性员工关怀

为女员工提供产假、哺乳假等假期。

公司在妇女节为女性准备相应礼品发放，邀请女性员工参与艺术插花DIY活动等。



困难员工帮扶

互助互爱，关心并帮扶生活困难的员工及其家庭，2014年成立《四方达员工互助基金会》，互助基金成立以来，累计筹集资金111万元；2023年度帮扶4人次，成立以来累计帮扶困难员工14人次。

权益保障

我们遵循《中华人民共和国劳动法》等相关法律法规，并制定了《职级薪酬管理制度》、《员工福利管理制度》、《考勤管理制度》、《培训管理制度》等，以保障员工的各项权利不受侵犯。

公司积极构建开放、透明、民主的沟通机制，尊重员工价值，重视员工声音，搭建无边界沟通渠道，通过工会与职工代表大会、员工沟通与访谈、内部调查问卷等渠道，为员工搭建多元化的民主沟通平台。



人才引进与培养

1、人才引进

企业的快速发展离不开人才的储备与培养，在人才引进方面，公司坚持以人为本的原则，重视人才的综合素质和潜力，通过校园招聘、社会招聘等多种途径，吸引了一批具有丰富经验和专业人才。

报告期内，公司与西安交通大学、中南大学、郑州大学等知名高校签订了校企实践基地，共同开展人才培养，使理论知识与实践相结合，打造出一批高素质、具备实际操作能力的专业人才。

同时，为了进一步提高员工的专业技能和综合素质，公司在内部开展了多样化的培训活动。其中包括管理培训、技能培训、新员工入职培训等，使员工在不断学习的过程中，提升个人能力和团队凝聚力。此外，公司还重视员工的职业发展规划，为员工提供畅通的晋升通道，激发员工的积极性和工作热情。

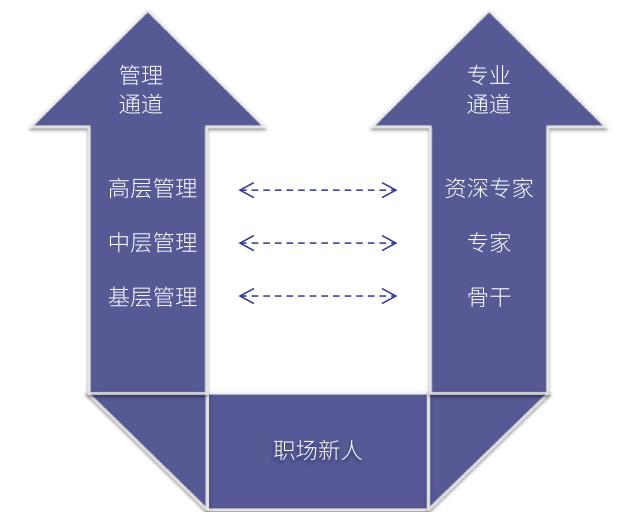

2、人才培养

公司致力于建设学习型组织，为此建立了完善的员工培训体系，制定了《培训管理制度》，由人力资源部统筹公司培训工作，涵盖管理能力、专业能力、通用能力的培训计划，形成《后备人才培养方案》、《大学生培养方案》等一系列培训计划，公司成功地打造了一支高素质、高效率的团队。这为公司的长远发展奠定了坚实的基础。

除了专业技能和知识的培训，公司还关注员工的身心健康和职业发展规划。人力资源部定期组织员工访谈工作，帮助员工缓解工作压力、调整心态。

公司推行“内训师计划”，以实现人才赋能。为此，公司制定了《内部讲师管理制度》，对内训师的招募、认证、培训以及激励等方面作出了明确规定。公司为内训师提供授课绩效和课程开发赋能的培训资源，并对其给予激励。在报告期内，共有380人参与了内训。

除内部培养外，公司还与我省多所优秀应用型大学和职业院校开展“新型学徒制”。遵循政府引导、企业主导、院校参与的方针，推动企业与学校联合培养新型学徒，通过企业与学校的合作、工学交替的方式，探索企业职工培训的新模式，以加快企业后备技能人才的培养。在报告期内，公司新型学徒制中级工班取证人数达到180余人。

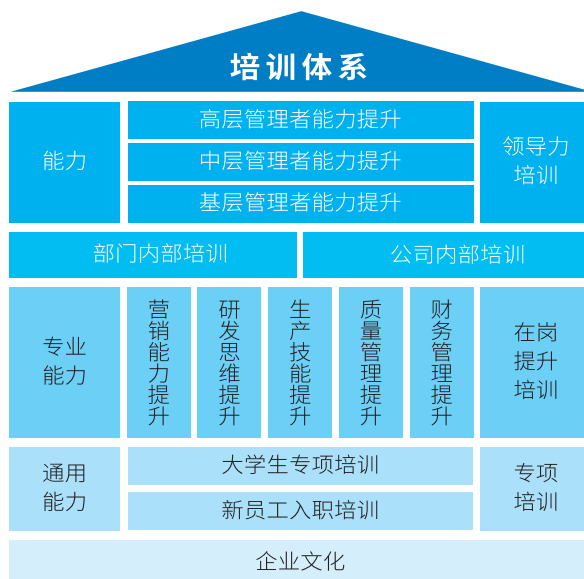

案例

从实习生到经理的成长之路

随着公司的快速发展，企业对人才的需求日益旺盛，一个优秀的人才往往能为企业带来巨大的价值。以下是公司一个人才培养的典型案例，展示了一个实习生如何在企业的培养下，逐渐成长为经理的故事。

人才培养过程

- 初期培训：**该实习生进入公司后，首先参加了为期两周的入职集训。培训内容包括理论赋能+军训拓展。理论赋能包含公司简介、企业文化、信息安全、日常管理制度等。同时，通过军训、素拓等活动提升其纪律性及凝聚力，从而更好地融入职场。
- 顶岗实习：**完成初期培训后，该实习生被分配到一个具体的岗位，开展为期一年的顶岗实习期，期间轮岗了不同的工序。在这里，他得以直接参与到项目的全过程中，从需求调研、设计、开发到实验测试、上线等各个环节。通过实践，他逐渐掌握了公司的各类核心产品及工序。
- 定岗锻炼：**完成顶岗期后就转入定岗，公司为该实习生制定了个人发展计划，同时，更多采取做中学的模式，让该员工在岗位中发现问题、解决问题，获得成长。
- 导师指导：**公司采取双导师机制，除了为每位实习生配备了一名经验丰富的老员工作为岗位导师，同时，也会配备一名部门导师。在日常工作中，岗位导师负责传授具体的岗位技能，部门导师负责关注员工的成长及项目性工作拉动，过程也会教授员工如何与团队成员有效沟通、如何解决问题等。
- 定期评估与反馈：**公司设立了定期的评估机制，对实习生的工作表现进行跟踪和反馈。这不仅帮助实习生及时发现自己的不足，也为他们提供了改进的方向。

成长成果

经过三年的锻炼和培养，该实习生逐渐从一个对项目毫无了解的新手，成长为一个能够独立承担项目的经理。他成功地带领团队完成了多个重要项目，赢得了客户和公司的认可。

人才的培养不是一蹴而就的，需要长时间的积累和锻炼。企业通过完善的人才培养体系、经验丰富的导师队伍和定期的评估机制，为实习生提供了一个良好的成长环境。同时，实习生也需要保持积极的学习态度和不断进取的精神，才能在职业生涯中取得更大的成功。



管理能力

在管理能力提升方面，公司根据不同层级与岗位，分层分类的进行了管理能力赋能，培训方式包含标杆企业学习、名师入企、内训赋能等，课程包含战略思维、团队建设、领导力等方面，过程以管理能力提升专项班为依托，助力员工提升管理能力，培训共覆盖约110人次。



专业能力

在专业能力提升方面，公司重视提升全体员工的专业技术能力，根据不同岗位的员工定制课程，包含营销能力提升、研发思维提升、生产技能提升、质量管理提升等方面，为员工职业发展打下坚实基础。报告期内，培训覆盖约200人次。



通用能力

在通用能力提升方面，公司通过大学生专项培训及新员工入职培训，帮助新入职员工更好地认识与融入公司、进一步提升员工职业素养。其中，除沟通表达、时间管理等通识课程外，公司建立了完善的新员工入职培训体系，包含企业文化、信息安全、精益管理等多门课程。报告期内，培训覆盖约320人次。

职业健康

安全生产

公司严格遵守《中华人民共和国安全生产法》、《中华人民共和国职业病防治法》等相关法律法规要求，始终秉承“安全第一，以人为本”的管理原则，坚持“聚焦超硬材料，专注于人，严防事故风险，铸和谐永续企业”的安全生产方针。

公司始终坚持以“安全预控”为主线，“两个抓手”+两个推动“不动摇，开展岗位作业危险源辨识，全员参与安全管理，从物防、技防、人防方面开展安全操作提升培训，为员工创造一个安全、安定、安心的工作环境。



管理目标, 组织与责任

(1) 安全目标和管理机构: 公司以“零事故, 零伤害, 100%合规运营”为职业健康安全目标, 成立安全管理办公室, 各部门设置兼职安全管理人员, 报告期内公司未发生安全事故, 安全生产无事故天数521天。

(2) “一把手”责任制: 成立安全生产管理委员会, 各部门负责人为部门安全的第一责任人, 并签订安全生产责任书。

(3) 安全管理机制: 以“安全预控”为主线, “巡检地图+三级竞比”为抓手, “实施月度评价、季度回顾、年度总结”的绩效管理机制并应用, 实现全员参与。

(4) 改善提升: 公司不断改善提升, 先后获得ISO45001、ISO14001体系认证、三级安全生产标准化等证书。



安全教育培训

应急管理

公司结合自身风险类型, 制定全面的应急预案体系, 定期进行全员应急培训和演练。提升全体员工的安全知识和应急技能。



安全培训

公司建立完善的安全培训体系, 包括新员工三级安全培训、月度安全知识培训和安全操作培训等, 并对培训效果进行试卷、问答等方式进行效果验证和回顾, 实现闭环管理, 使员工掌握岗位必备的安全知识和技能, 降低事故发生的风险。



案例

安全月活动

2023年度安全生产月主题是: “人人讲安全, 个个会应急”。公司在安全生产月期间, 以“零事故”为底线, 以“强化全员安全技能”为目标, 通过开展“一个抓手+三条主线”系列的教育培训、隐患排查、应急演练等活动, 全员共建平安四方达。

安全月期间, 公司共开展培训40余场, 参与人数1560人次, 培训覆盖白、中、夜班全员, 达成“操作工时刻想安全, 管理层个个懂安全”的效果, 从源头减少不安全行为, 避免事故发生。通过开展消防疏散演练、灭火实操演练和消防技能比武竞赛活动, 有效提升了全员紧急情况下应急处置能力及疏散逃生技能。



职业健康

公司通过制度规范、职业病危害因素识别与管理、职业健康监护等方式, 防范职业病风险, 保障员工的职业健康。报告期内, 公司未发现职业病病例及职业禁忌人员。

职业健康制度规范

严格按照职业卫生相关法律要求制定《职业健康管理制度》、《劳保用品管理规定》等制度, 为职业健康业务提供指导。

职业健康制度规范

- 1、为接触职业病危害因素的员工提供岗前体检、在岗体检、离职体检, 并建立员工职业健康监护档案。
- 2、为员工提供符合岗位作业要求的个人劳保防护用品, 设置针对性的职业卫生防护设备设施, 保障员工作业过程的职业健康与安全。

职业病危害因素识别与管理

- 1、按要求开展“职业卫生三同时”工作, 识别工作场所中的职业病危害因素。
- 2、针对已识别的职业病危害因素, 设置相应的职业健康防护设施, 并定期由专人进行点检与维护, 确保防护设施有效运行。
- 3、定期对工作场所开展职业病危害因素检测与评价, 并对检测结果进行公示, 有效管理员工的健康状况, 预防职业病的发生。

☆ 职工年度健康体检

案例

为切实保障员工的身体健康，贯彻“预防为主 防治结合”的工作方针，由安全办策划主导，各部门协作支持，组织开展全员年度职业健康体检工作，在原有基础上优化、调整体检项目，在去年基础上增加了乳酸脱氢酶、肌酸磷酸激酶、细胞角蛋白（针对夜班较多，预防心肌炎、心肌缺血和肺癌），做到疾病的“早发现、早诊断、早治疗”，此次参加体检率100%，使全员身体健康得到了有效保障。

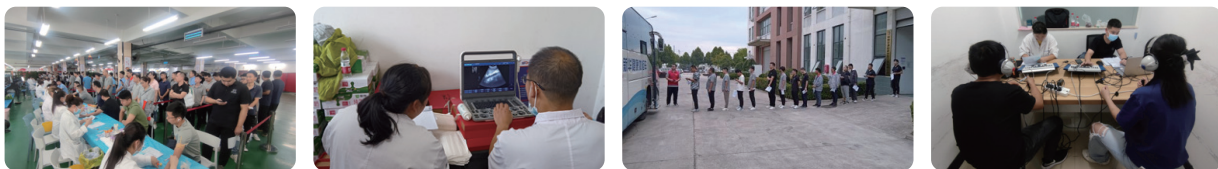

员工活动

员工活动

我们始终坚持“以人为本”的理念，围绕“三大工程”——思想凝聚工程、温暖工程、多彩工程，丰富广大职工业余文化生活，实现工作生活平衡，持续提升职工的幸福指数。



思想凝聚工程

以思想为引领，我们始终秉承“客户导向、求实创新、诚实守信、合作共赢”的核心价值观，通过不同的活动形式，挖掘平凡岗位上不平凡的故事，使广大职工找到共鸣，增加职工之间的互动和了解，以点带面，凝聚实干力量。

2023年度我们通过组织外出学习、召开座谈会、开展文化故事征集评选等活动，正向引导，充分发挥优秀职工的模范带头作用，统一思想，促进职工和企业共同发展。



多彩工程

为进一步丰富职工业余活动，我们每年度会开展诸多系列主题活动，以满足职工精神文化需求，快乐工作，快乐生活。2023年度以节日和运动两大主题，组织喜乐闹元宵、花开十里恰如你女神节活动、约绘六一 童画未来儿童节活动、优秀员工出游、第八届职工篮球赛、黄河徒步、职工乒乓球赛等活动，活动形式更加丰富多彩。

第八届职工篮球赛

我们自2016年，每年组织开展职工篮球赛，现已成为年度职工最期待的活动之一，2023年度第八届职工篮球赛于8月激情开赛，共计六支参赛球队，除了以往较成熟的球队以外，新成立新青年队伍，参与人数100余人。历时一个月，共经历19场比赛的角逐，吸引众多职工观赛。本届决赛双方得分已达100分以上，打破职工篮球赛历史单场比赛得分纪录，有力彰显了团队凝聚力和战斗力，充分展现了四方达人积极向上、勇于进取的拼搏精神。



暖心工程

主动关心、关爱员工，努力构建和谐企业，不断提升员工的归属感。

节日慰问关怀

公司在员工生日、节假日对员工给予节日慰问和福利，进一步增强员工的归属感，提升幸福指数。

夏季高温关怀

每逢夏季高温时节，为一线工作者送去清凉、送上关怀，用实际行动表达对一线奋斗者的关心和敬意。

三必访

员工生病住院，必访；员工结婚、生育，必访；员工父母或配偶父母去世，必访。



2023年度公司工会三必访共计慰问关怀员工

97人

社会公益

◎ 公益行动

◎ 公益捐赠

公司秉承“造福桑梓，服务社会”的奉献精神，积极履行社会责任，在进行公益捐赠、支持教育事业的同时，积极引导职工用自己的实际行动诠释奉献的初心，回馈社会。

2023年关键绩效

体育益智包捐赠 **170** 套

留守儿童慰问捐赠 **200** 箱



公益行动

公司秉承“造福桑梓，服务社会”的奉献精神，积极履行社会责任，在进行公益捐赠、支持教育事业的同时，积极引导职工用自己的实际行动诠释奉献的初心，回馈社会。

无偿献血

无偿献血已是公司每年重要的公益活动之一，将“人道、博爱、奉献”的红十字精神在四方达大力弘扬。公司职工在用自己的实际行动诠释奉献的初心，表达对生命的关心。



公益植树活动

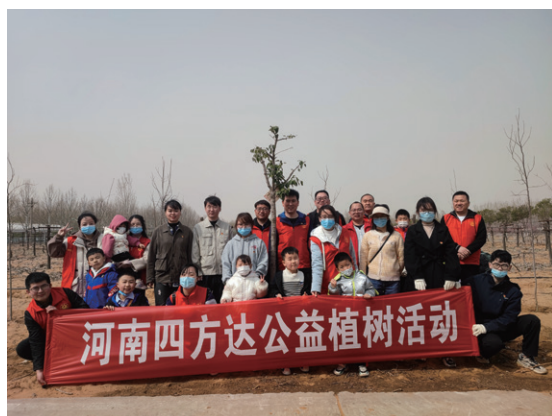

公益捐赠

体育益智包捐赠

9月19日，由郑州市慈善总会牵头组织的“一路童行—体育益智包”公益捐赠活动在锦龙小学举行，四方达为锦龙小学捐赠了170套爱心体育益智包，为教育公益事业贡献一份自己的力量。



关爱留守儿童捐赠

在中秋节和国庆节双节到来之际，为关爱留守儿童，助力留守儿童健康成长。四方达在经开外国语小学开展爱心捐赠活动，共捐赠中秋慰问礼品200箱，尽微薄之力，为留守儿童送去一份节日的祝福和温暖。



附录 09

- ◎ 数据绩效一览表
- ◎ 规则索引
- ◎ 读者意见反馈单



数据绩效一览表

公司治理类绩效

董事会人数

指标	总数	独立董事	非独立董事	女性董事
董事会人数	9	3	6	3
占比	100%	33.33%	66.67%	33.33%

经济绩效

项目	单位	2021	2022	2023
营业收入	万元	41,691	51,380	54,229
归母净利润	万元	9,136	15,400	13,758
期末总资产	万元	123,323	141,440	17,1357
基本每股收益	元/股	0.1864	0.3159	0.2831

知识产权保护

项目	单位	2021	2022	2023
已授权专利总数	项	186	216	286
国内	项	185	214	275
国外	项	1	2	11
在申请中专利数	项	37	56	115
国内	项	21	41	109
国外	项	16	15	6

研发

项目	单位	2021	2022	2023
研发费用	万元	4,621.62	6,419.94	6,296.03
研发费用占营业收入占比	%	10.71	12.49	11.61
研发人员总数	人	117	138	199
拥有博士学位的研发人员数	人	0	1	2
拥有硕士学历的研发人员数	人	43	67	92

反腐败

指标	单位	2022	2023
员工参与反贪腐培训的总时长	小时	12	12
员工参与反贪腐培训的比例	%	100%	100%
反腐败政策和程序传达给业务伙伴的比例	%	100%	100%
已进行腐败风险评估的运营点	个	1	1
已进行腐败风险评估的运营点的比例	个	100%	100%
通过风险评估确认的重大腐败风险的运营点	个	0	0

环境绩效

水资源使用

指标	单位	2022	2023
总取水量	立方米	23,107	35,437
取水类型：淡水	立方米	23,107	35,437
取水类型：非淡水	立方米	0	0
总排水量	立方米	18,220	26,841
排水类型：淡水	立方米	18,220	26,841
排水类型：非淡水	立方米	0	0
总耗水量	立方米	4,887	8,596

能源使用

	指标	单位	2022	2023
能源消耗总量	稳产期项目	兆瓦时	19,958.37	17,868.96
	建设期项目	兆瓦时	5,392.37	24,384.35
直接能源消耗总量	稳产期项目	兆瓦时	0	0
	建设期项目	兆瓦时	0	0
间接能源消耗总量	稳产期项目	兆瓦时	19,958.37	17,868.96
	建设期项目	兆瓦时	5,392.37	24,384.35
能源消耗强度	稳产期项目	兆瓦时	0.3618	0.3196
	建设期项目	兆瓦时	/	/

- 1、计算参考《综合能耗计算通则》（GB/T 2589-2020），涵盖的能源类型包括电能。公司自有车辆汽油/柴油、后备柴油发电机柴油耗量占比均小于实质性阈值（2%），故未纳入统计。
- 2、计算参考《综合能耗计算通则》（GB/T 2589-2020），不涉及直接能源消耗。
- 3、计算参考《综合能耗计算通则》（GB/T 2589-2020），间接能源消耗主要为电能。
- 4、综合能源消耗强度 = 综合能源消耗总量 ÷ 产品总产值（万元）。

排放及废弃物

指标	单位	2022	2023
每万元产值产生的废弃物总量	kg/万元	5.76	5.64
废弃物：【一般废弃物】	kg/万元	5.27	5.22
废弃物：【危险废弃物】	kg/万元	0.49	0.42
一般废弃物			
每万元产值产生废弃物：【一般废弃物】	kg/万元	5.27	5.22
每万元产值处置废弃物：【一般废弃物】	kg/万元	5.27	5.22
危险废弃物			
每万元产值产生废弃物：【危险废弃物】	kg/万元	0.49	0.42
每万元产值处置废弃物：【危险废弃物】	kg/万元	0.49	0.42

社会绩效

员工雇佣

指标	单位	2022	2023
员工总数	人	669	761
按地区分			
国内占比	%	99.40	99.61%
国外占比	%	0.60	0.39%
按性别分			
男性占比	%	80.72	79.24%
女性占比	%	19.28	20.76%
按年龄分			
30岁以下占比	%	22.57	28.91%
30岁-50岁占比	%	75.19	69.25%
50岁以上占比	%	2.24	1.84%

员工绩效考核指标

指标	单位	2022	2023
定期接受绩效考核员工比重	%	100	100
按性别分			
男性占比	%	100	100
女性占比	%	100	100
按职级分			
高层员工占比	%	100	100
中层员工占比	%	100	100
基层员工占比	%	100	100

新进员工

指标	单位	2022	2023
新进员工总数	人	154	164
按地区分			
国内新进员工占比	%	100	100
国外新进员工占比	%	0	0
按性别分			
男性新进员工占比	%	83.12	80.49
女性新进员工占比	%	16.88	19.51
按年龄分			
30岁以下新进员工占比	%	57.79	68.90
30岁-50岁新进员工占比	%	42.21	31.10
30岁以上新进员工占比	%	0.00	0.00

育儿假

指标	单位	2022	2023
育儿假总人数	人	29	35
男性	人	20	26
女性	人	9	9
育儿假后返岗人数	人	29	34
男性	人	20	26
女性	人	9	8

员工培训

指标	单位	2022	2023
员工培训覆盖率			
员工覆盖率	%	93.04%	98.99%
按性别分			
男性员工覆盖率	%	92.30%	99.26%
女性员工覆盖率	%	93.79%	98.73%
按职级分			
高层员工覆盖率	%	/	88.59%
中层员工覆盖率	%	/	95.7%
基层员工覆盖率	%	/	99.20%
培训时长			
培训平均时长	小时	27.8	31.6
按性别分			
男性员工培训平均时长	小时	28.87	34.58
女性员工培训平均时长	小时	26.73	28.62
按职级分			
高层员工培训平均时长	小时	/	33.2
中层员工培训平均时长	小时	/	38.9
基层员工培训平均时长	小时	/	22.7

供应商绩效

指标	单位	2022	2023
供应商总数	家	77	78
按地区划分			
国内	家	77	78
国外	家	0	0

职业健康安全

项目	单位	2021	2022	2023
职业健康安全培训次数	次	24	22	36
员工健康安全培训覆盖率	%	100	100	100
工伤数量	次	0	0	0
工作相关的健康问题案例数	次	0	0	0

客户权益数据

指标	单位	2023
总体客户满意度	%	83
客户服务满意度（客诉处置）	%	89
收到的关于产品及服务的客诉数量	件	66
客诉事件处理率	%	100

GRI 内容索引

使用说明	河南四方达超硬材料股份有限公司在2023年1月1日至2023年12月31日制定符合GRI标准编制报告
使用的GRI 1	GRI 1: 基础 2021
使用的GRI行业标准	无使用的行业标准

GRI标准	披露项	位置	从略原因
一般披露			
GRI 2: 一般披露 2021	2-1 组织详细情况	公司概况	
	2-2 纳入组织可持续发展报告的实体	报告编制说明	
	2-3 报告期、报告频率和联系人	报告编制说明	
	2-4 信息重述	从略	组织在报告期内没有任何重述
	2-6 活动、价值链和其他业务关系	公司概况	
	2-7 员工	数据绩效一览表	
	2-8 员工之外的工作者	从略	组织在报告期内没有员工之外的工作者
	2-9 管治架构和组成	公司治理-治理架构	
	2-10 最高管治机构的提名和遴选	公司治理-治理架构	
	2-11 最高管治机构的主席	董事长致辞	
	2-12 在管理影响方面，最高管治机构的监督作用	公司治理-治理架构	
	2-13 为管理影响的责任授权	公司治理-治理架构	
	2-14 最高管治机构在可持续发展报告中的作用	实质性议题的识别	
	2-15 利益冲突	公司治理-治理架构	
	2-16 重要关切问题的沟通	公司治理-治理架构	
	2-17 最高管治机构的共同知识	公司治理-治理架构	
	2-18对最高管治机构的绩效评估	公司治理-治理架构	
	2-19 薪酬政策	公司治理-治理架构 员工权益保护	
	2-20 确定薪酬的程序	公司治理-治理架构 员工权益保护	
	2-21年度总薪酬比率	从略	基于信息保密需求，暂不予对外披露
	2-22 关于可持续发展战略的声明	董事长致辞	
	2-23政策承诺	报告编制说明 公司治理 风险管理 反腐倡廉 信息安全管理 知识产权管理 产品服务 环境管理体系建设 供应链管理体系建设	

GRI标准	披露项	位置	从略原因	
GRI 2: 一般披露 2021	2-24融合政策承诺	公司治理 风险管理 反腐倡廉 信息安全管理 知识产权管理 产品服务 环境管理体系建设 供应链管理体系建设		
		2-25 补救负面影响的程序	反腐倡廉	
		2-26 寻求建议和提出关切的机制	反腐倡廉	
		2-27 遵守法律法规	从略	本年度公司未发生重大违反法律法规的事件。
		2-28 协会的成员资格	公司概况	
		2-29 利益相关方参与的方法	利益相关方沟通	
		实质性议题		
GRI 3: 实质性议题 2021	3-1 确定实质性议题的过程	实质性议题的识别		
	3-2 实质性议题清单	实质性议题的选择		
经济绩效				
GRI 3: 实质性议题 2021	3-3 实质性议题的管理	公司治理 环境管理体系建设		
		GRI 201: 经济绩效 2016	201-1 直接产生和分配的经济价值	公司治理-经营成果 数据绩效一览表
			201-2 气候变化带来的财务影响和其他风险和机遇	环境管理体系建设
	201-4 政府给予的财政补贴	从略	请参见本公司2023年度报告	
简介				
GRI 3: 实质性议题 2021	3-3 实质性议题的管理	社会公益		
GRI 203: 间接经济影响 2016	203-1 基础设施投资和支持性服务	社会公益		
采购实践				
GRI 3: 实质性议题 2021	3-3 实质性议题的管理	供应链管理体系建设		
GRI 204: 采购实践 2016	204-1向当地供应商采购的支出比例	从略	基于信息保密需求，暂不予对外披露	
反腐败				
GRI 3: 实质性议题 2021	3-3 实质性议题的管理	反腐倡廉		
GRI 205: 反腐败 2016	205-1已进行腐败风险评估的运营点 205-2反腐败政策和程序的传达及培训 205-3 经确认的腐败事件和采取的行动	反腐倡廉 绩效一览表		
		反腐倡廉 绩效一览表		
		反腐倡廉		

GRI标准	披露项	位置	从略原因
能源			
GRI 3: 实质性议题 2021	3-3 实质性议题的管理	绿色生产 环境管理体系建设	
GRI 302: 能源 2016	302-1 组织内部的能源消耗量	从略	公司业务暂不涉及来自内部的能源消耗量
	302-2 组织外部的能源消耗量	绩效一览表	
	302-3 能源强度	绩效一览表	
	302-4 减少能源消耗量	绩效一览表	
	302-5 降低产品和服务的能源需求	绿色生产	
水资源与污水			
GRI 3: 实质性议题 2021	3-3 实质性议题的管理	水资源管理	
GRI 303: 水资源与污水 2018	303-1 组织与水（作为共有资源）的相互影响	水资源管理	
	303-2 管理与排水相关的影响	水资源管理	
	303-3 取水	绩效一览表	
	303-4 排水	绩效一览表	
	303-5 耗水	绩效一览表	
排放			
GRI 3: 实质性议题 2021	3-3 实质性议题的管理	排放及废弃物管理	
GRI 305: 排放 2016	305-1 直接（范畴1）温室气体排放	从略	基于信息保密需求，暂不对外披露
	305-2 能源间接（范畴2）温室气体排放	绩效一览表	
	305-3 其他间接（范畴3）温室气体排放	从略	此信息暂未统计，无法完整披露
	305-4 温室气体排放强度	绩效一览表	
	305-5 温室气体减排量	绩效一览表	
	305-6 臭氧消耗物质（ODS）的排放	从略	公司运营过程中不涉及臭氧消耗物质（ODS）的排放
	305-7 氮氧化物（NOx）、硫氧化物（SOx）和其他重大气体排放	从略	此信息暂未统计，无法完整披露
废弃物			
GRI 3: 实质性议题 2021	3-3 实质性议题的管理	排放及废弃物管理	
GRI 306: 废弃物 2020	306-1 废弃物的产生及废弃物相关重大影响	排放及废弃物管理	
	306-2 废弃物相关重大影响的管理	排放及废弃物管理	
	306-3 产生的废弃物	绩效一览表	
	306-4 从处置中转移的废弃物	从略	此信息暂未统计，无法完整披露
	306-5 进入处置的废弃物	绩效一览表	
供应商环境评估			
GRI 3: 实质性议题 2021	3-3 实质性议题的管理	供应链管理体系建设	
GRI 308: 供应商环境评估2016	308-1 使用环境评价维度筛选的新供应商	从略	基于信息保密需求，暂不对外披露
	308-2 供应链的负面环境影响以及采取的行动	从略	基于信息保密需求，暂不对外披露

GRI标准	披露项	位置	从略原因
雇佣			
GRI 3: 实质性议题 2021	3-3 实质性议题的管理	员工成长	
GRI 401: 雇佣 2016	401-1 新进员工雇佣率和员工流动率	绩效一览表	基于信息保密需求，部分数据暂不对外披露
	401-2 提供给全职员工（不包括临时或兼职员工）的福利	员工福利与权益	
	401-3 育儿假	员工福利与权益 绩效一览表	
劳资关系			
GRI 3: 实质性议题 2021	3-3 实质性议题的管理	员工成长	
GRI 402: 劳资关系 2016	402-1 有关运营变更的最短通知期	从略	此部分信息暂缺，无法完整披露
职业健康与安全			
GRI 3: 实质性议题 2021	3-3 实质性议题的管理	职业健康	
GRI 403: 职业健康与安全2018	403-1 职业健康安全管理体系	职业健康	
	403-2 危害识别、风险评估和事故调查 职业健康与安全	职业健康	
	403-3 职业健康服务	职业健康	
	403-4 职业健康安全事务：工作者的参与、 意见征询和沟通	职业健康	
	403-5 工作者职业健康安全培训	职业健康 绩效一览表	
	403-6 促进工作者健康	职业健康	
	403-7 预防和减缓与业务关系直接相关的 职业健康安全影响	职业健康	
	403-8 职业健康安全管理体系覆盖的工作者	职业健康 绩效一览表	
	403-9 工伤	职业健康 绩效一览表	
	403-10 工作相关的健康问题	职业健康 绩效一览表	
培训与教育2016			
GRI 3: 实质性议题 2021	3-3 实质性议题的管理	人才引进与培养	
培训与教育2016	404-1 每名员工每年接受培训的平均小时数	绩效一览表	
	404-2 员工技能提升方案和过渡援助方案	人才引进与培养	
	404-3 定期接受绩效和职业发展考核的员工百分比	绩效一览表	
当地社区			
GRI 3: 实质性议题 2021	3-3 实质性议题的管理	社会公益	
GRI 413: 当地社区 2016	413-1 有当地社区参与、影响评估和发展计划的运营点	从略	此部分信息暂缺，无法完整披露
	413-2 对当地社区有实际或潜在重大负面影响的运营点	社会公益	

GRI标准	披露项	位置	从略原因
供应商社会评估			
GRI 3: 实质性议题 2021	3-3 实质性议题的管理	供应商管理	
GRI 414: 供应商社会评估2016	414-1 使用社会标准筛选的新供应商	从略	基于信息保密需求, 暂不予对外披露
	414-2 供应链对社会的负面影响以及采取的行动	从略	此信息暂未统计, 无法完整披露
客户健康与安全			
GRI 3: 实质性议题 2021	3-3 实质性议题的管理	信息安全管理 产品质量	
GRI 416: 客户健康与安全2016	416-1 对产品和服务类别的健康与安全影响的评估	从略	报告期内未发生需要改善健康与安全影响的重要产品和服务类别
	416-2 涉及产品和服务的健康与安全影响的违规事件	从略	报告期内未发生涉及产品和服务信息与标识的违规事件
营销与标识			
GRI 3: 实质性议题 2021	3-3 实质性议题的管理	信息安全管理 产品质量	
GRI 417: 营销与标识 2016	417-1 对产品和服务信息与标识的要求	信息安全管理	
	417-2 涉及产品和服务信息与标识的违规事件	从略	报告期内未发生涉及产品和服务信息与标识的违规事件
	417-3涉及市场营销的违规事件	从略	报告期内未发生涉及市场营销的违规事件
客户隐私			
GRI 3: 实质性议题 2021	3-3 实质性议题的管理	信息安全管理	
GRI 418: 客户隐私 2016	418-1 与侵犯客户隐私和丢失客户资料有关的经证实的投诉	从略	报告期内未发生与侵犯客户隐私和丢失客户资料有关的经证实的投诉

《深圳证券交易所上市公司自律监管指引第2号——创业板上市公司规范运作》索引

条款	条款内容	对应章节
9.1	上市公司应当在追求经济效益、保护股东利益的同时, 积极保护债权人和职工的合法权益, 诚信对待供应商、客户和消费者, 践行绿色发展理念, 积极从事环境保护、社区建设等公益事业, 从而促进公司自身与全社会的协调、和谐发展。	可持续发展方针 利益相关方沟通 员工福利与权益 供应链管理体系 绿色采购 供应链管理 环境管理体系建设 水资源管理 排放及废弃物管理 社会公益
9.2	上市公司在经营活动中, 应当遵循自愿、公平、等价有偿、诚实信用的原则, 遵守社会公德、商业道德, 接受政府和社会公众的监督, 不得依靠夸大宣传、虚假广告等不当方式牟利, 不得通过贿赂、走私等非法活动谋取不正当利益, 不得侵犯他人的商标权、专利权和著作权等知识产权, 不得从事不正当竞争行为。	公司简介 企业文化 公司治理
9.3	上市公司应当根据所处行业及自身经营特点, 形成符合本公司实际的社会责任战略规划及工作机制。上市公司的社会责任战略规划至少应当包括公司的商业伦理准则、员工保障计划及职业发展支持计划、合理利用资源及有效保护环境的技术投入及研发计划、社会发展资助计划以及对社会责任规划进行落实管理及监督的机制安排等内容。	董事长致辞 可持续发展方针、管理架构 利益相关方沟通 实质性议题的识别 实质性议题的选择 员工福利与权益 员工职业健康 人员引进与培养 水资源管理 创新研发 社会公益
9.4: (一)	关于职工保护、环境保护、商品质量、社区关系等方面的社会责任制度的建设和执行情况。	员工福利与权益 员工职业健康 环境管理体系建设 产品质量 社会公益
9.4: (二)	履行社会责任存在的问题和不足、与本指引存在的差距及其原因。	不适用
9.4: (三)	改进措施和具体时间安排。	
9.5	上市公司应当树立回报股东的意识, 制定切实合理的利润分配方案, 积极回报股东。	经营成果 公司治理
9.6	上市公司应当确保公司财务稳健, 保障公司资产、资金安全, 在追求股东利益最大化的同时兼顾债权人的利益。	利益相关方沟通
9.7	上市公司应当依据《公司法》和公司章程的规定, 建立职工董事、职工监事选任制度, 确保职工在公司治理中享有充分的权利; 支持工会依法开展工作, 对工资、福利、劳动安全卫生、社会保险等涉及职工切身利益的事项, 通过职工代表大会、工会会议等民主形式听取职工的意见, 关心和重视职工的合理需求。	员工福利与权益 员工职业健康 员工活动

条款	条款内容	对应章节
9.8: (一)	遵守环境保护法律法规与行业标准;	环境管理体系建设
9.8: (二)	制订执行公司环境保护计划;	
9.8: (三)	高效使用能源、水资源、原材料等自然资源;	水资源管理 排放及废弃物管理
9.8: (四)	合规处置污染物;	
9.8: (五)	建设运行有效的污染防治设施;	不适用
9.8: (六)	足额缴纳环境保护相关税费;	
9.8: (七)	保障供应链环境安全;	供应链管理体系 绿色采购 供应商管理
9.8: (八)	其他应当履行的环境保护责任事项。	环境管理体系建设
9.9: (一)	公司环境保护方针、年度环境保护目标及成效;	
9.9: (二)	公司年度资源消耗总量;	创新研发 绿色生产 数据绩效一览表
9.9: (三)	公司环保投资和环境技术开发情况;	
9.9: (四)	公司排放污染物种类、数量、浓度和去向;	排放及废弃物管理 数据绩效一览表
9.9: (五)	公司环保设施的建设和运行情况;	
9.9: (六)	公司在生产过程中产生的废物的处理、处置情况, 废弃产品的回收、综合利用情况;	不适用
9.9: (七)	与环保部门签订的改善环境行为的自愿协议;	
9.9: (八)	公司受到环保部门奖励的情况;	绩效一览表
9.9: (九)	公司自愿公开的其他环境信息。	
9.10	上市公司应当定期指派专人检查环境保护政策的实施情况, 对不符合公司环境保护政策的行为应当予以纠正, 并采取相应补救措施。 公司出现重大环境污染事故时, 应当及时披露环境污染的产生原因、对公司业绩的影响、环境污染的影响情况、公司拟采取的整改措施等。	环境管理体系建设
9.11	属于环境保护部门公布的重点排污单位的上市公司或者其重要子公司, 应当根据法律法规和本所相关规定在年度报告中披露相关环境信息。 公司在报告期内以临时报告的形式披露环境信息内容的, 应当说明后续进展或者变化情况。如相关事项已在临时报告披露且后续实施无进展或者变化的, 仅需披露该事项概述, 并提供临时报告披露网站的相关查询索引。	不适用
9.12: (一)	遵守产品安全法律法规与行业标准;	绿色生产 产品质量 客户服务
9.12: (二)	建立安全可靠的生产环境和生产流程;	
9.12: (三)	建立产品质量安全保障机制与产品安全事故应急预案;	
9.12: (四)	其他应当履行的生产与产品安全责任。	

条款	条款内容	对应章节
9.13: (一)	建立员工聘用解雇、薪酬福利、社会保险、工作时间等管理制度及违规处理措施;	员工福利与权益
9.13: (二)	建立防范职业性危害的工作环境及配套安全措施;	员工职业健康
9.13: (三)	开展必要的员工知识和职业技能培训;	人员引进与培养
9.13: (四)	其他应当履行的员工权益保护责任。	人员引进与培养 员工福利与权益 员工职业健康 员工活动
9.14	上市公司应当严格遵守科学伦理规范, 尊重科学精神, 恪守应有的价值观念、社会责任和行为规范, 发挥科学技术的正面效应。 公司应当避免研究、开发和使用危害自然环境、生命健康、公共安全、伦理道德的科学技术, 不得从事侵犯个人基本权利或者损害社会公共利益的研究和经营活动。 公司在生命科学、人工智能、信息技术、生态环境、新材料等科技创新领域开发或者使用创新技术的, 应当遵循审慎和稳健原则, 充分评估其潜在影响及可靠性。	创新研发 绿色生产
9.15	上市公司应当主动接受政府部门和监管机关的监督和检查, 关注社会公众及媒体对公司的评论。	利益相关方沟通

读者意见反馈单

尊敬的读者：您好！

感谢您阅读本报告，为向您及其他利益相关方提供更专业、更有价值的企业社会责任信息，我们特别希望倾听您的意见和建议，恳请您在百忙之中能够对我们的报告进行评价，以帮助我们对报告进行持续改进。请您协助完成以下反馈意见表中提出的相关问题，并反馈给我们：

1. 您对本报告的整体评价？

2. 您认为报告披露的信息质量如何？

3. 您对报告的哪一部分内容最感兴趣？

4. 还有哪些您需要了解的信息在本报告中没有反映？

5. 您对我们今后的可持续发展工作及社会责任报告发布有何建议？

如果方便，欢迎您提供个人信息

姓名：

工作单位：

所属行业：

联系电话：

电子邮箱：



我们的联系方式：

河南四方达超硬材料股份有限公司

地址：河南自贸试验区郑州片区（经开）第十大街109号

邮编：450016

电话：0371-66728022

邮箱地址：sr@sf-diamond.com

报告获取：

您可以在深圳证券交易所网站（www.szse.cn）和巨潮资讯网站（www.cninfo.com.cn）下载本报告的电子文档。