

证券代码：002126

证券简称：银轮股份

公告编号：2024-020

债券代码：127037

债券简称：银轮转债

浙江银轮机械股份有限公司

2023 年年度报告摘要

一、重要提示

本年度报告摘要来自年度报告全文，为全面了解本公司的经营成果、财务状况及未来发展规划，投资者应当到证监会指定媒体仔细阅读年度报告全文。

所有董事均已出席了审议本报告的董事会会议。

非标准审计意见提示

适用 不适用

董事会审议的报告期利润分配预案或公积金转增股本预案

适用 不适用

是否以公积金转增股本

是 否

公司经本次董事会审议通过的利润分配预案为：以公司权益分派实施时股权登记日总股本扣除公司回购专户上已回购股份后的总股本为基数，向全体股东每 10 股派发现金红利 1 元（含税），送红股 0 股（含税），不以公积金转增股本。

董事会决议通过的本报告期优先股利润分配预案

适用 不适用

二、公司基本情况

1、公司简介

股票简称	银轮股份	股票代码	002126
股票上市交易所	深圳证券交易所		
变更前的股票简称（如有）	不适用		
联系人和联系方式	董事会秘书	证券事务代表	
姓名	陈敏	徐丽芬	
办公地址	浙江省天台县福溪街道始丰东路 8 号	浙江省天台县福溪街道始丰东路 8 号	
传真	0576-83938806	0576-83938806	
电话	0576-83938250	0576-83938250	

电子信箱

002126@yinlun.cn

002126@yinlun.cn

2、报告期主要业务或产品简介

（一）主营业务及主要产品

1. 公司主营业务

公司围绕“节能、减排、智能、安全”四条产品发展主线，专注于油、水、气、冷媒间的热交换器、汽车空调等热管理产品以及后处理排气系统相关产品的研发、生产与销售。

公司是国家高新技术企业，是中国内燃机标准化技术委员会热交换器行业标准的牵头制订单位，建有国家级企业技术中心、博士后科研工作站、浙江省重点企业研究院、浙江省工程研究中心和浙江省双创示范基地。

2. 公司主要产品

公司产品按应用领域划分主要包括商用车、乘用车、新能源、工程机械、数字与能源换热等领域，产品如下图所示：

（1）商用车产品系列



（2）传统乘用车产品系列

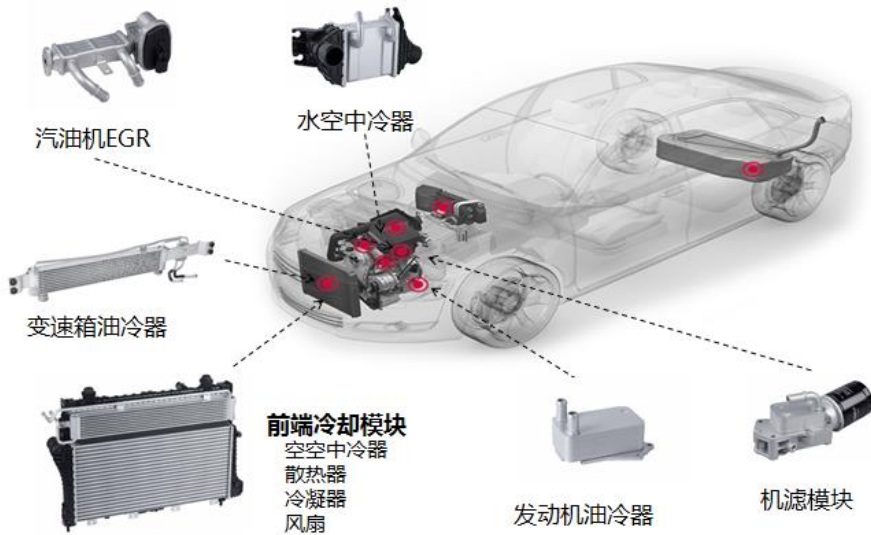

(3) 新能源产品系列



(4) 工程机械产品系列

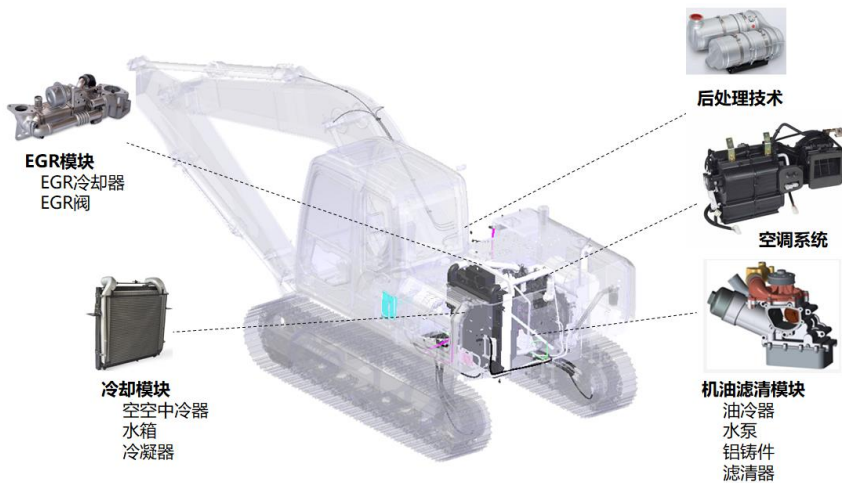

(5) 数字与能源产品系列

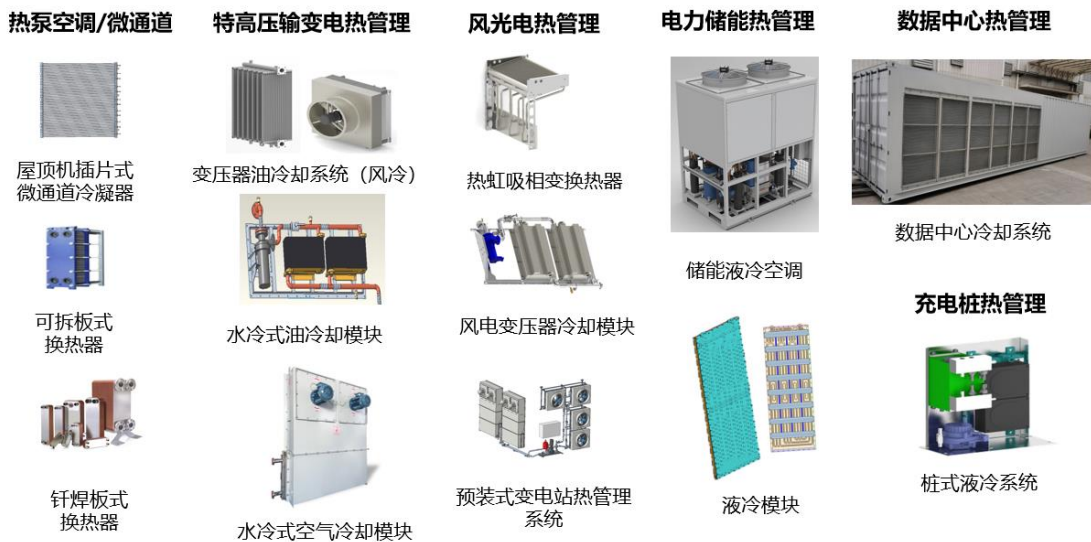

(二) 主要客户

新能源汽车领域的主要客户有沃尔沃、保时捷、蔚来、小鹏、零跑、通用、福特、宁德时代、吉利、长城、广汽、比亚迪、宇通、江铃、长安等；

燃料电池领域的主要客户有亿华通、上汽大通等；

乘用车领域的主要客户有福特、通用、宝马、雷诺、曼胡默尔、捷豹路虎、广汽三菱、东风日产、丰田、吉利、广汽、长城、长安、比亚迪、上汽等；

超级跑车领域的主要客户有法拉利、奥迪、奔驰、兰博基尼、宾利、宝马、迈凯伦、福特等；

商用车领域的主要客户有戴姆勒、康明斯、纳威司达、斯堪尼亚、一汽解放、东风汽车、中国重汽、北汽福田、玉柴、锡柴、潍柴等；

工程机械领域的主要客户有卡特彼勒、约翰迪尔、住友、徐工、龙工、三一重工、久保田等。

数字与能源换热板块的主要客户有 ABB、康明斯、卡特、MTU、格力、美的、海尔、海信、三星、LG、天舒等。

（三）经营模式

公司是集研发、生产、销售于一体的国家级高新技术企业。

1. 研发模式

公司作为国家高新技术企业，一直高度重视技术发展的储备和产出工作，持续加强技术创新和新品开发投入，引进高素质人才，完善研发体系和制度，创造良好的创新氛围，激发公司创新动力，进一步增强了公司产品的竞争力。

二次创业阶段，公司实施技术引领战略，制定产品与技术战略规划及实施路径，注重产品、技术研发和工艺改进，构建全球化的研发架构、体系及流程，建立完善研究系统、开发系统及试验验证系统，加强研发基础能力与基础设施建设，提升研发能力。目前公司在上海、欧洲、北美分别设立了研发中心，部分子公司亦积极开展研发工作，取得了较好的研发成果。

经过十余年的生产和研发的积累，形成了多项在国际一流、国内领先的核心技术，使公司产品与同行同类产品相比具有技术领先、成本低、品质高等优势。

2. 生产模式

公司建立了以订单驱动的拉动型生产方式，以销定产，重视快速及时反应，根据客户提出的技术、质量、开发周期、成本等要求，为其配套开发产品，并依据订单数量，安排采购及生产计划，公司从接到客户的订单到采购原材料、组织生产至产品交付的周期一般为 15-25 天左右。

在产品制造方面，公司以乘用车和新能源热管理、商用车和非道路热管理、数字能源三大产品平台为核心，以产品线带动事业部和子公司协同作战，根据客户需求进行属地化生产。按照规模经济、比较成本原则和贴近客户原则，在全球范围内合理规划生产布局，以全球化供应能力满足客户的需求，目前公司在浙江、上海、四川、山东、湖北、江苏、广东、广西、江西、陕西西安、安徽等地建有子公司和生产基地。并在墨西哥、美国、瑞典、波兰等建有研发分中心和生产基地。

3. 销售模式

公司主要采用直销模式，为点对点销售。作为各大整车及发动机生产厂商的一级配套供应商，直接向整车及发动机厂商销售产品。

公司建立了从技术、生产、服务一体化的快速反应体系，不断增强全球属地化市场拓展及技术与售后服务能力。公司设立客户经理、项目经理、技术经理组成的“金三角”自营体团队，点线面结合的立体销售网络与服务体系，为客户提供端对端服务。公司实施三个同步（同步开发、同步发展、同步规划）、三个合作（资产合作、属地合作、战略合作），不断提高战略、重点客户市场份额，围绕国内外战略客户，制订了单独的客户战略规划。

（四）行业竞争地位

经过 40 余年的发展，公司已发展成为国内汽车热管理行业的龙头企业，拥有国内顶尖的热交换器

批量化生产能力和国内顶尖的系统化的汽车热交换器技术储备，已在传统商用车、乘用车、工程机械热管理、新能源乘用车热管理领域建立了较强的竞争优势。现正逐步开拓工业及民用换热领域。目前公司已经拥有一批海内外优质的客户资源，是全球众多知名主机厂以及车企的供应商，产品获得了客户的高度认可，近几年逐步与各核心客户签订了战略合作协议和资产合作，形成了可信赖多赢的业务伙伴关系。

公司将继续坚持“加快推进国际化发展、实现技术引领、提升综合竞争力”三大战略方向，致力于在汽车热交换领域提供换热解决方案，努力将公司打造成为热管理领域受人尊敬的优秀企业。

3、主要会计数据和财务指标

(1) 近三年主要会计数据和财务指标

公司是否需追溯调整或重述以前年度会计数据

是 否

单位：元

	2023 年末	2022 年末	本年末比上年 末增减	2021 年末
总资产	16,156,211,007.71	13,523,532,332.01	19.47%	11,988,875,220.88
归属于上市公司股东的净资产	5,459,282,614.50	4,679,748,691.98	16.66%	4,400,149,823.52
	2023 年	2022 年	本年比上年增 减	2021 年
营业收入	11,018,009,120.46	8,479,637,894.79	29.93%	7,816,415,930.90
归属于上市公司股东的净利润	612,142,646.24	383,282,533.47	59.71%	220,374,339.65
归属于上市公司股东的扣除非 经常性损益的净利润	580,924,278.56	305,166,271.15	90.36%	207,912,560.50
经营活动产生的现金流量净额	921,382,051.02	556,996,016.36	65.42%	374,643,214.62
基本每股收益（元/股）	0.77	0.48	60.42%	0.28
稀释每股收益（元/股）	0.73	0.47	55.32%	0.28
加权平均净资产收益率	12.07%	8.46%	3.61%	5.28%

(2) 分季度主要会计数据

单位：元

	第一季度	第二季度	第三季度	第四季度
营业收入	2,555,046,217.61	2,707,087,483.75	2,730,179,877.83	3,025,695,541.27
归属于上市公司股东的净利润	126,950,573.92	158,524,259.40	158,122,791.68	168,545,021.24
归属于上市公司股东的扣除非 经常性损益的净利润	110,324,764.92	148,253,072.15	155,017,111.85	167,329,329.64
经营活动产生的现金流量净 额	64,602,500.56	100,584,929.49	292,452,509.12	463,742,111.85

上述财务指标或其加总数是否与公司已披露季度报告、半年度报告相关财务指标存在重大差异

是 否

4、股本及股东情况

(1) 普通股股东和表决权恢复的优先股股东数量及前 10 名股东持股情况表

单位：股

报告期末普通股股东总数	24,379	年度报告披露日前一个月末普通股股东总数	26,890	报告期末表决权恢复的优先股股东总数	0	年度报告披露日前一个月末表决权恢复的优先股股东总数	0
前 10 名股东持股情况（不含通过转融通出借股份）							
股东名称	股东性质	持股比例	持股数量	持有有限售条件的股份数量	质押、标记或冻结情况		
					股份状态	数量	
徐小敏	境内自然人	6.92%	55,615,820	41,711,865	不适用	0	
基本养老保险基金一零零三组合	其他	4.09%	32,907,774	0	不适用	0	
宁波正晟企业管理合伙企业（有限合伙）	境内非国有法人	3.98%	32,000,000	0	质押	11,730,000	
全国社保基金一一六组合	其他	2.40%	19,313,306	0	不适用	0	
全国社保基金一零八组合	其他	1.02%	8,221,700	0	不适用	0	
全国社保基金一零一组合	其他	0.99%	7,971,741	0	不适用	0	
泰康人寿保险有限责任公司—投连—行业配置	其他	0.87%	7,015,800	0	不适用	0	
香港中央结算有限公司	其他	0.82%	6,577,549	0	不适用	0	
周益民	境内自然人	0.81%	6,532,798	0	不适用	0	
中国建设银行股份有限公司—南方景气驱动混合型证券投资基金	其他	0.79%	6,383,730	0	不适用	0	
上述股东关联关系或一致行动的说明	其中，徐小敏为宁波正晟企业管理合伙企业（有限合伙）执行事务合伙人。未知其他股东之间是否存在关联关系。						
参与融资融券业务股东情况说明（如有）	无						

前十名股东参与转融通业务出借股份情况

适用 不适用

单位：股

前十名股东参与转融通出借股份情况								
股东名称 (全称)	期初普通账户、信用账户持股		期初转融通出借股份且尚未归还		期末普通账户、信用账户持股		期末转融通出借股份且尚未归还	
	数量合计	占总股本的比例	数量合计	占总股本的比例	数量合计	占总股本的比例	数量合计	占总股本的比例
基本养老保险基金一零零三组合	37,423,074	4.72%	663,700	0.08%	32,907,774	4.09%	2,827,500	0.35%
全国社保基金一零八组合	1,484,200	0.19%	0	0.00%	8,221,700	1.02%	329,200	0.04%

前十名股东较上期发生变化

适用 不适用

单位：股

前十名股东较上期末发生变化情况					
股东名称（全称）	本报告期新增/退出	期末转融通出借股份且尚未归还数量		期末股东普通账户、信用账户持股及转融通出借股份且尚未归还的股份数量	
		数量合计	占总股本的比例	数量合计	占总股本的比例
全国社保基金一一六组合	新增	0	0.00%	19,313,306	2.40%
全国社保基金一零八组合	新增	329,200	0.04%	8,550,900	1.06%
泰康人寿保险有限责任公司—投连—行业配置	新增	0	0.00%	7,015,800	0.87%
香港中央结算有限公司	新增	0	0.00%	6,577,549	0.82%
中国建设银行股份有限公司—南方景气驱动混合型证券投资基金	新增	0	0.00%	6,383,730	0.79%
上海浦东发展银行股份有限公司—景顺长城新能源产业股票型证券投资基金	退出	0	0.00%	见注 1	见注 1
基本养老保险基金一二零二组合	退出	0	0.00%	见注 1	见注 1
浙江银轮机械股份有限公司—第二期员工持股计划	退出	0	0.00%	6,100,000	0.76%
王达伦	退出	0	0.00%	6,279,200	0.78%
中国建设银行股份有限公司—信澳匠心臻选两年持有期混合型证券投资基金	退出	0	0.00%	2,687,041	0.33%

注 1：鉴于“上海浦东发展银行股份有限公司—景顺长城新能源产业股票型证券投资基金、基本养老保险基金一二零二组合”未在中登公司下发的期末前 200 大股东名册中，公司无该数据。

(2) 公司优先股股东总数及前 10 名优先股股东持股情况表

适用 不适用

公司报告期无优先股股东持股情况。

(3) 以方框图形式披露公司与实际控制人之间的产权及控制关系

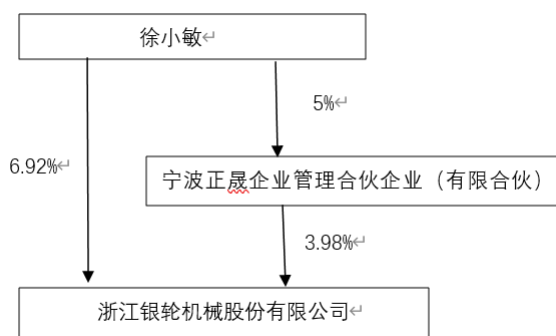

5、在年度报告批准报出日存续的债券情况

适用 不适用

(1) 债券基本信息

债券名称	债券简称	债券代码	发行日	到期日	债券余额 (万元)	利率
可转换公司债券	银轮转债	127037	2021年06月07日	2027年06月06日	69,940.4	第一年 0.30%、第二年 0.50%、第三年 1.00%、第四年 1.50%、第五年 1.8%、第六年 2.00%
报告期内公司债券的付息兑付情况	于 2023 年 6 月 7 日按面值支付第二年利息，每 10 张“银轮转债”（面值 1,000.00 元）利息为 5 元（含税）。					

(2) 公司债券最新跟踪评级及评级变化情况

报告期内，中诚信国际信用评级有限责任公司于 2023 年 6 月 9 日出具了《浙江银轮机械股份有限公司公开发行可转换公司债券 2023 年债券跟踪评级报告》。经中诚信国际信用评级委员会审定：维持贵公司主体信用等级为 AA，评级展望为稳定；维持“银轮转债”的债项信用等级为 AA。

(3) 截至报告期末公司近 2 年的主要会计数据和财务指标

单位：万元

项目	2023 年	2022 年	本年比上年增减
资产负债率	62.29%	61.31%	0.98%
扣除非经常性损益后净利润	58,308.54	30,516.63	91.07%
EBITDA 全部债务比	9.08%	7.15%	1.93%
利息保障倍数	7.41	5.43	36.46%

三、重要事项

2023 年，公司紧紧围绕“变革创新、降本增效、开源创收、数据讲话”要求，全面深化变革创新向纵深推进，调整优化组织结构，形成以三大事业部、三大职能部门、三大办公室、两大海外战区及两大部门（简称“33322”）为躯干的全新组织架构，开创性实施卓越效益突破激励机制，制订加快国际化发展纲要，提出全新 PSEA 国际化发展指数，进一步推进新能源热管理业务的全球属地化制造基地建设。积极开展“躬行泥灰行动”，实现了公司既定的经营目标，效益提升成效显著。报告期内，公司实现营业收入 1,101,800.91 万元，同比增长 29.93%；实现归属于上市公司股东净利润 61,214.26 万元，同比增长 59.71%。

2023 年，公司总体经营情况如下：

1、全面深化变革，加快效益提升

2023 年坚定持续推行“变革创新、降本增效、开源创收、数据说话”经营方针，切实推进了承包经营、卓越效益突破激励、数十条零缺陷示范产线打造、四大标杆工厂建设试点等一系列改革举措。鼓励各经营体、职能部门等，通过开源创收进行利润分成，大大提高了改革积极性，激发创新活力。报告期内，公司荣获浙江省首批雄鹰企业和浙江省人民政府质量管理创新奖。公司经营效益更是逐季提升，持续兑现对广大投资者的承诺。

2、卓越营销，业务突破，新项目定点创新高

围绕龙头突破策略，通过一客一策驱动资源配置和发挥龙头引领作用，推动战略客户产品业务规模、配套份额和整体占比，战略重点客户业务规模和满意度持续提升。进一步完善全球营销体系建设及考核激励机制，打造全球营销团队铁军项目，建设一支多元化、年轻化、专业化、国际化的全球营销队伍。报告期内，公司营业收入取得重大突破，新项目定点总额再创新高，并荣获卡特彼勒 E&T 事业部全球供应商“卓越”认可、约翰迪尔合作伙伴奖等。

通过卓越营销实现了业务突破，主要是欧洲高端客户的突破、国际新领域的业务突破以及国内新客户新领域的拓展。报告期内，累计获得 223 个项目，根据客户需求及预测，生命周期内新获项目达产后将为公司新增年销售收入超 61.06 亿元。其中获得国际订单 25.88 亿元，占比 42%，随着属地产能的提升，国际客户订单呈明显加速。分业务板块，新能源汽车业务，陆续获得了北美客户芯片冷却系统及超充冷却模块、比亚迪电池冷却板及冷却模块、宁德时代水冷板、国内造车新势力芯片冷却及集成模块、欧洲客户空调箱等项目。数字能源业务，陆续获得了阳光电源储能及光伏逆变器液冷机组、国际客户发电机组冷却模块、国内头部客户储能液冷、三变和江变等客户铝片式变压器换热器、日立能源等风电变压器换热器等项目。商用车非道路业务，陆续获得三一重机冷却模块、宇通客车冷却模块、柳工工程机械冷却模块、中国重汽冷却模块、卡特彼勒冷却模块等项目。

3、持续推进国内外属地化建设，提高公司竞争力

2023 年年度战略研讨会上明确了公司深化国际化、加大产业出海的经营方针和目标。报告期内，墨西哥工厂及波兰工厂已投产，而且墨西哥工厂在第四季度实现了盈亏平衡。国内四川宜宾工厂、陕西西安工厂已投产，现正积极筹建安徽合肥工厂。国内外工厂的陆续投产，公司全球化布局进一步完善，打开了新的发展格局。深度融入国际分工体系，更好地利用国内国际两个市场、资源，打造更高水平开放型经营发展模式。

4、提升研发技术能力，推进公司全面卓越运营

在“加快国际化、实现技术引领、提升综合竞争力”三大战略方向的指引下，不断提升研发技术能力，完善研发体系、创新环境、创新文化，激发创新思维和创新活力，加快公司研发及创新成果的转化。在商用车与非道路传统热管理模块和部件上，通过对标同行同类产品性能，不断实施产品创新迭代，取长补短，提高产品性能，为产品争取更高的市场份额。在商用车新能源方面，围绕新能源产品战略，建成商用车新能源产品自主开发能力，BTMS、TMS 和水路集成模块都完成了 0 到 1 的突破。目前已完成了商用车新能源用换热器的系列开发、电池及电驱热管理系统开发，商用车集成模块也取得突破。在乘用车新能源方面，围绕 1+4+N 战略，深耕热管理，通过核心零部件技术迭代，持续降本，突破多个国际重点客户并获得定点。在数字与能源方面，加大研发投入，组建专业研发团队，聚焦数据中心、液冷超充、储能等热管理产品。现已成立工作室，积极探索公司发展的第四曲线业务。

5、推进人才梯队建设，做好激励措施，为公司发展提供不竭动力

在人才队伍建设上，聚焦到公司各类经营重点及模式创新提升中，围绕项目开展人员盘点，识别痛点，通过明确关键角色、明确交接规范、建立师带徒制度等措施有针对性提供人力资源解决方案。赋能各经营体，优化人员分流工作，做好人岗匹配。面向新进、1-2 年年轻的、具有潜力的员工，组织实施人才选拔，策划培训课程。加大人才引进，从外部引进有牵头组织领导能力的领头羊人才。同时做好骨干员工的激励，比如股票期权、员工持股计划等，充分调动员工积极性。