





2023年度社会责任报告 暨ESG（环境社会及治理）报告

报告导读

本报告主要介绍长春一东离合器股份有限公司（以下简称公司、长春一东或我们）在环境、社会及公司治理方面的理念、方针、行动和进展，旨在公开展示公司的可持续发展愿景，通过客观、规范、透明和全面的信息披露，真实地反映公司在治理、环境、社会等责任领域所做出的努力、实践和绩效。公司将不断努力为推动经济、社会和环境可持续发展做出新的更多的贡献。

	报告时间范围	2023年1月1日至2023年12月31日，部分内容往前后年度适度延伸。
	报告主体范围	本报告主体内容和相关数据覆盖公司及其分子公司。
	报告信息来源	本报告披露的信息和数据均来自公司工作文件及相关统计数据，报告经董事会审核后发布，公司及全体董事保证本报告内容不存在任何虚假记载、误导性陈述或重大遗漏，并对其内容的真实性、准确性和完整性承担个别及连带责任。
	报告参考标准	<ul style="list-style-type: none">● 中国国家标准《社会责任报告编制指南》（GB/T 36001-2015）● 中国社会科学院《中国企业社会责任报告编写指南》（CASS-CSR4.0）● 联合国 2030 年可持续发展目标（SDGs）● 国际标准化组织《ISO 26000：社会责任指南（2010）》● 全球可持续发展标准委员会 GRI《可持续发展报告标准》（GRI Standards）● 上海证券交易所《上海证券交易所上市公司自律监管指引第 1 号——规范运作》
	报告发布形式	本报告以电子版形式发布，您可登陆上海证券交易所网站（www.sse.com.cn）查阅，如对报告有疑问和建议，您可发邮件至mail@ccyd.com.cn，或可致电（0431）85158570。

目录 CONTENTS

	走进长春一东	01
	公司简介	01
	企业文化	01
	公司主要产品和服务	02
	公司技术创新能力	03
	公司创业历程	04
	公司股权结构	04
	公司组织架构	05
	公司荣誉	06
	ESG管理篇	07
	可持续发展理念	07
	利益相关方沟通	08
	公司治理篇	09
	战略引领	09
	发展原则	09
	发展方向	10
	党建引领	11
	深化改革	16
	合规经营	17
	合规架构	18
	依法纳税	18
	内部控制	18
	全面风险	18
	制度根基	19
	科技创新	19
	社会认可	20
	客户服务	22
	供应商合作	23
	精益求精	24
	信息披露	25
	三会管理	26
	投资者关系	27
	股东回报	27



环境发展篇

28

绿色能源篇	28
安全生产管理体系	29
安全宣贯与培训	29
隐患排查及治理	30
应急管理体系	30
安全生产投入	30
安全生产事故数	30
体系运行	31
目标管理	31
安全制度	31
相关方管理	31
能源管理体系	32
能源管理目标	32
能源计量管理	32
能效对标管理	32
环境信息管理	32
水资源使用	33
排放管理	33
气候变化	33
排放量	33
绿色办公	34
双碳行动	34
环境管理体系	35
环境管理目标	35
环保投入	35
环保预警及应急机制	35
环境管理体系认证	35
环保培训和宣教	36



社会责任篇

38

合规用工管理	38
员工关怀	38
以人为本	39
人才建设工作	39
反腐倡廉	44
一带一路	45
质量体系	46
知识产权体系	47



未来展望

48

走进长春一东

公司简介

公司成立于1992年9月，前身为一汽集团公司与吉林东光精密机械厂合资成立的一汽东光离合器厂。1997年11月26日，组建长春一东离合器股份有限公司，于1998年完成股份制改造并在上海证券交易所公开上市，是中国汽车离合器行业的首家上市公司。

公司注册资本14151万元，本部占地面积10万平方米，生产面积6万平方米，下辖沈阳一东四环离合器有限责任公司、长春一东汽车零部件制造有限责任公司、“YiDong Clutch RUS”有限责任公司3家控股子公司，拥有苏州研发中心分公司、成都分公司、汽贸城销售3家分公司，共有从业人员760人，是离合器行业标准起草单位，中国离合器行业理事单位。



公司秉持“责任、创新、求实、成事”的企业文化，为履行强军首责，推动高质量发展，建设具有行业竞争力的创新型企业而努力。

公司主要产品和服务

公司主要生产销售汽车离合器和重型车驾驶室液压翻转机构产品，年生产能力分别达280万件和180万件。是目前国内生产规模最大、产品系列最宽、配套能力最强的汽车离合器和液压举升机构生产基地。公司产品实现国内主流重卡配套业务全覆盖，并远销荷兰、德国、瑞典等海外国家。

在行业内通过了IATF16949质量管理体系认证、ISO14001环境管理体系认证、OHSAS18001职业健康安全管理体系认证、武器装备质量管理体系认证，坚持“精益制造，质量第一，品质卓越，顾客满意”的质量方针，全面满足客户要求。

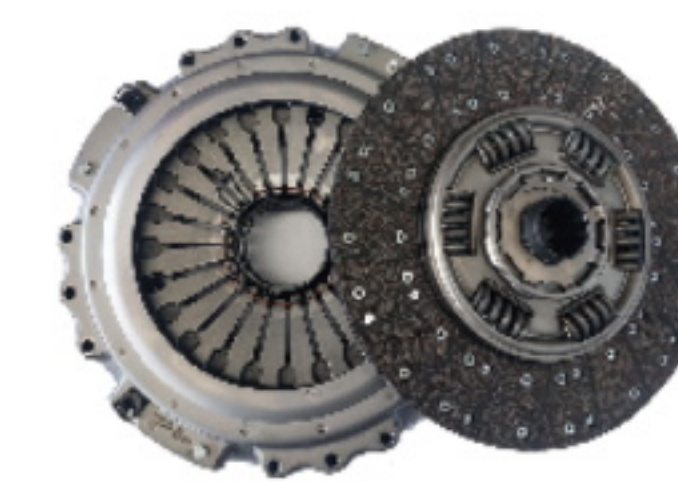

离合器总成



AMT控制系统



电动泵

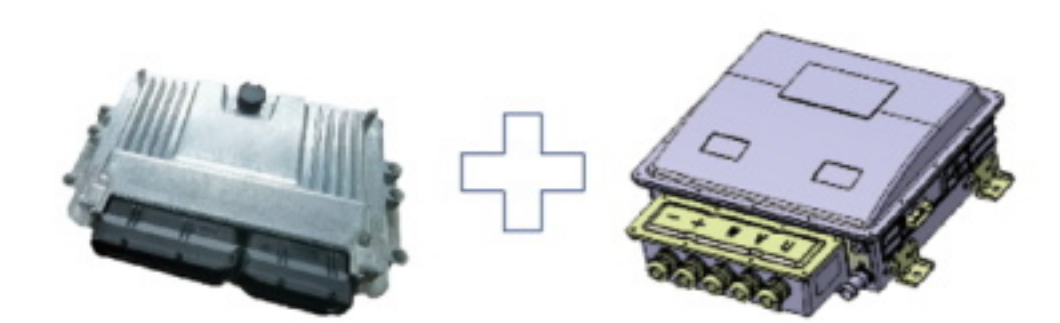

电驱电控

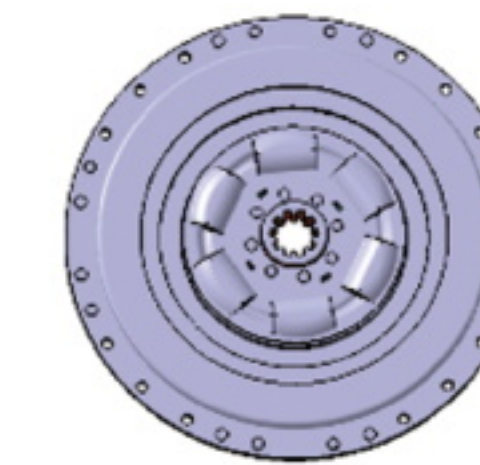

扭转减振器



液压缸



液压锁



液压尾板



公司技术创新能力

研发实力

公司拥有国家级企业技术中心、博士后科研工作站，围绕兵器集团“10+N”民用产业集群，初步建立传动系统、机电液、电驱电控等科研平台。

拥有国内领先的测试中心——CNAS国家级实验室，具备第三方检测资格，可根据国家及国际标准，对离合器不同产品性能进行精细化检测。

人才实力

现有研发人员共计85人，其中博士3人，硕士15人，本科57人，研究生及以上学历20%，获得18项发明专利及100余项实用新型专利和外观专利，是一支技术强、专业精，具有优秀协作精神的技术团队。

创新成果

获得国家级知识产权优势企业和吉林省标准化创新突出贡献奖，其中大马力项目进入吉林省“双十工程”。

公司创业历程



公司股权结构

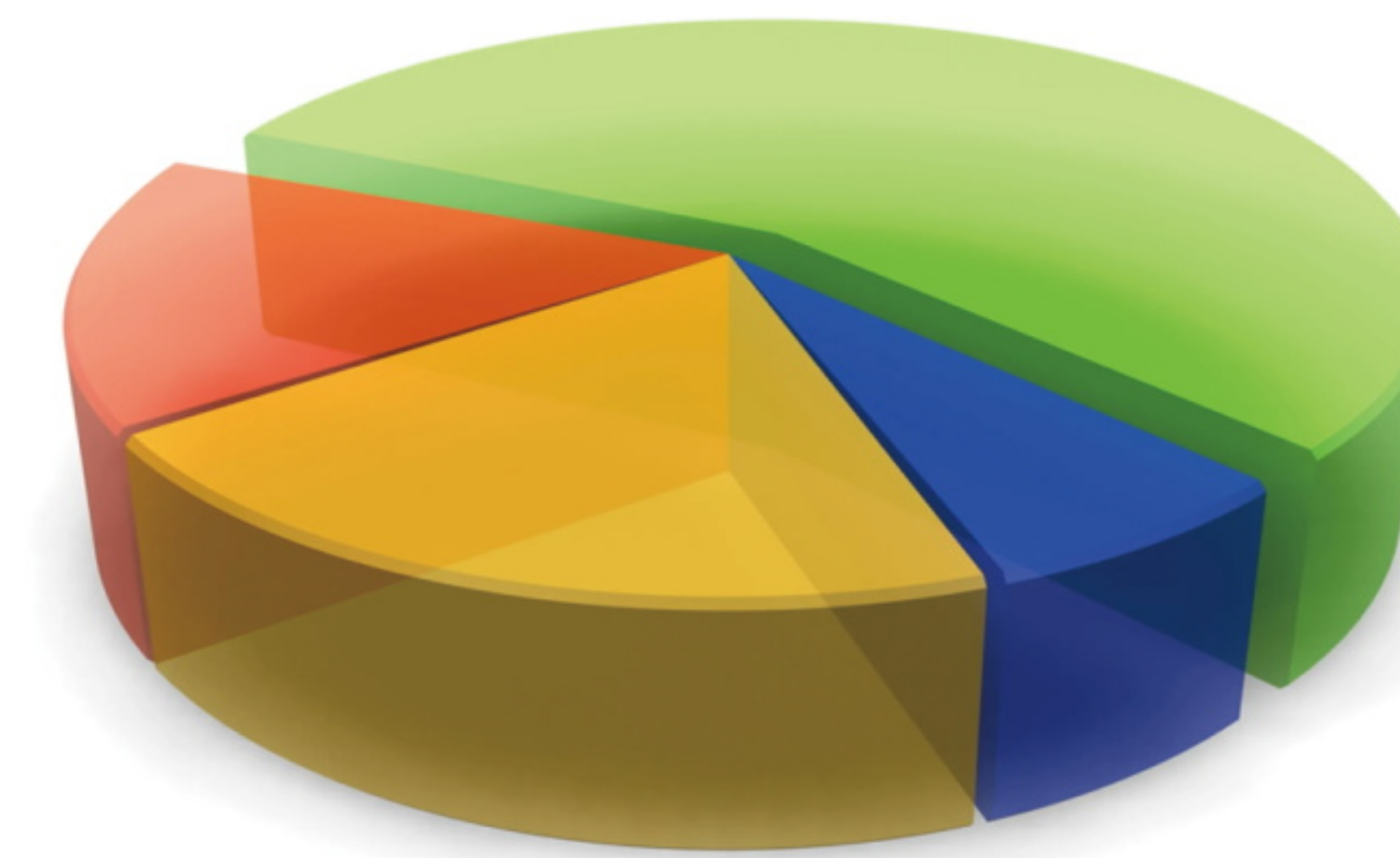

- 公司的实际控制人为中国兵器工业集团有限公司，控股股东为东北工业集团有限公司（持股比例为24.00%）
- 第二大股东为一汽股权投资（天津）有限公司（持股比例为22.52%）
- 第三大股东为中兵投资管理有限责任公司（持股比例为8.07%），东北工业集团有限公司和中兵投资管理有限责任公司均为中国兵器工业集团有限公司全资子公司



公司组织架构

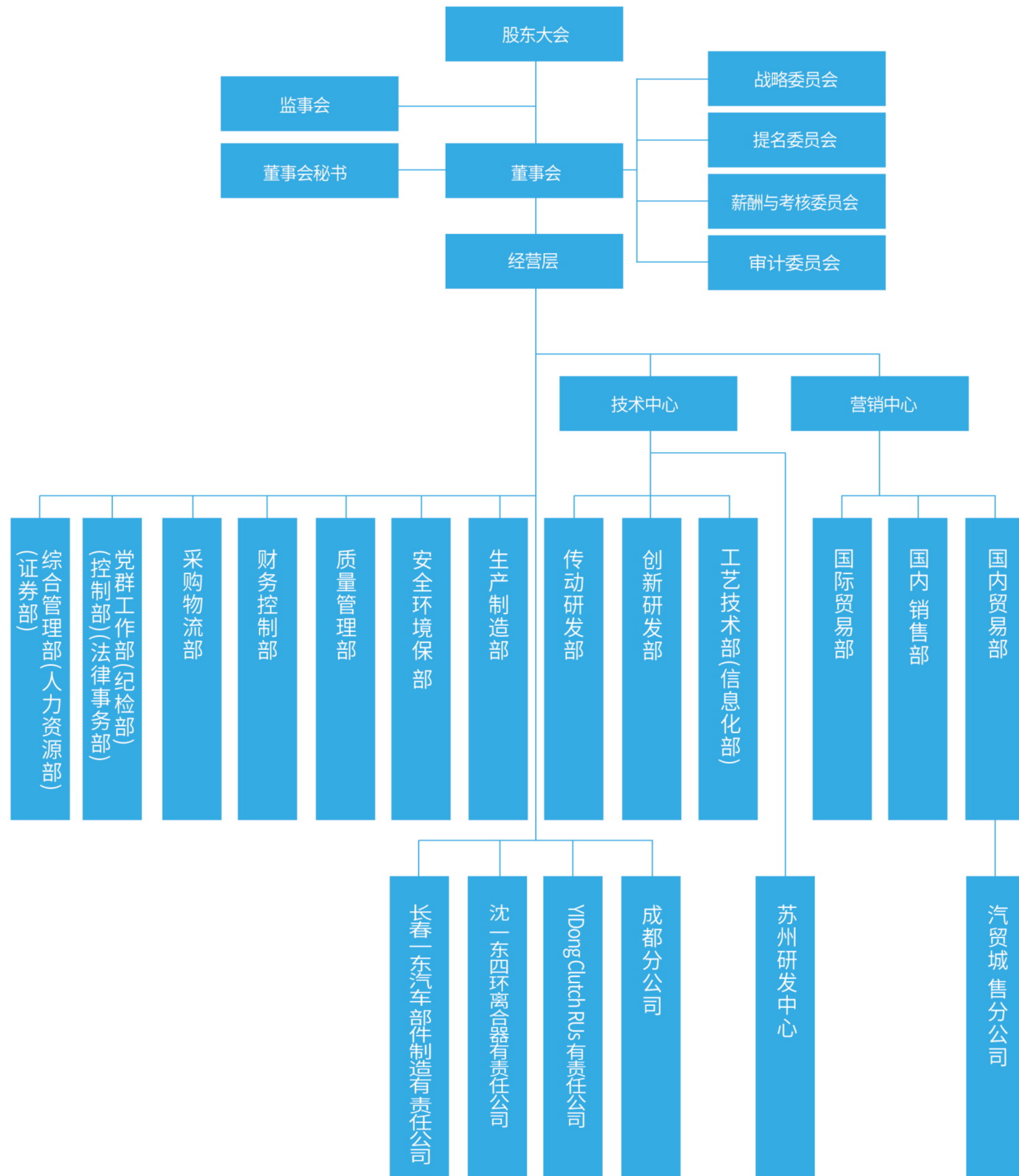

公司荣誉

荣誉称号或奖项名称	授予单位或部门
国家知识产权示范企业	国家知识产权局
全市内保系统安全保卫工作先进单位	长春市公安局
长春市青年安全生产示范岗	长春市委员会长春市应急管理局
长春市第35届模范集体	长春市人民政府
五四红旗团委	共青团长春市委
军(警)民共建优秀单位	中共长春市委长春市人民政府
第四届吉林省专利银奖	吉林省人民政府
吉林省职工“五小”活动先进班组	吉林省总工会
上汽红岩汽车有限公司	技术贡献奖
昆明云内动力股份有限公司	精诚合作奖
成都大运汽车集团有限公司运城分公司	优秀供应商
安徽江淮汽车集团股份有限公司	协同开发奖
一汽解放汽车有限公司	风雨同舟奖 荣耀伙伴 供应保障奖



ESG管理篇

ESG

长吉一东积极响应党中央号召，坚持走生态优先、绿色低碳的高质量发展道路。不断减少污染排放、治理生态环境、升级节能技术以及发展循环经济，提高生态环境保护水平和能源利用综合效能，推动各产业生产过程向低碳化、清洁化、智慧化方向转型。

可持续发展理念

长吉一东积极响应“双碳”发展理念，建设公司ESG品牌形象，完善ESG策略体系，将公司发展与联合国2030可持续发展目标（SDGs）紧密结合，确立起公司整体 ESG 管理理念，全面助力公司ESG发展。

管理维度	管理理念	SDGs
G 公司治理	规范公司治理、三会运作廉洁党建、依法治企、合规经营、提升ESG管理水平	10 和平、正义与强大机构, 17 促进目标实现的伙伴关系, 8 体面工作和经济增长
E 环境保护	规范环境管理、加强能源管理、有效利用资源	6 清洁饮水和卫生设施, 7 经济适用的清洁能源, 13 气候行动
S 产业价值	坚持创新驱动、致力质量提升、细化供应链管理、引领产业可持续发展	9 产业、创新和基础设施, 11 可持续城市和社区, 12 负责任消费和生产
S 员工权益	促进员工成长与发展、营造平等、和谐的工作环境	3 良好健康与福祉, 4 优质教育, 5 性别平等
S 社会责任	积极承担社会责任、促进科技进步与文化繁荣、服务和谐社会	1 无贫困, 2 零饥饿, 10 减少不平等

利益相关方沟通

公司坚持环境保护理念，承担企业应有的社会责任，不断提高资源综合利用效率，推进企业与环境的可持续发展。公司关注投资者、客户、员工、合作伙伴等利益相关方的权益，通过多种沟通渠道了解及回应其主要关注的 ESG 议题。

利益相关方	期望和诉求	回应与沟通
 政府和监管机构	遵纪守法、合法合规、依法纳税、接受监督、促进经济发展、污染防治	加强合规管理运营、接受监督考核、提高发展能力
 股东和投资者	规范公司治理、合规经营、提高盈利水平、保障股东权益、降低经营风险、高质量的信息披露	完善公司治理、强化内控合规、促进业务发展、开展全面风险管理、提升信披质量
 客户	产品质量保障、优质服务、信息安全	加强产品质量管理、提升服务能力和水平、保护客户信息
 合作伙伴	产品质量保障、优质服务、信息安全	战略合作、公开透明采购、供应商审核、技术创新
 员工	权益保障、福利及待遇、职业发展、培训与教育、职业健康与安全	依法签订和遵守劳动合同、完善薪酬福利体系、安全管理和职业健康防护、关爱员工、开展文体活动
 环境	应对气候变化、资源有效利用、环境保护	碳排放管理、碳减排、提高资源利用率、节约资源和能耗、污染防治
 社区	社区发展、公益慈善、带动就业	社区活动与志愿服务、社会事业支持、扶贫公益、技能培训
 高校及科研机构	技术创新、共同发展	科技创新、参研共研

公司治理篇

公司坚持以习近平新时代中国特色社会主义思想为指导，准确把握党中央关于国际国内形势的科学分析和重大判断，坚决贯彻落实国企改革三年行动工作部署，推进深化企业改革，不断完善中国特色现代企业制度，持续加强董事会建设，提升公司治理水平。严格遵守《公司法》《证券法》《上市公司治理准则》和《公司章程》等相关要求，不断完善公司内部法人治理结构，健全内部管理制度，确保重大事项党委前置把关，明确划分股东大会、董事会、监事会的职责权限，促进“三会一层”各尽其责，共同推动公司健康持续发展，切实维护公司和股东的合法权益。



战略引领

公司深入实施“1+5”战略，围绕“129”工程，坚持稳中求进总基调，完整、准确、全面贯彻新发展理念，以做强做优做大产业集群为核心，实施4大工程，提升5个能力，强化党建引领，坚持军民融合，聚焦新业务新方向、新领域新路径，加快培育发展新兴产业和产业集群，推进战略性调整，为成为国内领先国际知名的汽车零部件专业集成供应商和系统解决方案供应商奠定基础，全面推进公司高质量发展。

发展原则

坚持市场导向，高效协同，重构体系拼突破

坚持科技创新，项目引领，结构调整促转型

坚持质量制胜，问题导向，打造品牌强支撑

坚持深化改革，精益求精，提升效能增效益

坚持风险防控，提升能力，坚守底线促发展

坚持党的领导，凝心铸魂，党建引领保落实

发展方向

公司坚持环境保护理念，承担企业应有的社会责任，不断提高资源综合利用效率，推进企业与环境的可持续发展。公司关注投资者、客户、员工、合作伙伴等利益相关方的权益，通过多种沟通渠道了解及回应其主要关注的 ESG 议题。

一是做强优势产业

提升离合器、液压举升机构等传统类产品性能，做专做精，持续巩固开拓市场

二是拓展战略产业

加快智能线控离合系统、AMT系统、动力总成与整车控制系统等电控类产品研发，拓展液压围板、扭转减振器、新能源电池组锁止机构等增长型产品种类，成为支撑公司中长期发展的高附加值产品

三是发展新兴产业

推进激光雷达等高端技术类产品预研，支撑下一轮产品转型和可持续发展



党建引领

2023年，公司党委坚持以习近平新时代中国特色社会主义思想为指引，全面贯彻党的二十大、二十届一中全会精神和二十届中央纪委二次全会精神，全面落实新时代党的建设总要求和党的组织路线，深入贯彻落实习近平总书记视察企业重要讲话精神，深刻领悟“两个确立”的决定性意义，增强“四个意识”、坚定“四个自信”、做到“两个维护”，坚持稳中求进总基调，完整、准确、全面贯彻新发展理念，以做强做优做大产业集群为核心，实施4大工程，提升5个能力，强化党建引领，全力完成年度经营目标，以高质量党建引领保障公司高质量发展。



弘扬红色文化 传承革命精神

公司党委组织全体党员开展红色教育主题党日活动

为深入学习贯彻习近平新时代中国特色社会主义思想，弘扬红色文化、传承革命精神，引导全体党员干部更好履行党员义务与使命，2023年公司党委充分发挥红色教育资源和党性教育基地作用，组织全体党员到吉林省博物院开展参观学习“誓言如初”东北抗联故事专题展主题党日活动。



追寻红色记忆 弘扬革命精神

2023年公司党委组织开展庆祝建党102周年暨红色教育主题党日活动，组织140余名党员来到长春革命烈士纪念馆开展了“追寻红色记忆 弘扬革命精神”活动



公司召开2023年度党的建设暨 党风廉政建设工作会议精神部署会

公司党委书记、总经理刘晓东同志对2023年度党建、纪检工会、团委工作进行安排部署。一是要着力强化党的创新理论武装。二是要抓好公司党建工作会、党建责任书、党风廉政建设责任书指标任务的分解落实。三是要围绕中心抓好党的建设各项工作。四是要严肃党内政治生活。五是要团结凝聚好职工群众。六是持之以恒抓好党风廉政建设和反腐败斗争。牢记全面从严治党永远在路上，坚持原则、守住底线，严格落实中央八项规定精神和兵器集团党组23条措施，坚决反“四风”树新风。



公司召开党委会、党委理论学习中心组学习和专题研讨会

公司党委书记、总经理刘晓东同志对2023年度党建、纪检工会、团委工作进行安排部署。一是要着力强化党的创新理论武装。二是要抓好公司党建工作会、党建责任书、党风廉政建设责任书指标任务的分解落实。三是要围绕中心抓好党的建设各项工作。四是要严肃党内政治生活。五是要团结凝聚好职工群众。六是持之以恒抓好党风廉政建设和反腐败斗争。牢记全面从严治党永远在路上，坚持原则、守住底线，严格落实中央八项规定精神和兵器集团党组23条措施，坚决反“四风”树新风。



踔厉奋发不忘国殇 勇毅前行吾辈自强 组织参观东北沦陷史陈列馆

更加深刻地感受到中国共产党带领人民不懈奋斗的光辉历程，更加清晰地认识到弘扬爱国主义、民族精神的重要性和肩负的历史使命。大家纷纷表示，将坚持不懈用习近平新时代中国特色社会主义思想凝心铸魂，总结好、运用好、巩固好学习成果，以革命先辈为榜样，把对党的绝对忠诚落实到履职尽责的工作实践中，为促进一东公司高质量发展贡献自己的力量！





以党的二十大精神为指引 牢记殷殷嘱托
加快转型升级深化提质增效 奋力谱写公司高质量发展新篇章
公司党委书记、总经理讲授专题党课



以学铸魂，坚定理想信念推动主题教育取得实实在在的成效
公司党委副书记、纪委书记、工会主席讲授专题党课



慰问暖人心 关怀传党情
公司党委开展“七一”走访慰问生活困难党员活动

为开展好庆祝中国共产党成立102周年系列活动，切实做好党内关怀帮扶工作，公司党委书记、总经理刘晓东对生活困难党员进行走访慰问并送上慰问金。详细询问生活困难党员身体健康状况、生产生活情况及生活中存在的实际困难和诉求，认真倾听他们的想法诉求，让困难党员切实感受到一东公司的关怀和党组织的温暖。让生活困难党员深切感受到党的关怀和温暖，体现了一东公司党委对困难党员的关心和爱护，弘扬了一东公司党委的优良传统，增强了党员的归属感责任感和幸福感，进一步增强了党组织的凝聚力和战斗力。



深入学习贯彻习近平新时代中国特色社会主义思想
凝心聚力勇力前行以更强的担当更大的作为扎实推进公司高质量发展

开展学习贯彻习近平新时代中国特色社会主义思想主题教育，是东公司当前的一项重大任务，全体党员干部、职工群众要更加紧密团结在以习近平同志为核心的党中央周围，提高政治站位，以学铸魂、以学增智、以学正风、以学促干以踔厉奋发的精神状态、时不我待的奋斗姿态，全面开创一东公司事业高质量发展新格局，为推动一东公司成为世界一流企业作出更大贡献！



以学铸魂，坚定理想信念推动主题教育取得实实在在的成效
公司党委副书记、纪委书记、工会主席讲授专题党课

公司联合西昌公交公司1车队，开展了“致敬人民英雄，牢记初心使命”共建活动。此次共建活动是为了纪念抗美援朝的人民英雄，他们无私无畏的伟大精神感染着一代代中华儿女，他们用鲜血筑就的不朽丰碑将永远铭刻在人民心中！



“学思想、强党性”主题党日



为纪念中国共产党建党102周年，重温党在抗日战争中的光辉历史。在东北沦陷史陈列馆开展红色教育主题党日活动，赴“中共满洲省委旧址”参观学习，重温历史感受中共满洲省委在那个特殊的历史条件下，在八年多的峥嵘岁月里，领导东北民众同封建军阀势力、日本帝国主义进行了英勇不屈的斗争，为中华民族的解放事业做出的重要贡献。

深化改革

公司始终坚持政治引领，深入学习贯彻习近平新时代中国特色社会主义思想

坚持将党的建设全面深度融入公司发展，自觉把主题教育作为重大政治任务紧紧抓在手上，统筹谋划，精心组织，制定《关于开展第二批学习贯彻习近平新时代中国特色社会主义思想主题教育实施方案》《关于成立长春一东离合器股份有限公司第二批学习贯彻习近平新时代中国特色社会主义思想主题教育组织机构的通知》和《中共长春一东离合器股份有限公司委员会学习贯彻习近平新时代中国特色社会主义思想主题教育调查研究工作方案》，把深入开展主题教育作为首要政治任务，准确把握主题教育的总要求，深刻理解“学思想、强党性、重实践、建新功”的丰富内涵，准确把握主题教育的根本任务和具体目标，坚持将理论学习、调查研究、推动发展、检视整改贯穿始终，高质量推动第二批主题教育扎实开展,取得实效。

提高政治站位，持之以恒用习近平新时代中国特色社会主义思想武装头脑、推动工作

将习近平总书记最新发表的重要讲话精神和指示批示精神作为一东公司党委会议“第一议题”，第一时间组织学习，第一时间贯彻落实。健全工作制度，不断夯实党建工作基础，修订《长春一东离合器股份有限公司党委讨论决定事项清单和党委前置研究讨论重大经营管理事项清单》，压紧压实管党治党政治责任，推动一东公司改革发展。全年组织召开党委会21次，党委理论中心组学习12次，开展交流研讨5次，开展“第一议题”学习7次，党章专题学习1次，举办读书班2期。

持续抓好“三基”建设，强化党的基层基础建设，提升服务发展的战斗力

围绕“三基”建设持续提高党建工作标准化、规范化、制度化建设，严格发展党员工作程序，制定实施发展党员年度工作计划并组织实施，2023年发展党员6人，预备党员转正9人。带好基本队伍，严肃党内政治生活，根据组织机构调整，共调整了13个党支部，选优配强党支部书记和支部员，全面提升基层组织力。

持续深化人力资源重点领域改革，优化队伍建设

优化公司组织机构，提高组织运行效能，提高本部价值创造能力；进一步提升经理层成员任期制和契约化管理工作质量，强化契约目标的科学性、挑战性和契约的刚性考核、兑现；积极推进开放融合创新型科技人才队伍建设，柔性引进行业领军人才，发挥苏州研发中心人才聚集效应引进技术人才，打造“人才飞地”；建立项目CEO管理模式，进一步向项目经理赋能授权，为项目经理更好地开展项目攻关做好全方位保障；完善员工职业发展通道，健全分层分类的人才考核评价体系。推动分类、细化优化、员工市场化退出标准和渠道，完善企业内部人才流动机制，深化管理人员能上能下，推进竞聘上岗，实施末等调整和不胜任退出。完善以价值创造为导向的分配体系，激发员工创造力。

提升公司治理能力，提高上市公司质量

开展提高上市公司质量专项行动，完成《提高央企控股上市公司质量工作方案》工作任务，发挥好上市公司平台功能。强化投资者关系管理和投资者回报，开展投资者交流活动，依规定有序披露相关信息，开展ESG报告披露，推动加强环境、社会和公司治理建设，有效促进公司经济效益提升。

深入开展精益管理，深植精益文化

建立健全各级领导人员学精益、讲精益、干精益的管理机制，结合DPS管理体系，将精益管理体系和各层级人员的职责及具体工作进行联动，运用精益工具分解部门关键绩效指标，支撑部门业务开展。利用价值流分析活动、标准作业、快速换模、防错工具，JIT准时化物流来优化产线布局，减少作业人员。开展TPM管理活动，降低设备维修时间，减少因设备停机导致的停产，保证产品交付。建立精益人才培养晋升通道，将精益人才培养和职级晋升相挂钩，完善精益人才队伍建设。实现公司整体DPS的符合率达到90%，生产效率提升10%，分子公司DPS符合率达到85%。

加强目标管理，推动改善经营指标

全力抓好挖潜增效、降本增效、提质增效，深入挖掘企业管理中的浪费点，持续开展控降成本改善工作，通过设计降本、工艺降本、采购降本等方式，提高产品竞争力，以财务分析、绩效管理、精益管理方式推动指标改善，推动主要经营指标和专项管控指标改善，提高公司盈利能力。

合规经营

有效落实全员合规管理职责

公司各部门按照“管业务必须管合规”的要求，坚决守护“第一道防线”。法律事务部牵头组织合规管理体系的建立健全并有效执行，完善《合规管理办法》、《法律合规审核管理办法》不断筑牢“第二道防线”。纪检部、风险控制部充分发挥监督职责，切实发挥“第三道防线”的震慑作用。公司各部门根据本部门的相关管理职责制定形成合规风险识别清单、重点岗位合规职责清单和流程管控清单的“三张清单”，推动公司合规管理工作有效运行。



开展《宪法》专题培训

中共中央总书记、国家主席、中央军委主席习近平在第十个国家宪法日到来之际作出重要指示指出，宪法是治国安邦的总章程，是我们党治国理政的根本法律依据，是国家政治和社会生活的最高法律规范。为做好第十个国家宪法日的宣传工作，提升法律意识，公司从宪法概述、宪法基本原则、宪法制定与修改、宪法实施与监督、宪法案例分析以及宪法发展与展望六个方面开展了《宪法》专题培训。

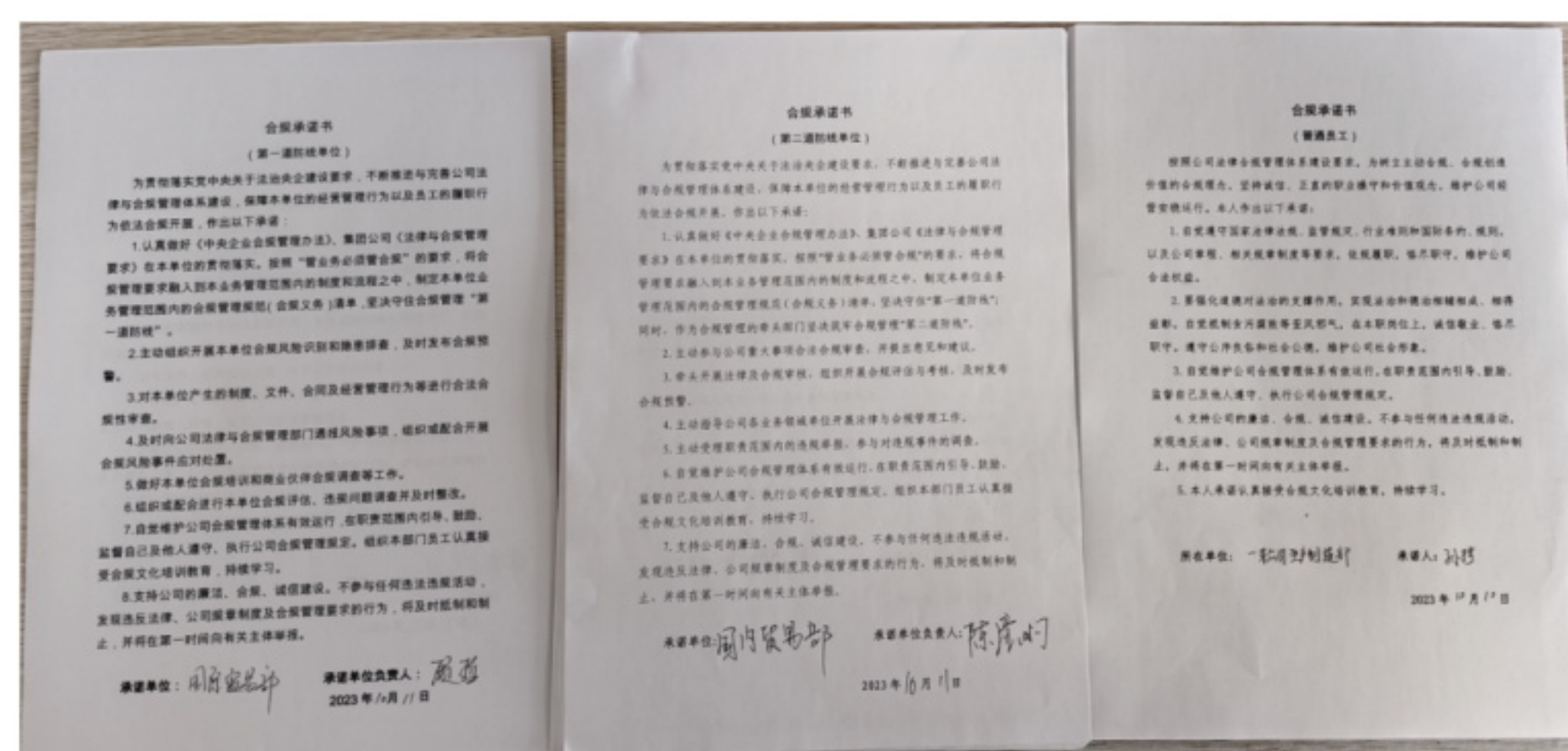

坚决守护“第一道防线”

公司将法律合规审核嵌入经济合同、规章制度、重大决策的审核流程，有效保障了公司合同履行，制度运行，重大事项进行的法律合规风险防控。

合规架构

自上市以来，严格按照中国证监会发布的有关上市公司治理的规范性文件要求，以《公司法》《证券法》等法律法规及规范性文件为依据，不断完善公司法人治理结构和内控制度，构建以公司章程为基础、以三重一大事项清单为抓手、以基本管理制度为支撑的公司制度体系，用“一章、一单、一套制度”系统明确了各治理主体的权责边界和决策流程，在保障公司决策效率的同时，确保各治理主体协调运转、有效制衡。

依法纳税

公司高度重视税务管理对企业的发展起到的至关重要的支撑作用。坚持确保企业遵守税法规定，按时申报纳税，避免税务违规行为，坚守风险底线。同时充分利用国家和地方提供的各种税务优惠政策，如税收减免、研发费用加计扣除等，助力企业降低成本，提高竞争力。通过合规纳税、优化税负、资金管理、决策支持等方面的工作，在确保合规经营的同时，为企业的可持续发展和竞争力提升提供有力保障。

内部控制管理

公司深化内控体系管控与各项业务工作的有机结合，确保各项经营业务规范有序开展。按照不相容职务设置岗位，分离控制，不断优化完善管理要求，形成相互衔接、相互制衡、相互监督的内控体系工作机制，切实提升内控体系管控水平。

全面风险管理

公司积极开展并推进全面风险管理和评估工作，按照“业务工作谁主管，风险管理谁负责”的原则，对照本单位生产经营发展目标，结合对内外部经营形势的研判，分别进行风险排查，充分识别影响目标的不确定性风险。在内部控制日常监督和专项监督的基础上，对全面风险体系工作有效性进行判定。使全面风险管理工作深入到公司各个生产运营和管理环节，更好的防范风险的发生。

公司十分注重企业风险管理，不断完善法人治理结构，形成各组织结构清晰，互相制衡的营运体制，完善风险管理框架，充实完善各项制度，形成健全的公司管理机制以提高管理水平，加强内控及风险控制管理。逐步建立起了完整的风险评估体系，对经营风险、财务风险、市场风险、政策法规风险等进行持续监控，及时发现、评估面临的各类风险，并采取必要的控制措施。已完成年度全面风险管理报告、内部控制管理评价报告。

制度根基

按照制度建设计划，全年制定14项、修订31项，有效制度347项。始终坚持体系化建设、专业化管理，构建分类指导、分层负责、横向协同、纵向贯通的制度建设管理体系。坚持顶层设计、坚持问题导向、坚持管理协同，完善公司党的建设制度和管理制度，同时加强对分子制度建设工作指导，推进分子公司制度流程线上运行进度，提升业务管理流程信息化上线率，推动操作流程全覆盖，提升治理效能，筑牢公司高质量发展基石。

科技创新



目标战略：明确科技创新的战略目标，包括短期和长期目标，以及实现目标的具体路径和措施。确保科技创新与企业整体战略相一致，并为企业的发展提供有力支持。



产品规划：公司产品序列分为三大产业集群：传动系统集群、机电液集群、电驱电控集群。六大产品线：离合器产品、AMT产品、举升机构产品、液压尾板产品、扭转减振器产品、电驱电控产品。



能力提升：注重研发能力的提升，全年研发投入xxx万元，引进和培养高素质研发人才xxx人，建立了完善的研发流程和机制。同时，还积极与吉林大学、214所等高校院所合作，共同开展技术研发和创新。



平台建设：长春、沈阳、苏州三地四个研发中心，建立传动、液压、智能三个创新平台，为企业的科技创新提供良好的平台和环境。创新平台可以促进企业内部的技术交流和合作，同时也可以吸引外部的技术资源和人才。



技术交流：积极参与国内技术交流与合作，全年开展技术交流11次，通过技术交流和合作，促进企业之间的技术交流和合作，推动行业技术进步和创新发展。



产学研合：为了紧跟最新行业发展趋势，提升创新发展手段，有效连接创新链和产业链，加强企业与高校院所的深度合作，企业注重与高校、科研机构等的合作，通过合作研发、人才培养等方式，提升企业的研发实力和创新能力。一东公司技术中心与北方激光研究院、北京理工大学、吉林大学、长春理工大学等高校、院所进行了多个项目的合作，其中与长春理工大学合作的“大马力焊接技术”获得省科技厅科技资金支持，与吉林大学合作的AMT商用车控制系统已完成样机，并在解放中卡上搭载，通过客户评价。公司通提升产学研的合作，为吸收、转化最新前沿技术奠定了深厚的基础。同时，企业也注重与产业链上下游企业的合作，形成良好的产业生态。

社会认可

有效落实全员合规管理职责：

●**专利导航：**开展专利导航申请，2023年10月17日，吉林省市场监督管理局公示了吉林省2023年度专利导航项目名单，一东公司“离合器生产技术专利导航”项目入围并荣获补贴。

●**国家知识产权示范企业：**2023年新申报国家知识产权示范企业，公司以优异成绩入围，并通过核准，荣获“国家知识产权示范企业”称号。

●**吉林省专利奖：**组织申报的《膜片弹簧电伺服强压机》专利，通过答辩，荣获第四届吉林省专利银奖，该奖项是东北工业集团第一个省级专利奖，荣获政府奖励资金。

●**软著授权：**企业在科技创新过程中，注重软件著作权保护，通过申请软件著作权保护企业的软件成果不被侵犯。同时，企业也注重软件的升级和维护，确保软件的稳定性和安全性。2023年公司额外进行软件著作权申请，合计申请6项软著，获得授权3项。

科研荣誉：

●“专精特新”集群——一东离合器公司、子公司一东零部件公司、子公司一东四环公司均获得省级“专精特新”企业荣誉，其中子公司一东零部件公司获得国家级“专精特新”企业荣誉。

●**科研奖项：**《重型货车离合器典型结构件激光焊接关键技术研究及应用》获吉林省科学技术进步奖二等奖

●**吉致吉品团体标准：**吉林省品牌建设促进会2023年度“吉致吉品”团体标准制修订立项项目，立项项目名称为《T/JCBD 23-2023“吉致吉品”汽车干摩擦式离合器总成》，最终评审通过；

●子公司一东零部件公司获得省级技术中心评定。



信息披露

信息披露是广大投资者及社会公众了解公司、获取上市公司相关信息的重要窗口，公司高度重视信息披露工作，严格按照中国证监会公布的《上市公司股东大会规则》和公司《股东大会议事规则》的要求召集、召开股东大会，根据《董事会议事规则》《监事会议事规则》等要求召开董事会和监事会，遵守表决事项和表决程序的有关规定，确保信息真实、准备、完整、及时，维护上市公司和股东的合法权益。

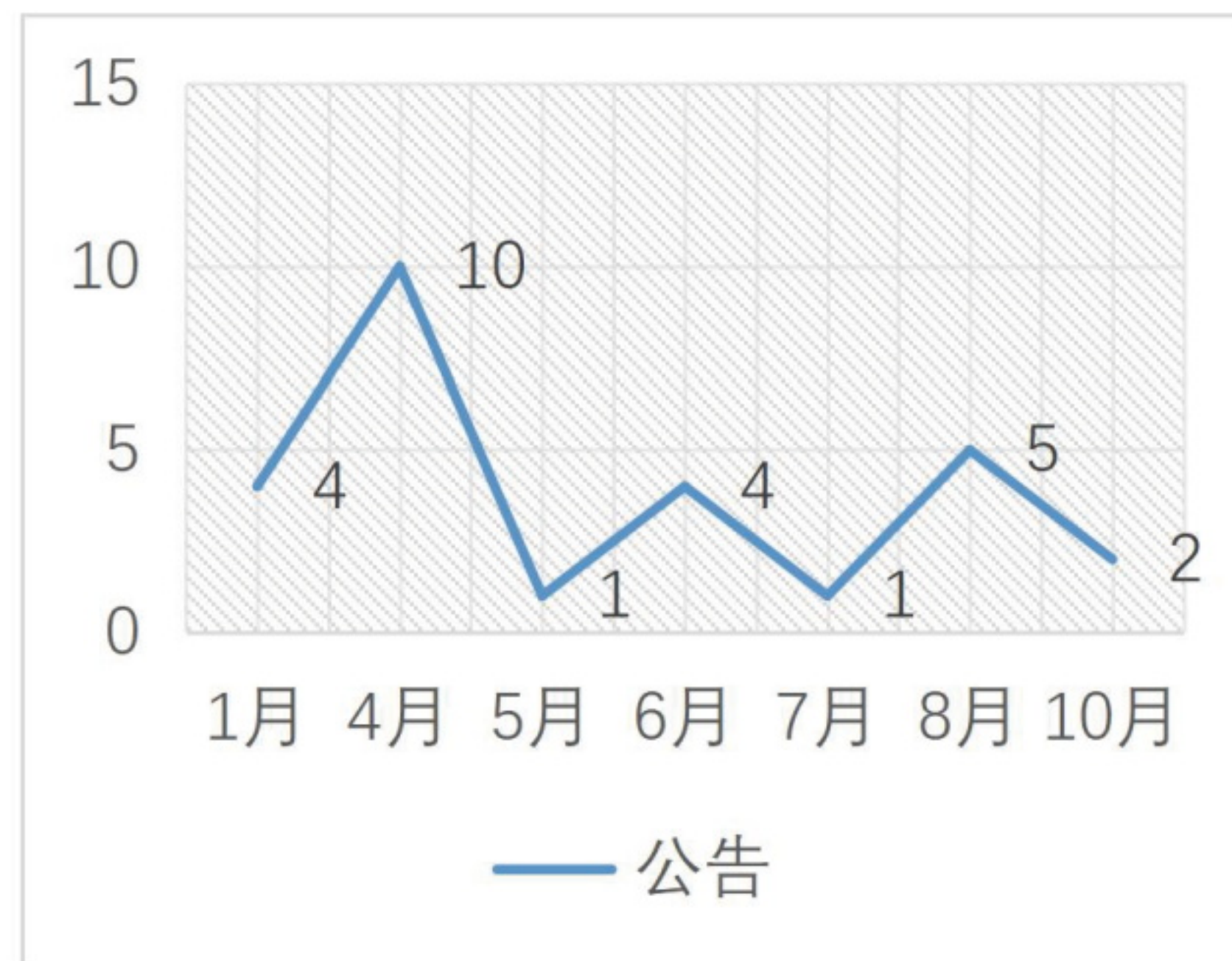

2023年，我们坚守合规原则，持续发展

共披露了 **61份** 公告文件，合计约 **69万** 字

其中4月发布公告数量最多并首次披露了公司**第一份ESG报告**

我们加倍重视如何能让投资者更准确、及时全面地了解长春一东

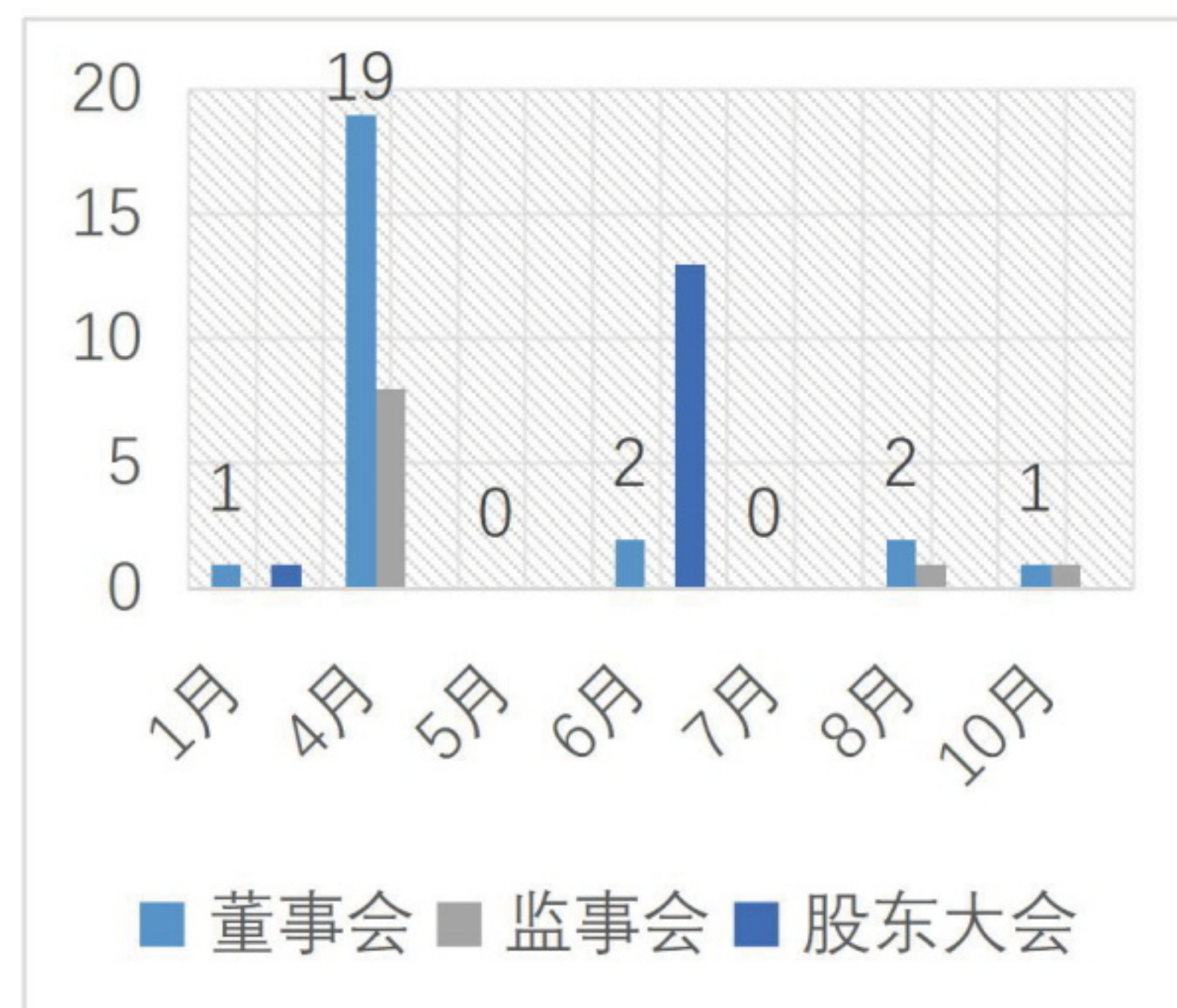

股东大会

公司严格按照《上市公司股东大会规则》《公司章程》《股东大会议事规则》等规章制度召集、召开股东大会。报告期内,公司共组织召开2次股东大会,均由公司董事会召集召开,聘请律师进行见证并出具法律意见书,股东大会采用现场投票和网络投票相结合的表决方式,尽可能为股东参加股东大会提供便利,使其充分行使股东权利,不存在损害股东利益的情形。

董事会

公司全体董事严格按照《公司章程》《董事会议事规则》《独立董事工作制度》等规定和要求,本着认真、审慎以及对全体股东负责的态度,积极出席相关会议,认真审议各项议案,为公司发展献计献策,有效保障公司整体和全体股东的利益不受损害。独立董事独立履行职责,为公司董事会的各项决策提供科学和专业的意见和参考,促进公司规范运作。

监事会

公司全体董事严格按照《公司章程》《董事会议事规则》《独立董事工作制度》等规定和要求,本着认真、审慎以及对全体股东负责的态度,积极出席相关会议,认真审议各项议案,为公司发展献计献策,有效保障公司整体和全体股东的利益不受损害。独立董事独立履行职责,为公司董事会的各项决策提供科学和专业的意见和参考,促进公司规范运作。

报告期

董事会共有董事 **9名** 其中独立董事 **3名**

监事会共有监事 **3名** 其中职工监事 **1名**

这一年

董事会 **5次** 共审议议案 **25项**

监事会 **3次** 共审议议案 **12项**

股东大会 **2次** 共审议议案 **14项**

信息披露考核 **B级**



匠心筑梦 创新赋能

首届吉林省职工优秀技术创新成果交流活动公司及子公司荣获多个奖项。公司高度重视技术创新，创新思路方法，建设了一支知识型、技能型、创新型产业职工队伍。各项技术先进、应用价值高、创新创效显著的创新成果的涌现，展示了一东公司职工的聪明才智，彰显了工人阶级的创新伟力，发挥了国有企业在落实创新驱动发展战略中的作用。



子公司组织召开《汽车驾驶室液压式翻转与锁止机构》标准草案研讨会

首届吉林省职工优秀技术创新成果交流活动公司及子公司荣获多个奖项。公司高度重视技术创新，创新思路方法，建设了一支知识型、技能型、创新型产业职工队伍。各项技术先进、应用价值高、创新创效显著的创新成果的涌现，展示了一东公司职工的聪明才智，彰显了工人阶级的创新伟力，发挥了国有企业在落实创新驱动发展战略中的作用。



匠心筑梦 创新赋能

公司正式上线了全新的MES系统，该系统可以为东公司的生产管理和控制提供更高效率的解决方案，同时可以帮助一东公司实现生产过程的可视化和自动化提高生产效率和产品质量。公司将继续加大对数字化技术的应用和推广力度，不断提升自身的生产管理水平 and 竞争力。

客户服务

●品牌建设、宣传

2023年公司在百度新闻、网易新闻、工人日报、劳动新闻、企业家日报等主流/地方媒体进行了百余篇的宣传报道，公司品牌影响力进一步提升。

同时，公司在零售后市场加大了宣传，选取部分有影响力的省级代理商、终端汽配厂进行挂牌，经实地考察筛选，对7家省级代理商、30余家具有区域影响力的汽配修理厂进行挂牌，逐步打造维修端品牌连锁模式，进一步提升了一东离合器产品在后市场的品牌知名度。

2023年公司以卓越的产品、超感动的服务、良好的口碑获得了一汽解放质量贡献奖、荣耀伙伴奖、上汽红岩技术贡献奖、三一商用车新锐供应商奖等十几个奖项。一东公司秉承“客户满意是我们的宗旨”，与各主机厂携手并进、风雨同舟，在质量管控、产品交付及售后服务等方面实现完美合作，着力打造优质的产品、为用户创造更大价值。

●打假、维护消费者权益

2023年公司联合上海协力律所，在吉林、山东、江苏、安徽、河南、上海、浙江、广东共计8个省份及直辖市，进行打假维权工作，有效打击了市场制假售假、侵害公司商标权这种不正当竞争行为，持续净化市场，维护了一东公司及广大消费者的权益。

另外，一东公司升级了零售市场全系产品的防伪系统，全面提升了产品的防伪能力，有效地避免假冒伪劣产品的出现，保护企业的品牌形象和消费者的合法权益。并提升了企业对渠道经销商的管理，通过防伪系统的溯源，防止经销商窜货，维护市场的良性竞争。

●经销商培训、合作

2023年一组建技术、服务、销售团队，对重点渠道经销商进行多次产品推介等培训活动，使经销商在车型匹配、产品卖点、离合器故障判定等有了全面提升，同时也深入宣传了一东公司的品牌与经营理念，加强了与经销商之间的合作，推动双方共同发展。



●客户服务

质量、服务是企业竞争力的核心，2023年公司协同解放、重汽、陕汽、江淮、云内、宇通等客户对重点区域的服务站进行了“质量+服务+”的专项服务工作。为客户的售后服务提供保障，同时也改善了服务站的维修服务质量，提升了广大终端车主的满意度。合作，着力打造优质的产品、为用户创造更大价值。



供应商合作

●集中采购

公司坚决贯彻执行兵器集团及公司关于集中采购管理要求，制定《集中采购管理办法》推动公司集中采购工作开展，实施兵器平台集中采购，充分利用兵器物资采购平台开展询价交易，拓展资源，办公设施、劳保等兵器物资采购平台超市物资采购。

●队伍建设：

- (1) 强化供应商资源管理与优化，建立潜在供应商资源库，推进供应商择优劣汰，优化供应商队伍。
- (2) 伴随公司产品战略，建立AMT系统、液压尾板、换电、无人机、VCU、TCU等新项目供应商体系。
- (3) 严控供应商选择和开发，择优选择，充分考察与验证。同时，加强供应商日常业绩监控，质量循环跟进，

开展专项整改、对标、提升。

●阳光采购：

- (1) 充分利用兵器物资采购平台开展物资采购公开询价交易。
- (2) 定期针对采购人员及供应商管理员进行廉洁风险教育，做到时刻提醒，树立廉洁意识，筑牢腐败防线。
- (3) 与供应商签订阳光协议，下发廉洁敬告函，建立公开、公正的合作环境。

●能力提升：

- (1) 完成TOP5供应商质量提升计划。
- (2) 组织TOP5供应商针对质量问题来长进行专项汇报。
- (3) 走访压盘供应商2家，本地冲压件进行3次交流。
- (4) 组织供应商质量问题专项提升交流会议4次。
- (5) 完成5家供应商过程审核。



精益求精

2023年公司高度重视降本增效，提升精益管理能力，推进数智转型和效率提升，确保稳定高质量发展。公司向各部门下发精益管理专项责任书，将降本增效及精益管理体系内容纳入责任书中，并将责任书内容与部门绩效进行联动考核，各部门将责任书进行分解落实。

根据自身实际情况，为12个模块分别确定了主导部门，并安排专人对接。为了提高效果，公司成立了内审小组，经过各部门自评和内审小组评价后，制定了相应的整改计划。

重新绘制现场网格图，根据评分明细每月对现场的5S管理情况进行评价打分，评价结果与班组绩效挂钩。通过一年的努力，一东公司的5S网格化的评分达到81.5分，超指标完成。

对《可视化管理规范》《班组建设管理办法》和《改进（精益改善）管理规定》等制度进行修订，使精益管理有明确的依据。根据生产实际需求，对现场目视化看板进行更新，使现场管理更加规范、清晰，全年制作各类看板及标识共1152张。

2023年度累计收集职工合理化建议6614条，人均提案达到15.64条，参与率达到100%。为进一步激发员工的创新积极性，公司还组织开展了合理化建议“金点子”奖评选活动，通过近3个月的评比，最终选拔出一等奖1个、二等奖1个、三等奖1个。

为更好地推进公司的成本控制工作，编制控降成本流程图，完成控降成本1850.19万元。

为了提高物流配送效率，开展了物流专题高水平价值流活动，对从主机厂订单到发货的整个流程进行信息流、实物流分析，最终确认32个改善点，形成26个项目，每月底组织召开价值流回顾会，及时对项目进度进行跟踪调整并将结果通报。

对装配工段的四条手动产线进行标准作业改善，优化产线布局，提升工作效率，废除不自然作业方式；开展7个快速换模改善活动，降低换模时间52%；

全年开展技能类、安全类、管理类等多种精益活动共计16次，有效提升生产效率，降低运营成本；开展安全质量百千万工程活动，通过工段、班组、员工三个层次在实际生产中营造关注安全、质量的良好氛围，提升员工质量意识，为实物质量的提升提供保障；组织员工参与“第四届”红旗杯，并集中进行培训，最终晋级复赛38人，晋级决赛2人，获得一等奖1人、优秀奖1人；参与上级单位开展的内训师项目创新竞赛，4人获得集团公司金牌内训师称号，7门课程被认证为东工好课程；在一东内部开展内训师竞赛，培养内训师队伍，推荐初级内训师9人、中级内训师5人，评选出生产一线好课程8门。



投资者关系

公司始终遵循尊重投资者、敬畏投资者和回报投资者的管理理念，重视与投资者特别是中小投资者沟通，创造并珍惜与投资者间的互动与交流。通过完善机制、举办业绩说明、参与调研、接听电话、上证E互动平台回复等多渠道开展投资者管理工作。

2023年，我们倾情交流，共享未来
 召开业绩说明会3次，参加集中交流活动2次
 日常接听投资者电话、上证E互动与投资者交流
 共回复投资者在E互动提出的问题60次，回复率达100%
 我们珍惜每一次和投资者交流的机会倾听他们的声音
 分享我们的想法共同实现高质量发展的目标

股东回报

公司始终重视股东回报，实施连续、稳定的利润分配政策，兼顾公司的可持续发展，让投资者的支持和信赖获得长期稳定的回报，积极构建与股东、投资者的和谐关系。按照中国证监会、上海证券交易所关于现金分红的监管要求及《公司章程》中有关规定制定并实施年度利润分配方案。2023年公司制定了股东分红回报规划（2023年-2025年）增加股利分配决策透明度和可操作性，积极回报投资者，引导投资者树立长期投资和理性投资的理念。公司近三年现金分红情况如下：

分红年度	实施日期	每10股派息数(元)(含税)	现金分红的数额(含税,元)	分红年度合并报表中归属于上市公司普通股股东的净利润(元)	占合并报表中归属于上市公司普通股股东的净利润的比率(%)
2022年	2022年度可供分配利润较少且归属于上市公司股东净利润为负，同时为保障公司正常生产经营，实现持续、稳定、健康发展，更好地维护全体股东的长远利益，2022年度公司未进行利润分配				
2021年	2022年6月	0.875	12,382,689.38	41,255,042.09	30.01
2020年	2021年7月	1.085	25,543,719.23	57,215,643.44	44.64

绿色能源篇



公司开展《安全生产法》宣传周活动

按照国务院安全生产委员会要求，从2017年起，将每年12月的第一周(12月1日-12月7日)作为《安全生产法》宣传周，集中开展宣传活动。从2021年9月1日实施新《安全生产法》已经有两年多的时间。公司结合“聚焦基层一线抓落实安全生产专项行动”和第7个全国《安全生产法》宣传周，开展宣传活动。



聚焦基层一线抓落实安全生产专项行动

公司董事长孟庆洪、总经理刘晓东深入热处理维修班组参加并指导基层班组安全活动，推动公司基层一线安全全责任落实，强化基层一线班组建设。不断强化应急处置能力，切实强化一线班组安全履职能力。

安全生产管理体系

公司建立安全生产组织机构，健全各项安全生产制度及安全操作流程，全面落实“安全第一、预防为主、综合治理”的方针，扎实抓好安全生产工作，切实履行安全生产责任制和各项安全规章制度。各层级签订年度安全责任书，分解指标计划，严格认真落实“一岗双责”，时刻严守“人命关天，发展决不能以牺牲人的生命为代价，这一条不可逾越的红线”；公司每季度召开安委会，传达上级文件精神及部署安全生产工作，总结上季度安全生产工作及下季度工作计划，各部门在安委会上完成安全履职汇报工作。2023年10月，通过了ISO45001：2018职业健康安全管理体系认证审核。

安全宣贯与培训

公司制定年度培训计划，按计划开展各项安全培训。公司领导联系生产班组，利用班组早会传达上级精神、落实公司的安全要求，强化员工的安全意识，提升员工的安全能力；每半年组织开展一次各项安全应急演练，通过演练提升员工在应对突发事件的应急能力及快速反应；全年共组织各种培训18次，参加人员783人。

- ◎ 开展新员工三级培训教育3人次
- ◎ 开展制氮间点检培训5人次
- ◎ 非高危企业安全生产管理人员培训3人次
- ◎ 特种作业人员和特种设备作业培训2人次
- ◎ 开展复工复产培训8人次
- ◎ 开展安全警示教育培训238人次
- ◎ 开展反“三违”教育培训255人次
- ◎ 开展相关方教育培训40人次
- ◎ 开展“四新”安全教育培训45人次
- ◎ 开展领导讲安全培训164人次
- ◎ 开展领导人员质量安全素质能力考试20人次

隐患排查及治理

持续开展“双重预防机制”（安全风险辨识和隐患排查治理）建设工作，形成风险辨识管控清单和隐患排查治理台账，并及时对变化点（人、机、料、法、环、测、运、急、制等环节）进行重新辨识，确保风险可控。开展安全隐患排查治理工作，结合“20防”工作法、“李党屯安全工作法”、“双五条归零”要求，完成安全风险隐患大排查，实现隐患问题整改闭环管理；每半年开展一次安全风险辨识和隐患排查治理工作，通过辨识，识别一般风险即黄色风险点4个，可接受风险即蓝色风险2116个，无橙色和红色风险，共排查隐患8项问题项，通过“双五条归零”，落实完成整改，做到闭环管理。每周对生产现场、重点场所进行日常安全检查，及时发现解决安全管理工作中存在的各种隐患，共年共检查隐患142个，全部整改完毕；开展年度防雷检测、消防设施检测和电气防火检测，均符合要求。

应急管理体系

2023年，公司重新编制了生产安全事故综合应急预案，并在高新区应急管理局进行备案，取得备案表，编制年度应急演练计划，组织开展各项安全应急演练，全年开展应急演练共6次，共386人次参加，具体如下：“火灾事故应急演练”演练316人次，生产制造部热处理工段天然气断气、停电演练35人次，氨气泄漏演练35人次，演练后进行效果评估及总结，通过演练提升员工在应对突发事件的应急能力及快速反应，对应急预案能够熟练掌握。



安全生产投入

2023年，公司安全生产费用计提额为198万元：年初通过制定技改计划，共实施了热处理工业窑炉大修、75KW技改、抛丸机机器人自动化、辊棒炉单工位压机改造、氨气泄漏自动切断装置等项目，全年共投入安全生产费用456.45万元，为安全生产提供有利的保障。

安全生产事故数

2023年全年没有发生生产安全事故，无急性职业中毒事故，无新增职业病，一般事故隐患整改完成率达100%。2023年全年未发生生产安全事故，无因工受伤或亡故的人员。

体系运行

公司建立职业健康安全管理体系，2023年完成了《工作场所职业病危害因素现状评价》，并对工作场所职业病危害因素进行了检测，对接触职业病危害人员67人进行职业健康体检，多方面保障员工健康。

目标管理

扎实开展安全生产工作，全面落实“安全第一，预防为主，综合治理”的方针，切实履行安全生产责任制和各项安全规章制度，加大对安全生产的监督检查工作，全年未发生生产安全事故，无急性职业中毒事故，无新增职业病，一般事故隐患整改完成率达100%。

安全制度

2023年对公司的《安全生产责任制》进行了修订，完善了所有岗位的安全生产职责，能过培训，让每名员工知道自己是安全生产的第一责任人，强化员工的安全意识；同时，对《安全生产奖惩管理规定》、《反“三违”行为管理规定》也进行了修订，增加了奖惩力度；

公司收集环境保护类法律法规92个，并进行了合规性评价；全年没有发生突发环境事件、没有被节能环保主管部门负面通报、没有被媒体负面曝光情况发生。

相关方管理

2023年，对公司与相关方有业务往来的部门人员进行了培训，外来施工单位在签合同的同时签订《安全管理协议书》，施工前对施工人员进行安全培训，后签订《外来人员安全告知书》《相关方作业备案表》《安全生产承诺书》等，并提供要求的相关材料，明确安全、消防责任。



能源管理体系

公司已建立了能源管理体系，2023年11月通过了中国船级社质量认证公司的换证审核；2023年重新修订了《能源管理手册》的组织架构、领导职责、《法律法规清单》，完成了《2022年内审》《2022年能源目标及管理方案》《EnMS合规性评价报告》《EnMS运行报告》《EnMS管理评审报告》《2022年用能分析》，通过了2023年度的换证审核。

能源管理目标

2023年，公司收集各类能源数据（热力、电力、天然气、水、氧气、乙炔、汽油、柴油、液氨、液氮等、可比价价值），统计分析每月的综合能耗、万元产值综合能耗、单位产品综合能耗、单位产值电量各指标的完成情况。2023年综合能耗为2648.568吨标准煤，万元产值综合能耗为0.0362，公司单位产品综合能耗1.007吨标准煤/万元。

能源计量管理

公司配备了能源计量器具，电表278块（本年度全部进行了检测）、水表12块、气表4块，覆盖率达到100%。



能效对标管理

对热处理的工业窑炉进行了能耗对标，设备的可比单位电耗分等指标均达到2级以上。

环境信息管理

公司于2023年12月完成了排污许可证的新办工作，新增了汽车零部件企业的检测项目；公司依照排污许可证要求制定了年度监测计划，手工自行监测，检测结果均符合排污许可证污染物排放要求，并依照排污许可证要求填报执行年报；定期在全国排污许可证管理信息平台公开污染物排放信息。

水资源使用

公司及各分子公司新鲜用水全部为自来水，2023年公司总新鲜水用水量9828.16吨，循环利用的水资源总量为1734.4吨，公司单位工业增加值的新鲜耗水用量为0.1303吨新鲜水/万元，同比下降7.6%。

排放管理

关于废水：2023年公司总废水排放量5896.9吨，公司本部及各分子公司无工业废水排放，仅存在间接生活污水排放；少量生产清洗用废水作为危险废物，均有资质处置公司进行处置。

关于噪声：公司园区内设置了噪声检测装置，与市环保局联网，可进行时时监测，没有发生周边小区居民投诉事件车间内，每年对重点工位进行工作场所职业危害因素检测，未发现噪声超标位置，公司新设备、新产线均选用伺服、低能耗、低噪音的电机以降低噪声的排放。

关于废气：公司为减少生产废气中污染物总量，设置湿式除尘器、燃烧器、烟尘过滤或燃烧等废气处置设施，以降低所排放废气中颗粒物、氨排放量、非甲烷总烃总量。2023年公司废气排放总量为3413.577Kg，全年颗粒物排放量2817.95Kg、氨排放量408.23Kg、非甲烷总烃排放量187.4Kg。

废弃物：公司制定了《废旧物资管理规定》，危险废物由有资质处置公司处置，一般工业废物经由拍卖公司拍卖回收利用，生活垃圾由物业公司统一回收处置。2023年公司一般废弃物总量为90.5吨，一般废弃物的密度为0.124吨废弃物/百万元，危险废弃物总量为48.7135吨，危险废弃物排放强度为0.0666吨危险废弃物/百万元。

气候变化

一方面为应对气候带来的风险和机遇，公司制定了《环境应急管理规定》、《应急救援管理规定》、《自然灾害应急预案》，以人为本，减少灾害带来的损失，没有因气候变化对经营带来影响。另一方面公司在各大主机厂均有安全库存，2023年，未发生因气候变化导致主机无法装车的事件。

排放量

2023年公司直接温室气体排放量为285.215吨，间接温室气体排放量为9981.806吨，单位产值产生的温室气体排放量为13.61吨二氧化碳/百万元。

绿色办公

公司制定了《节能降耗实施方案》，科学合理节约能耗，2023年办公用电量52866kwh，年办公用水量588吨，办公用纸量0.498吨；

关于用电：办公室、公共过道、卫生间根据天气和光源合理用灯，所有办公区、生产设备照明做到人走灯灭；

关于用纸：严格审批和控制办公用品购买、使用、发放数量；文件草稿的打印、复印用纸使用废纸背面打印，充分发挥OA系统无纸化办公的作用，在确保安全保密的前提下，提倡纸张双面使用，减少复印。

关于用水：水龙头尽量开小，用完随手关闭，能源管理部门经常检查供水系统，避免跑、冒、滴、漏浪费水现象；

关于电器：科学合理使用办公设备（如：电脑、打印机、复印机、服务器、空调等），减少不必要的能耗，室内空调夏天设定26度，冬天有暖气的房间禁止开空调取暖，没有暖气的房间空间设定不能超过20度。

双碳行动

公司制定了《长春一东离合器股份有限公司三年（2023-2025）发展行动计划》，公司主要以生产汽车离合器为主，为了响应国家双碳目标，大马力重卡离合器满足整车高功率轻量化、智能化的发展需求，且公司在保证传统离合器市场的前提下，开发了商用车智能离合器（AMT）及执行机构（CSC）产品，产品向智能化、集成化发展，现已完成路试，2023年公司建立了AMT、CSC产品、新能源产品的生产线，具备了批产的能力。2023年碳排放为10267.021吨，比2022年下降1352.979吨，绿化环境、达标排放，坚持守护绿色生态发展之路。

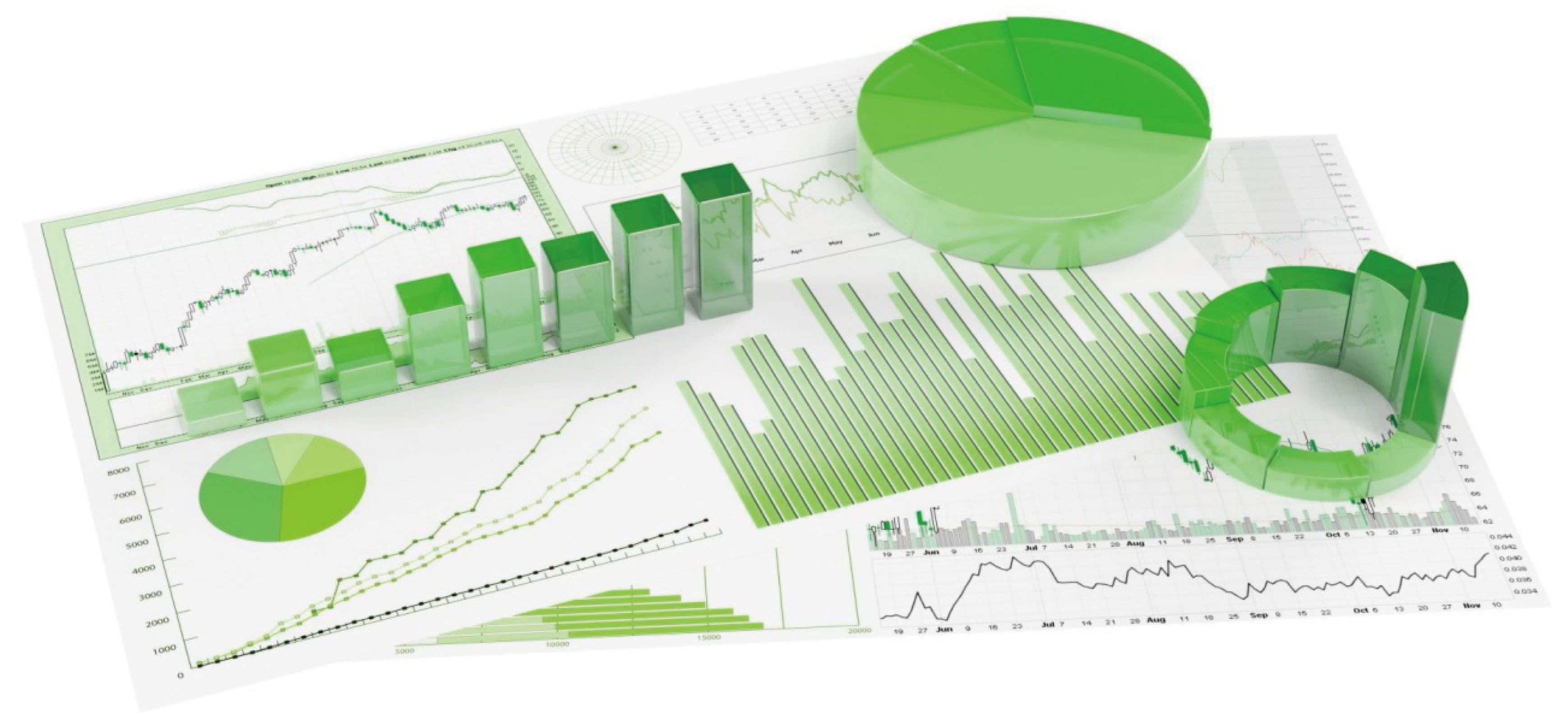

环境管理体系

公司设置了环境管理委员会，并设立安全环境保障部为环境保护主管部门，按照《环境管理体系要求及使用指南》（GB/T24001）要求建立环境管理体系 and 环境保护制度体系，制定《一体化管理手册》及程序性文件，按国家等相关要求制定及修订。

环境管理目标

2023年初，公司下达了《长春一东离合器股份有限公司安全生产、节能环保2023年度目标管理责任书》，确定了各项指标：万元产值（可比价）综合能耗、二氧化碳排放量同比下降3%以上，单位产值电量同比节省2%、COD排放量同比下降2%；2023年全面完成了公司下达的节能减排指标，并且未发生环境污染事件。

环保投入

2023年环保运行投资40.19余万元，其包含污染防治设施运行运行维护费、环境监测费、固体废物委托处置、环保咨询及技术服务费支出及环保税等支出。

环保预警及应急机制

公司发布《环境因素识别与评价管理程序》，对环境因素进行重新的识别和评价，形成《环境因素汇总评价表》；制定《突发环境事件应急管理办法》、建立了突发环境事件应急预案、《应急物资台账》并定期检查，确保应急物资的有效。2023年开展各类突发环境事件应急演练2次，43人次参加了演练。

环境管理体系认证

公司于2023年10月通过SGS公司环境管理体系监督审核。



环保培训和宣教

公司2023年开展习近平生态文明思想和生态文明建设学习宣贯，落实《习近平总书记关于生态文明建设的重要讲话学习材料》《关于深入学习贯彻习近平生态文明思想及生态环境保护主要法律法规》、环境因素识别，及环保法、固废法宣传，共441人次参加。

环保产品或技术的研发与应用：2023年，子公司长春一东汽车零部件制造有限责任公司对现有的焊接烟尘除尘系统进行了改建，在2023年使废气颗粒物排放浓度平均值由12.18mg/m³下降至9.63mg/m³，年减排约41.565吨。响应双碳目标。

公司主要以生产汽车离合器为主，为了响应国家双碳目标，公司在保证传统离合器市场的前提下，开发了商用车智能离合器（AMT）及执行机构（CSC）产品、新能源产品并建立了生产线，产品向智能化、集成化。

SGS公司专家组对一东公司环境、职业健康安全管理体系运行状态给予肯定，给出体系审核通过结论-致同意体系证书保持有效。管理体系保持标准化、规范化管理，要一如既往的保证体系良好运行，使一东公司持续良好发展。

为了确保子公司生产安全和设备稳定运行，营造安全、和谐、有序的生产环境。刘晓东强调要认真贯彻习近平总书记关于安全生产重要指示精神，提高安全意识，绷紧安全之弦，不能有丝毫的松懈和侥幸心理。安全无小事，责任大于天。安全生产一头连着生产经营，一头连着千家万户，多措并举、形成合力，以高水平安全保障高质量发展。



公司顺利通过环境和职业健康安全管理体系监督审核



防事故保安全 铸造安全防线
安全检查组对子公司进行生产安全大检查



消防常识记心中 遇到火情不惊慌

公司2023年开展习近平生态文明思想和生态文明建设学习宣贯，落实《习近平总书记关于生态文明建设的重要讲话学习材料》《关于深入学习贯彻习近平生态文明思想及生态环境保护主要法律法规》、环境因素识别，及环保法、固废法宣传，共441人次参加。

环保产品或技术的研发与应用：2023年，子公司长春一东汽车零部件制造有限责任公司对现有的焊接烟尘除尘系统进行了改建，在2023年使废气颗粒物排放浓度平均值由12.18mg/m³下降至9.63mg/m³，年减排约41.565吨。响应双碳目标。

公司主要以生产汽车离合器为主，为了响应国家双碳目标，公司在保证传统离合器市场的前提下，开发了商用车智能离合器（AMT）及执行机构（CSC）产品、新能源产品并建立了生产线，产品向智能化、集成化。



为深入学习贯彻习近平总书记关于安全生产的重要论述，贯彻落实市委市政府关于安全生产工作的决策部署，进一步激励引导全市广大青年职工强化安全生产意识，经广泛发动、逐级审核、规范评比，公司热处理工段获得此荣誉称号。督促青年职工遵守劳动纪律，严格执行安全生产责任制，把安全隐患消灭在萌芽之中，杜绝安全事故发生，全力开拓安全新局面。



公司热处理工段获得
长春市“青年安全生产示范岗”荣誉称号

社会责任篇

合规用工管理

公司拥有完善的法务风险体系，人力资源各项工作依法合规运行。经过多年发展，已形成了《人才引进管理办法》《薪酬管理办法》《绩效管理办法》《员工培训管理办法》等20余项保障员工权益的制度。新员工入职即签订劳动合同，当月缴纳五险一金，及时足额发放薪酬福利；员工签订书面劳动合同率100%，依法缴纳社会保险率100%；依法办理劳动合同的变更，终止，备案等各项业务；新进员工和调岗员工岗前培训率100%，充分保障员工正常履行工作职责。

畅通员工诉求渠道，定期召开职代会，倾听员工诉求，解决反映的问题，依法依规维护员工各项合法权利，不存在歧视或差异化对待员工的情况，未发生强迫劳动和劳动诉讼情况。

完善薪酬绩效体系，遵循“业绩优先，兼顾公平”的原则，绩效评价、选优树先、岗位调整均将工作业绩作为衡量的核心指标，针对重点人群、重点项目设立高激励，有效提升员工积极性，保障价值创造者持续受益。公司福利体系相对比较完善，包括：带薪休假、社会保险、采暖补贴、大病保险、金秋助学、免费班车、免费就餐、党工群团活动等。

员工关怀

公司高度关注员工身心、家庭和社交方面的需求，建立良好的沟通渠，定期与员工交流，听取他们的意见和建议，实施了一些列改善措施，如疫情期间采取灵活的居家远程工作方式，帮助员工更好地平衡工作和生活；定期开展全员体检活动，邀请医师次到公司现场为员工解答体检报告内容；定期开展工会和党员活动，开展红色教育活动8次，开展读书活动2次；时刻关注员工情绪变化，针对苗头问题主动开展员工情绪疏导15人；改善员工工作环境建设，持续完善员工活动中心基础设施3项，完善大师工作室和师徒工作间基础设施，新增配套设备4套；开展金秋助学活动，帮助6人完成助学金申请；申报吉林省高层次人才2人；累计申报各类人才津补贴30余万元。各类措施的实施有效改善了员工工作环境，解决了员工后顾之忧，提高了员工的工作效率和生活质量，同时得到了社会的广泛认可。2023年先后获得长春市模范集体、长春好人奖、吉林省五一劳动奖、长春市金牌劳动人事争议调解组织等多项殊荣。

以人为本

公司让广大员工第一时间了解并享受到各类优惠政策。一是保险政策落地，投保在职职工互助保险全部人数，为91名女员工投保女职工互助保险，办理员工二次报销34人，为员工健康保驾护航。二是送温暖活动暖人心。员工福利、困难补助、住院探望、结婚纪念、独生子女费、退休人员奖励、拥军优属、丧葬费、开斋节活动等均按规章制度执行。年初，公司为在岗员工发放了2021年在职独生子女费，共计发放5345元。为退休人员发放了退休独生子女奖励费11人。共计发放22000元。春节期间，一东公司对37名困难员工开展慰问活动，慰问金额每人1000元，共计37000元；为10名离退休人员发放纪念品，每人200元标准。

未来，公司将积极关注环境保护、安全、教育等公益领域，积极参与社会公益项目，形成良好的社会风尚，提高自身的社会影响力，增强与政府和社会各界的合作关系，为企业的发展创造更好的外部环境。履行社会责任是企业义不容辞的义务，通过开展社会公益项目，也是企业回馈社会、造福人民的重要方式。

人才建设工作

人力资源战略秉承以人为本的理念不断，不断完善才队伍建设体系，厚植开放、务实、共赢的文化，建设好公司人才的源头；以开放的、高效的管理模式构建多通道多层次的人才梯队，落实好继任者计划、关键人才计划和未来之星计划，疏通好人才传承与成长渠道；营造公开、公正、合作的工作环境和机制，构筑好彰显人才价值的堡垒。

2023年引进技术人才共计25人，其中社会化引进软件、仿真、标定等专业技术人才4人；引进博士1人，硕士3人。

公司为各类人才组织了多项能力提升培训班，发布并实施《人才培养体系方案》《大兴学习之风行动方案》，组织开展了领导人员上讲台活动、青年科技人员“新秀班”专项培训、中层管理人员能力提升专题班、师带徒活动、职业技能竞赛等。全年新增内训师12人，培养技术骨干12人，提拔后备干部6人；获评正高级职称3人，高级职称5人，中级职称2人，初级职称14人。

2023培训工作主要围绕“能力提升、质量提升”为核心开展，全年共计举办内部培训141次，培训计划执行率95%；全员培训覆盖面94%；累计受训2633人次，累计学习349学时。



—东公司“凝聚巾帼力量 绽放一东风采”三八妇女节系列活动
铿锵玫瑰“玩”美时光

赛场上，参赛队员身手矫健、团队配合亲密无间，啦啦队加油助威，比赛现场和谐欢快，处处洋溢着活泼、喜悦的氛围。大家积极拼搏、奋勇争先，展现了新时代巾帼女性精神风貌，增强了大家的凝聚力和归属感。



划斑马线绘“文明线 出行更安全

公司发现园区外存在较大的安全隐患，经与高新区交警大队和高新区住建委等相关部门协调，设置了斑马线，降低交通安全隐患。所有交通参与者自觉维护交通秩序，养成安全文明出行的良好习惯。公司也将积极宣传交通安全知识，让遵守交通规则的理念迅速被每个员工接受并遵守，也把交通规则、文明习惯等传递到更多人。



我为群众办实事 树木健康我守护

为深入贯彻落实习近平新时代中国特色社会主义思想主题教育，充分发挥基层党组织的战斗堡垒作用和党员先锋模范作用，践行绿色发展的理念，经过努力，园区里的树木都装扮上了“白围裙”，不仅保护了树木，还能起到防病虫害作用。为一东公司园区环境增添了一道美丽的风景线。



关爱职工健康 体检温暖人心

为增强员工健康意识，进一步落实“我为群众办实事”人文关怀举措，组织全体员工进行了体检，为广大员工筑起健康壁垒，为员工全面掌握自己的健康状况提供科学依据。

进一步增强公司的向心力、凝聚力，为进一步合理配置人力资源，提高劳动生产效率，促进企业高质量发展奠定了良好基础!



借助展会平台 一东奋楫扬帆

公司积极参与各类汽车配件展会及交易会。长春市政协、吉林省商务厅、长春经济开发区管理委员会等多位领导组成的领导团在公司展位驻足交流，获得了领导团的高度认可。公司展示自主品牌离合器产品和技术，吸引了很多专业买家，公司将继续以国内外重点展会为平台，推广自身优势产品，充分利用各项大型展会，广泛推广自身品牌，激发更大对外贸易潜能，提升公司对外贸易合作水平。

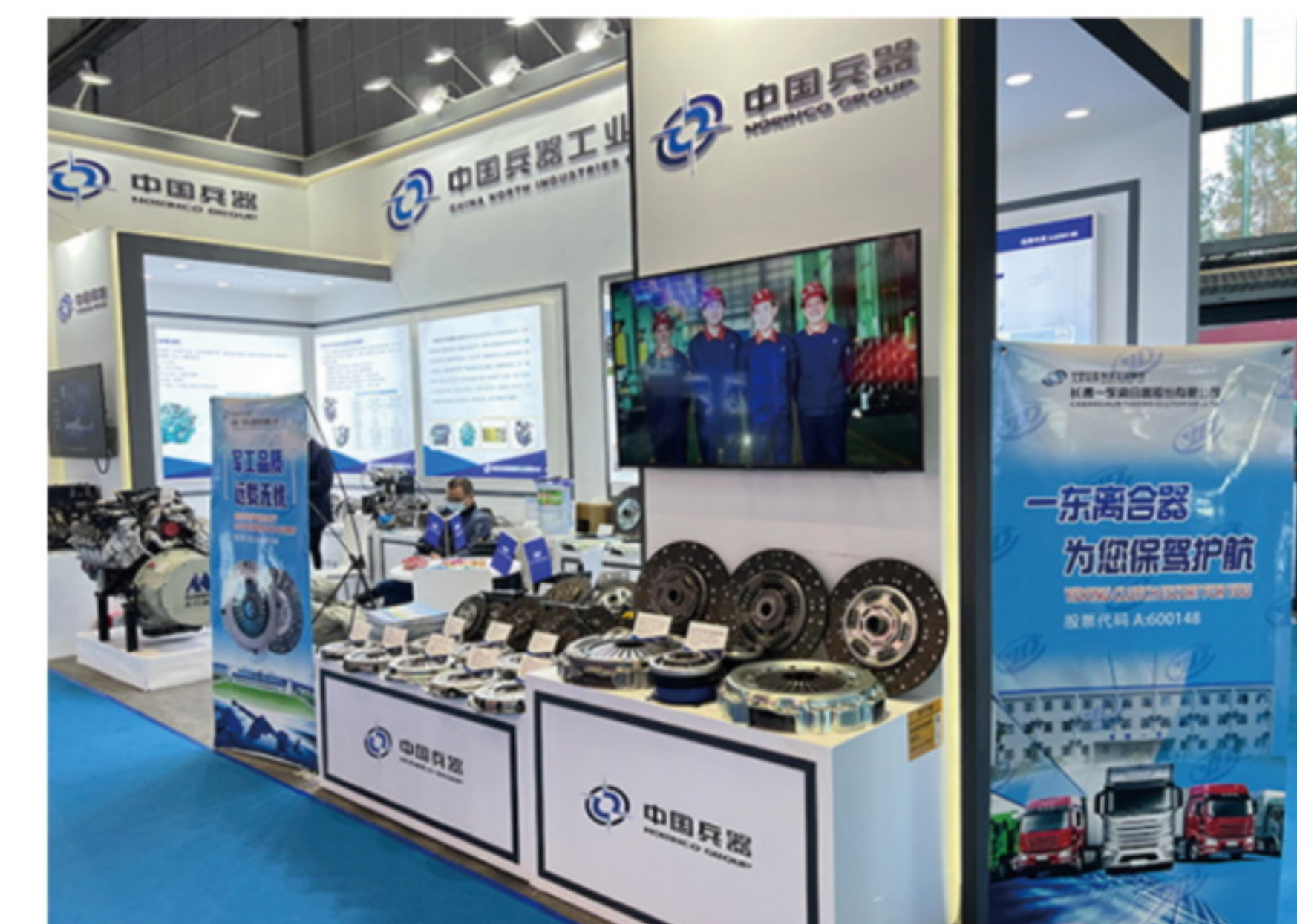

公司参展第18届上海法兰克福汽配展

第18届上海国际汽车零部件、维修检测诊断设备及服务用品展览会(Automechanika Shanghai)在国家会展中心(上海)隆重举行。展会整体展示面积超过30万平方米，吸引逾5,300家参展企业共同亮相。

公司受邀参展，展出了离合器、液压举升机构等共20多款主力产品。



行动践初心 除草助绿化

开展对垃圾、杂草等进行清理，经过清理，公司园区内变得干净整洁、焕然一新。今年，一公司持续深化“我为群众办实事”活动，坚持不懈为群众办实事办好事，上半年办好事事实20余件，形成了“我为群众办实事”的良好机制。



向雷锋同志学习 公司团委开展警民共建志愿服务活动

为深入贯彻习近平总书记在“把雷锋精神代代传承下去--纪念毛泽东等老一辈革命家为雷锋同志题词六十周年”座谈会上重要讲话精神，充分发挥“警民共建”联动作用，号召青年团员用实际行动诠释雷锋精神，公司团委与长春新区分局超越派出所合作开展“学习雷锋进社区 宣传反诈入人心”志愿服务活动。



团结进取 开拓创新 顽强拼搏 争创一流
组织开展员工羽毛球、乒乓球、台球比赛

运动的魅力感染全场，围观的群众热情高涨，赛场上不时传来加油声、喝彩声，大家把顽强、拼搏的体育精神展现得淋漓尽致。通过这些比赛，让大家体会到了运动、拼搏和奋斗的快乐，展现员工奋勇争先努力拼搏的精神风貌。

反腐倡廉

- 严格落实党建及党风廉政建设责任。与领导班子签订党建及党风廉政建设责任书4份，与各党支部签订《党建工作责任书》13份，与各单位签订《党风廉政建设责任书》19份，部门领导调整补签《党风廉政建设责任书》2份。中层以上领导人员签订《廉洁自律承诺书》50份，细化领导人员2023年度《党风廉政建设和反腐败任务分工》，编制《政治监督和日常监督清单》。
- 紧盯关键节点做好廉洁教育。重大节日、关键节点开展廉洁警示提醒，下发《关于做好2023年元旦春节期间正风肃纪工作的通知》，《五一端午期间树新风纠四风工作的通知》，《关于做好2023年中秋、国庆期间“纠四风”工作的通知》。分别在元旦、春节、清明、五一、端午节、设备检修假、中秋节、国庆节前通过微信平台发布廉洁微信提醒8次；微信发布中央纪委国家监委公开通报违反中央八项规定精神案例6次；OA发布违反中央八项规定精神典型案例2次，从通报案例中汲取教训，强化警示教育。
- 发挥典型案例的警示教育作用。组织中层以上领导人员集体观看警示教育片《永远吹冲锋号》第一集《第二个答案》；组织全体党员干部、监察对象、重要岗位人员观看《正风不止步 肃纪不停歇》警示教育片第四辑，将收看警示教育片作为一堂党性廉洁教育课，进一步增强关键岗位人员遵纪守法、廉洁从业的自觉性。教育引导监察对象切实忠诚履行职责，不断提高纪法意识、规矩意识，坚守底线、远离红线，切实做到敬畏法律和纪律。
- 多渠道强化廉洁教育。采取多种方式加强宣传教育，召开覆盖全体中层领导人员的节前集体廉洁教育谈话会2次，召开节前集体廉洁教育及关重岗位人员廉洁教育谈话1次。开展任前廉洁提醒谈话16人次，组织采购等相关部门与供应商、服务商签订《阳光协议》18份，向供应商发布廉洁《敬告函》231份。

一带一路

近年来，长春一东公司利用“一带一路”战略发展机遇期，不断尝试与探索新的合作区域和领域，以在俄罗斯建立的合资公司为基础发展支点，持续拓展沿线国际市场，推广跨境业务服务模式，主动走访国内进出口贸易聚集地及国外重点客户企业。按照省委省政府及商务厅、商务局的政策引导，积极参与在上海等地举办的国际性汽配展会，与多家国内外客户进行面对面交流，从中获不少商机。

公司始终积极响应国家“一带一路”战略号召，大力拓展俄罗斯地区市场，现已开拓俄罗斯最大的卡车制造商卡玛斯、GAZ、MAZ等OEM客户。2023年，OEM客户方面：GAZ销售额同比增长284%，并拓展俄罗斯周边市场新客户Ural。同时，为了开展更大范围、更高水平、更深层次的区域合作，积极增加现有零售客户的产品拓展，加强国内出口车在俄罗斯当地的备件销售工作。截止2023年年末，国际零售市场销售额同比增长87%。

公司定期委派销售、质量、技术等相关人员出访俄罗斯合资公司，加强对外沟通的深度，积极发现并解决产品相关问题，寻求新的合作伙伴及业务项目。



质量体系

公司建立了IATF16949质量管理体系，并于2018年通过了换版审核。通过多次的内外部审核，识别公司质量管理存在的风险，不断优化质量体系文件。2023年先后对《IATF16949质量手册》、《国军标质量手册》、《纠正预防措施管理规定》《检验和试验管理规定》《废品管理规定》《返工返修管理规定》《供方管理规定》《特种装备关键过程和工艺评审管理规定》《计算机软件管理规定》《工作环管理理办法》《核心技术和关键技术管理规定》《热处理质量控制准则》等管理制度。

开展全过程及专项过程的内部质量体系审核工作，检查公司质量管理体系是否按IATF16949:2016标准要求有效运行，及时发现质量管理中存在的问题，以采取措施加以纠正和预防。

对标二三方审核标准，实施内部提升；2023年通过IATF16949、国军标三方审核。二方审核方面顺利通过了上汽大通、中通公司、重汽液压尾板、东风越野的新供方准入审核，取得开发权、供货权。

为进一步强化质量意识，传递质量理念，管控质量风险，治理质量问题，开展《“迅即行动，对标一流”质量清查提升活动》，活动方案中围绕“清查整改、对标提升”的总体思路，结合实际对6个方面，33个重点任务，开展清查整改、对标提升工作。以此次活动为契机，各部门从制度体系、设计质量、制造质量、供应链质量、客户质量和服务质量六个方面进行清查和提升工作，质量问题拉条挂账，把这次活动作为促进公司高质量发展的重要举措。各部门通过系统的梳理质量管理上的关键问题和薄弱环节，深入剖析问题原因，严密制定整改措施，持续跟踪问题整改，彻底整改质量问题。

开展高层参与的质量体系分层审核，为质量管理体系高效运行，实物质量稳步提升，公司总经理、副总经理、各部门部长实施“内部质量体系运行情况分层审核”工作。各过程所有者负责在审核过程中，重新梳理、确认、核实各过程检查表中输入、输出、方法、资源等信息，进一步践行了“领导作用”“问题导向”的工作理念及质量管理体系过程所有者职责。质量改善取得丰硕成果，开展质量改善提升工作，优秀成果参加兵器集团优秀质量管理小组评选。根据中兵质协字【2023】12号文件，公司荣获兵器集团优秀质量管理小组一等奖1个，二等奖2个，三等奖2个。兵器集团质量信得过班组1个。



知识产权体系

公司建立了企业知识产权工作的规范体系，加强对企业知识产权工作的引导，指导和帮助企业进一步强化知识产权创造、运用、管理和保护，增强自主创新能力，实现对知识产权的科学管理和战略运用。

(1) 完善组织架构：完善知识产权体系组织架构、成立知识产权管理委员会，公司总经理应是知识产权管理的第一责任人。各业务部门依托于知识产权组织架构为企业的经营目标服务。

(2) 明确责任和目标：明确监督、考核和执行责任，知识产权管理委员会负责在公司的相关职能部门和各作业层次上建立知识产权职责和目标，监督和考核知识产权工作完成情况。

(3) 评审输入/输出：定期进行知识产权输入/输出评审，管理小组定期组织输入/输出评审，对知识产权的适宜性和有效性进行评审。采取内部会议或内部检查的形式，或委托专业评估机构进行评估。

(4) 根据知识产权发展战略，每年制定知识产权创造和取得的年度工作计划，明确获取知识产权的种类及获取方式，并按照计划进行实施。

2023年公司合理布局知识产权体系规划，挖掘企业固有的隐性知识，将知识资本更多、更快、更好地转化为企业效益。本年度公司组织申请受理专利45项，其中发明专利17项，占比38%，实用新型专利27项，外观专利1项。新增授权专利24项，其中发明专利8项，占比33%，实用新型专利15项，外观专利1项。

2023年获得国家知识产权示范企业称号、发明专利《膜片弹簧电伺服强压机》被评为第四届吉林省专利银奖、吉林省离合器生产技术专利导航项目获批立项。



未来展望

2024年是新中国成立75周年，是实现“十四五”规划目标任务的关键之年。我们要更加紧密团结在以习近平同志为核心的党中央周围，牢牢把握新时代新征程的新使命新任务，以更加强烈的紧迫感责任感使命感，坚定发展信心，保持战略定力，转变作风抓落实，坚定不移做强做优做大，不断增强企业核心功能、提高核心竞争力。



坚持市场导向，高效协同，重构体系拼突破

1. 坚持“4+N”市场战略，国内市场稳中求进。
2. 抢抓国际市场机遇，快速拓展海外市场。
3. 创新零售市场模式，实现快速增长。
4. 整合公司资源，打造高效协同营销体系。



坚持科技创新，项目引领，结构调整促转型

1. 把定航向，创新驱动，推动新兴产业“换道超车”。
2. 坚决守好传统优势领域“基本盘”，持续拓展经济效益增长极。
3. 坚持项目引领，完善科技创新体制机制，引燃加速“引擎”。



坚持质量制胜，问题导向，打造品牌强支撑

1. 强化质量管理体系有效运行，数字赋能见成效。
2. 坚持全过程质量管理，推动质量成为竞争利器。
3. 坚持全员质量管理，以品牌文化引领未来。



坚持深化改革，精益求精，提升效能增效益

1. 持续深化人力资源重点领域改革，优化人才队伍建设。
2. 提升公司治理能力，提高上市公司质量。
3. 深入开展精益管理，深植精益文化。
4. 加强目标管理，推动改善经营指标。



坚持风险防控，提升能力，坚守底线促发展

1. 完善风险防控体系建设，防范化解重大风险。
2. 建立财务预警分析指标体系，防范化解财务风险。
3. 坚持强基固本，筑牢安全基石。



坚持党的领导，凝心铸魂，党建引领保落实

1. 提高政治站位，着力构建上下贯通、同向发力的工作体系。
2. 发挥党建引领优势，推动党建工作与生产经营深度融合。
3. 用心用情开展好群团工作，凝聚推动企业高质量发展的强大合力。

赢未来

战鼓催征马蹄疾，砥砺奋进正当时。新的一年，机遇和挑战并存，压力和动力同在。我们坚信“为者常成，行者常至”，勇担职责使命，以贡献体现价值，用奋斗成就美好，就一定把一东公司建设好、发展好。“志不求易者成，事不避难者进”，让我们团结一心勇毅前行，以不屈的意志、超凡的举措，为推动实现公司高质量发展、建设具有行业竞争力国际化经营的创新型企业而不懈奋斗。

聚势前行

未来，公司将积极关注环境保护、安全、教育等公益领域，通过参与社会公益项目，提升自身的形象和品牌价值。提高自身的社会影响力，增强与政府和社会各界的合作关系，为企业的发展创造更好的外部环境。履行社会责任是企业义不容辞的义务，通过开展社会公益项目，也是企业回馈社会、造福人民的重要方式。





长春一东汽车零部件制造有限责任公司
CHANGCHUN YIDONG AUTOMOTIVE PARTS MANUFACTURING CO., LTD.

2023年度社会责任报告 暨ESG（环境社会及治理）报告



报告导读

本报告主要介绍长春一东汽车零部件制造有限责任公司（以下简称公司、一东零部件或我们）在生态环境、人文、安全、社会贡献等方面做出的一系列举措，一东零部件将秉持着科学发展观的理念求实创新，勇于承担社会责任，为生态环境、社会及治理贡献自己的一份力量。

	报告时间范围	2023年1月1日至2023年12月31日，部分内容往前后年度适度延伸。
	报告主体范围	本报告主体内容和相关数据覆盖全公司。
	报告信息来源	本报告披露的信息和数据均来自公司工作文件及相关统计数据，报告经董事会审核后发布，公司及全体董事保证本报告内容不存在任何虚假记载、误导性陈述或重大遗漏，并对其内容的真实性、准确性和完整性承担个别及连带责任。
	报告参考标准	<ul style="list-style-type: none">● 中国国家标准《社会责任报告编制指南》（GB/T 36001-2015）● 中国社会科学院《中国企业社会责任报告编写指南》（CASS-CSR4.0）● 联合国 2030 年可持续发展目标（SDGs）● 国际标准化组织《ISO 26000：社会责任指南（2010）》● 全球可持续发展标准委员会 GRI《可持续发展报告标准》（GRI Standards）
	报告发布形式	本报告以电子版形式发布，您可登陆上海证券交易所网站（www.sse.com.cn）查阅，如对报告有疑问和建议，您可发邮件至mail@ccyd.com.cn，或可致电（0431）85158570。

目录 CONTENTS

	关于我们	01
	公司简介	01
	公司主要产品和服务	02
	公司技术创新能力	03
	公司股权结构	04
	公司组织架构	04
	公司荣誉	05
	ESG管理篇	06
	可持续发展理念	06
	利益相关方沟通	07
	公司治理篇	08
	战略引领	08
	发展原则	08
	发展方向	09
	党建引领	10
	深化改革	11
	合规经营	13
	合规架构	13
	依法纳税	13
	内部控制管理	13
	全面风险管理	14
	制度根基	14
	科技创新	14
	社会认可	15
	客户服务	15
	供应商合作	16
	质量体系	16
	环境发展篇	17
	安全生产	17

安全生产管理体系	17
安全宣贯与培训	17
安全管理	17
应急管理体系	18
安全生产投入	18
安全生产培训	18
安全生产事故数	18
体系运行	19
目标管理	19
安全制度	19
相关方管理	19
能源管理体系	20
能源管理目标	20
能源计量管理	20
环境信息	20
包装材料	20
水资源使用	20
排放管理	20
气候变化	21
绿色办公	21
双碳行动	21
环境管理体系	22
环境管理目标	22
环保投入	22
环保预警及应急机制	22
环境评估	22
通过环境管理体系认证	23
环保产品或技术的研发与应用	23
响应双碳目标	23

	社会责任篇	24
	合规用工管理	24
	员工关怀	24
	反腐倡廉	25
	一带一路	26

	未来展望	27
---	-------------	-----------

关于我们

公司简介

长春一东汽车零部件制造有限责任公司由长春一东离合器股份有限公司和韩国东进精工株式会社于2004年9月7日合资组建，法人代表：刘晓东，注册资金：1044万元，注册类型：有限责任公司，职工人数215人，占地面积：7964 m²。主营业务为汽车驾驶室液压翻转机构及其他汽车零部件的制造、相关服务。所属行业为汽车制造业。公司地址：吉林省长春市高新区超然街2555号103D号厂房。公司以制造和销售重型汽车液压翻转机构等汽车零部件为主营业务，并提供与该项目相关的售后服务技术解决方案。

1044
万元

215
职工人数

7964
平方米

公司主要产品和服务

公司产品三大类型近500余款，包括液压举升系统、换电锁止系统和液压尾板。全年预计销量26万套产品，市场份额达到35%。其中液压举升系统产品以重卡市场主机配套为主，覆盖解放、重汽、东风汽车、陕汽等国内各大主机厂车型。同时，为德国戴姆勒、荷兰达夫等国际主机厂批量供货，成为斯堪尼亚潜在供应商。换电锁止系统和液压尾板与宁德时代、上海玖行、一汽解放、江淮、比亚迪等客户合作开发供货。国内市场有效实现本土化开发，对比国内行业对手，研发能力、质量改进能力等方面具备优势，做到国内领先，世界一流。



公司技术创新能力

研发实力

公司具备先进成熟的研发、制造能力，完全具备自主研发各类市场需求产品的实力。

人才实力

技术团队 56 人、博士3人，硕士 10 人；专利 180 项，全面覆盖汽车液压电子领域。

创新成果

起草吉林省《液压举升机构标准》；参与起草《换电车辆技术规范》运动分析等行业标准。公司研发的液压缸在国内领先，双油管液压缸等在国内申请多项相关专利，液压翻转与锁止机构填补了国内市场空白。

公司股权结构

公司的实际控制人为长春一东离合器股份有限公司，控股股东为长春一东离合器股份有限公司（持股比例为56.00%），第二大股东为韩国东进（持股比例为44.00%），东北工业集团有限公司和中兵投资管理有限责任公司均为中国兵器工业集团有限公司全资子公司，股权结构图如下：

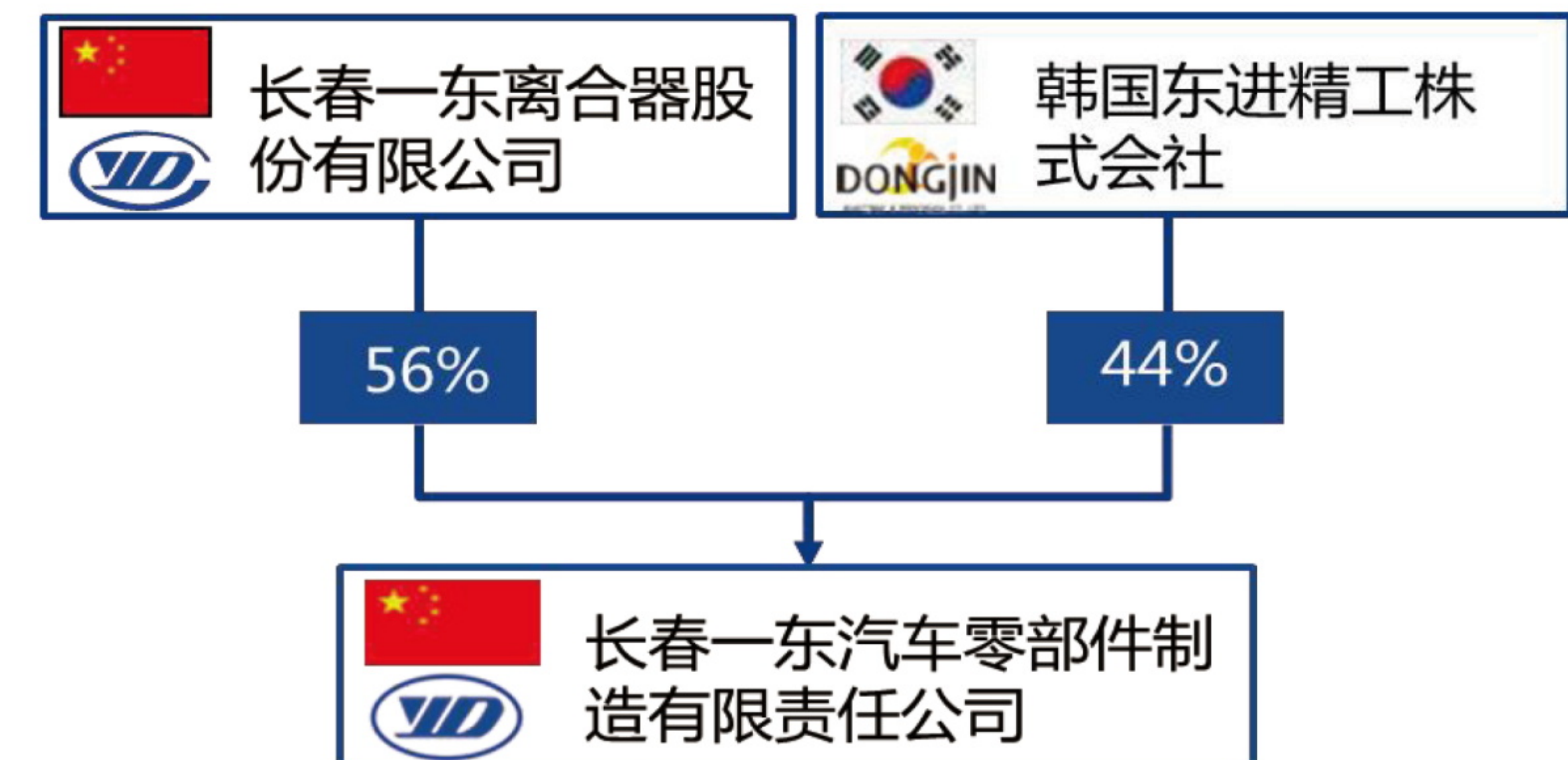

公司组织结构

公司注册资金1044万元，本部占地7964平方米，公司建立了股东大会、董事会的法人治理结构。一东零部件公司由长春一东离合器股份有限公司和韩国东进精工株式会社于2004年9月7日合资组建，2023年末共有从业人员202人。



公司荣誉

荣誉称号或奖项名称	授予单位或部门
国家级专精特新“小巨人”企业	工业和信息化部
长春市“专精特新”中小企业	长春市工业和信息化局
高新技术企业证书	吉林省科技厅
吉林省五一劳动奖状	吉林省总工会
吉林省科技小巨人企业	吉林省科技厅
长春市五一劳动奖状	长春市总工会
陕汽重卡	优秀供应商资源保障奖
吉林省职工“五小”活动先进班组	吉林省总工会
上汽红岩汽车有限公司	价值贡献奖
中国重汽	核心供应商
安徽江淮汽车集团股份有限公司	协同开发奖
一汽解放汽车有限公司	核心供应商 质量贡献奖



ESG管理篇

ESG

长春一东零部件响应国家绿色环保、低碳高质量发展路线。坚持总书记“绿水青山，就是金山银山”的生态环保理念，提升产品生产环保技术，大力发展可循环经济体系。全面提升企业节能减排能力，保护地区生态环境，以智能化为引领带动企业低碳化生产。

可持续发展理念

长春一东零部件始终坚持ESG可持续发展的理念，强调企业在追求经济增长的同时，也要关注环境保护、社会责任和良好的公司治理。

在环境方面，我们致力于减少碳排放，提高资源利用效率，推广可再生能源，以保护自然生态系统。这不仅有助于应对气候变化，还能提升企业的长期竞争力。

社会责任方面，我们关注员工福利、职业健康与安全，同时积极参与社区发展，推动社会公平与包容。

公司治理则要求我们建立透明、有效的管理体系，保障股东权益，防范风险，提升决策的科学性与公正性。

践行ESG理念，我们作出以下举措：

1. 提升品牌形象：赢得消费者、投资者和社会的认可。
2. 吸引长期投资：符合可持续发展要求的企业更受资本市场青睐。
3. 提高运营效率：通过优化资源利用和管理，降低成本。
4. 促进创新：推动企业在环保、社会责任领域不断创新。
5. 保障长期稳定发展：适应社会发展趋势，确保企业的可持续增长。

利益相关方沟通

利益相关方沟通在 ESG 中具有至关重要的作用。我们始终坚持以各利益相关方之间建立互信、共享信息、协同合作，以实现可持续发展目标的关键环节。

我们积极与以下利益相关方进行有效沟通：

1. 投资者：分享企业的 ESG 战略和绩效，以吸引长期投资。
2. 员工：传达企业在社会责任和环境方面的举措，提升员工归属感。
3. 客户：让客户了解企业的可持续发展努力，增强品牌吸引力。
4. 供应商：共同推动供应链的可持续发展。
5. 政府：合规运营，参与政策制定。
6. 社区：参与社区发展，树立良好形象。

为了实现有效的利益相关方沟通，我们还采取以下措施：

7. 明确沟通目标，制定个性化的沟通策略。
8. 提供透明、准确的 ESG 信息。
9. 建立多样化的沟通渠道，如会议、报告、活动等。
10. 积极倾听利益相关方的意见和建议。
11. 及时回应关切，解决问题。

通过与利益相关方的良好沟通，我们学习了很多：

12. 增强市场竞争力，提升品牌价值。
13. 获得各方支持，促进企业可持续发展。
14. 提前识别风险，及时调整战略。
15. 推动行业可持续发展，实现共同目标。

总之，利益相关方沟通是 ESG 成功实施的关键因素之一，企业应高度重视并不断优化沟通机制。



公司治理篇

长春一东零部件始终坚持以习近平新时代中国特色社会主义思想为指导，增强“四个意识”，坚定“四个自信”，做到“两个维护”。完善党的组织体系，加强基层党组织建设，选优配强党组织领导班子，提高党组织的凝聚力和战斗力。将党建工作与企业生产经营、改革发展等中心工作紧密结合，发挥党建引领作用，推动企业高质量发展。严格执行“三重一大”、“一岗双责”，坚持党建引领企业高质量发展。牢记习总书记“做强做优做大国有企业，创新是企业的动力之源、质量是企业的立身之本、管理是企业的生存之基”的指示精神，以技术创新为引领，促进结构调整，持续开展精益管理和质量提升不忘初心、牢记使命，努力实现国际化经营。



战略引领

公司始终坚持以习近平新时代中国特色社会主义思想为指引，全面贯彻党的二十大会议精神和中央经济工作会议精神，深刻领会、深入贯彻落实习近平总书记视察企业重要讲话精神，深入贯彻落实兵器集团“1+5战略”和集团公司“129工程”及一东公司年度工作会议部署，坚持稳中求进总基调，完整、准确、全面贯彻新发展理念，以做强、做优、做大产业集群为核心，强化党建引领，全力完成年度经营目标，全面推进公司转型升级。

发展原则

坚持市场导向，以“3+N”发展战略为牵引，系统谋划产业链和区域布局

坚持创新驱动发展，围绕核心技术攻关与核心能力建设，加强新技术的产业应用，推动企业转型升级

坚持高质量发展，对标行业一流，追求高目标、高标准发展，实现规模效益提升

坚持风险防控，科学研判发展环境，周密部署对冲策略，确保企业安全稳定发展

发展方向

一是做强优势产业	提升液压锁、液压举升机构等液压举升类产品性能，开拓创新，拓展海内外市场
二是拓展战略产业	建立智能化工厂，构建自动化产业链，引用松下iWeldCloud 智能焊接云等管理系统，打造以围绕液压缸、液压尾板、新能源电池组锁止机构产业化、集群化的生产工厂
三是发展新兴产业	引用PLM系统，引入WMS数字化标识和仓库的数字管理系统，将ERP的供需计划与管控要求细化并落实到实物操作过程，提高执行效率和精准度，将仓储管理颗粒度细化到库位和操作，显著降低企业的仓储运营成本，全面提升仓储业务智能化管理水平



党建引领

2023年，一东零部件党支部坚持以习近平新时代中国特色社会主义思想为指导，全面贯彻党的二十大精神，全面落实新时代党的建设总要求，深入贯彻落实习近平总书记关于国有企业改革发展和党的建设的重要论述。切实推动党的二十大精神精准落实到生产经营、改革发展和党的建设各个方面。持续夯实“三基”建设，推动党建与中心工作的深度融合，着力提升基层党建规范化、精细化、体系化、实效化水平。结合学习贯彻党的二十大精神为契机，提高理论水平和党性修养，加强党建及党风廉政建设，以“转作风，促提升”行动，持续开展作风建设。深入贯彻落实中央八项规定，坚持抵制“四风”问题。持续深化“三不机制”建设，健全党性教育工作机制，着力营造好政治生态环境。2023年的一东零部件党支部在一东党委全部13个党支部中年终考核排名第一。



2023年开展关键岗位廉洁教育大会，学习观看兵器集团《正风不止步肃纪不停歇》重要指示。



2023年开展安全生产、青年当先主题团日活动。强化安全生产理念，树立青年当先的时代价值观。

深化改革

打造精准营销新策略，助推企业发展新篇章

依托数字化平台建立与客户的服务沟通体系，拓展线上平台销售模式，建立行业及整车厂线上平台销售渠道；建立自媒体宣传平台，拓展宣传渠道，同时，深耕客户价值，国内市场聚焦排名前十重卡企业，一企一策精准画像，重点关注国内主机厂出口,提升海外品牌知名度，落实以国际重点市场突破为牵引的品牌营销计划，找准国际市场定位，促进国际市场取得新突破；围绕新产品产业化和高附加值产品，建立品系联合推广团队围绕新项目、新产品、新市场，扎实推进“新定位、强变革、共奋进，打造营销铁军”市场营销策略，促进业绩增长。

打造一体两翼标志性产品，增强企业发展新潜力

明确打造以液压举升、新能源换电锁止系统、液压尾板为主要标志性产品，以建立热管理系统、驾驶室悬置举升系统模块化等多个未来预研项目为辅的产品创新发展路线，通过对科技创新机制、科研人才队伍梳理规划，稳固原有产品基础上，加快产业化进程，进一步在新能源方向、农业机械、工程机械等领域拓展产品产业路线，实现产品转型升级，进一步推进产品平台化工作。

夯实质量管理地基，推动企业发展新作为

该公司构建以管理质量、实物质量、服务质量三位一体的质量体系。一是提高质量管理体系运行的有效性，按照管理体系要求及标准建立系统性、协调性、精准性的质量管理体系，制定内部审核方案，有针对性地开展体系审核、过程审核和产品审核；二是加强实物质量提升，加强5M1E变化点管理，强化对人、机、料、法、环、测各个环节的质量控制、质量改进，强化数据应用分析，搭建故障模式经验数据库，加强产品的可追溯性管理，防止出现批量质量问题，坚决杜绝有质量问题产品流入市场；三是提升服务质量管理，将质量服务“窗口”前移到供应商门户，确保关键零部件供应商按首要客户工艺定线生产，保证入厂零部件的一致性，引导供应商成立专项攻关小组，共同立项改进，聚焦突出问题，尽快补短板强弱项，实现互利共赢，加快推进企业做强做优做大。

优化供应链管理，赋能企业发展新韧性

一是加强供应商管理能力，完善供应商质量监督机制和考核评价体系，坚持“不减程序、不降低质量标准、不以进度牺牲质量”的要求、坚持“零容忍”和“问题导向”，淘汰不符合标准的供应商，引入优质供应商；二是拓展资源降低供应风险，对于主要或独家供货产品，该企业采用实施A/B制供货方式，逐步减少独家供货产品占比，A/B制供货制覆盖现有产品80%，实现关键产品全部覆盖；三是收集供应链资源，建立潜在供应商储备库，主要储备竞争对手供应商名录、产品类别和价格，收集行业外与企业产品相关的供应商，按等级分类，根据不同客户的要求，匹配相应供应资源；四是供应链降成本，通过商务谈判，以数量优势换取降价，同时在满足产品质量的前提下，通过新技术、新材料、新工艺的应用，达到降成本目的，根据产品成本需求，进行差异化价格匹配，使产品总成本满足需求。

强化精益管理，点燃企业发展新引擎

精益管理是企业竞争的关键武器，一东零部件公司在东北工业集团打造的精益管理氛围下，结合自身实际发展情况，以精益思维为夯实基础管理指导思想，以实现资源的最佳优化配置为目标，查找生产管理过程中的问题短板，将问题课题化实施精益课题攻关，结合KPI指标，积极应用和推广各种精益管理工具，广泛开展科技攻关、青工创新创效等精益改善活动，助推降本增效工作，练好企业内功，该企业通过开展精益管理，向现场要环境、向现场要效率、向现场要效益，企业核心竞争力显著增强。

实施“人才强企”战略，增强企业发展新动力

打造和谐企业、以人为本的管理理念，树立人才至上的管理思维，从制度上全面落实培养、鼓励、推动、关心企业人才的各项工作，全方位搭建激励、扶持、发挥人才特长的良好环境和发展平台，大力推行薪酬分配市场化改革，对核心、关键岗位、紧缺型人才，改革薪酬体制机制，确保人才竞争优势；对经营管理人才，注重短期与中长期激励相结合，对科研人员，完善科技创新成果、科技创新绩效奖励制度，提高科研人员待遇，激发员工干事创业积极性。

合规经营

公司设立了完善的合规管理体系，制定了明确的合规政策和流程，确保所有业务活动都在法律法规的框架内进行。其次，我们加强了员工培训，通过定期的培训课程和沟通会议，提高员工的合规意识，让他们深刻理解合规经营的重要性。此外，我们还定期对公司的业务进行内部审计和风险评估，及时发现并解决潜在的合规问题。为了确保与合作伙伴的合规合作，我们对供应商和合作伙伴进行严格的筛选和管理，要求他们也必须遵守相关的合规标准。通过这些努力，我们公司不仅有效地降低了合规风险，还提升了客户满意度，树立了良好的企业形象。

合规架构

公司致力于构建全面的合规架构，以确保合规经营。首先建立了健全的合规管理制度，涵盖了风险评估、内部审计、培训与教育等方面，为员工提供明确的指导。其次，我们还加强了与外部法律顾问的合作，确保公司的合规工作符合法律要求。通过定期的合规培训和沟通，提高员工对合规的认识和重视程度，营造了浓厚的合规文化氛围。同时，公司采用先进的信息技术手段，对业务流程进行监控和分析，及时发现并解决潜在的合规风险。这样的合规架构为公司的可持续发展提供了坚实的保障。

依法纳税

公司一直以来都将依法纳税作为一项重要的责任和义务。我们严格按照国家税收法律法规的要求，及时、准确地申报和缴纳各项税款。为了确保纳税的准确性和规范性，公司建立了完善的财务管理制度，对税务事项进行精细化管理。同时，我们还积极开展税务培训，提高员工的税务意识和纳税申报能力。此外，公司还与税务部门保持密切沟通，及时了解税收政策的变化，确保纳税工作的顺利进行。通过依法纳税，公司不仅履行了社会责任，还为国家的经济发展做出了贡献。

内部控制管理

公司注重内部控制管理，致力于提升运营效率和风险防范能力。首先，我们建立了完善的内部控制制度体系，明确了各项业务流程和控制要点。其次，加强了风险评估与管理，定期对各类风险进行识别和分析，并采取相应的控制措施。同时，我们还注重内部审计工作，通过定期审计和监督，确保内部控制的有效性。此外，公司还加强了信息系统的建设，利用信息化手段提升内部控制的效率和精度。通过开展这些工作，公司的内部控制管理水平得到了显著提升，为企业的稳定发展提供了有力保障。

全面风险管理

为了应对日益复杂的市场环境和业务挑战，公司积极开展全面风险管理工作。首先，我们建立了风险管理委员会，由高层领导牵头，统筹协调各类风险管理事务。其次，通过风险评估工具和方法，对公司面临的各种风险进行系统分析和评估。针对识别出的风险，我们制定了相应的风险应对策略和措施，确保风险得到有效控制和化解。同时，公司还建立了风险监测与预警机制，及时发现和应对潜在风险。此外，我们注重培养员工的风险意识，通过培训和沟通，让全体员工都能认识到风险管理的重要性。

制度根基

2023年公司在制度建设方面取得了显著成果。不仅制定并实施了《管理体系优化工作方案》，还制定了10项新制度、修订了30项现有制度，使有效制度达到了160项，同时废止了3项不适用的制度。

公司始终以全面发展为基础，注重筑牢底层建设。通过搭建完善的制度体系，为各项工作的顺利开展提供了坚实保障。在制度建设过程中，公司充分考虑了内外部环境的变化，确保制度的科学性、合理性和有效性。同时，公司还加强了对制度执行的监督和评估，确保制度得到有效落实。

未来，公司将继续关注制度建设工作，不断完善制度体系，提高制度的适应性和执行力。以制度为引领，推动公司各项工作的持续、健康发展。

科技创新

公司建立新产品科研创新管理体系，在创新产品技术变革、转型升级核心技术、军民融合市场拓展等方面取得突破，全面提升科技引领能力，在技术创新、创新产品市场拓展方面均取得了显著成效。制定技术战术总体思路，实施科技创新“3+N”工作方略，强化智能化开发，为公司全新产品转型布局提供方向。

明确打造以液压举升、新能源换电锁止系统、液压尾板为主要标志性产品，以建立热管理系统、驾驶室悬置举升系统模块化等多个未来预研项目为辅的产品创新发展路线，通过对科技创新机制、科研人才队伍梳理规划，稳固原有产品基础上，加快产业化进程，进一步在新能源方向、农业机械、工程机械等领域拓展产品产业路线，实现产品转型升级，进一步推进产品平台化工作。

公司坚持科技是第一生产力、人才是第一资源、创新是第一动力，加快建设具有行业竞争力的创新零部件企业而努力奋斗。



社会认可

科研荣誉：

- 专精特新：公司荣获国家、省、市三级“专精特新”企业荣誉。
- 公司获得省级技术中心评定。
- 公司组织召开了汽车驾驶室液压式翻转与锁止机构标准草案研讨会。

客户服务

● 品牌建设、宣传

2023年公司多次在人民网、长春日报等主流/地方媒体进行了宣传报道，公司品牌影响力进一步提升。

同时2023年公司还荣获一汽解放核心供应商、质量贡献奖、上汽红岩价值贡献奖、陕汽重卡优秀供应商资源保障奖等各大主机厂的荣誉。一东零部件始终坚持客户至上的服务理念，在产品质量提升、生产交付、售后服务领域形成三位一体的集成模式，为客户提供更加优质的服务。



一东零部件公司：乘新质生产力之风 创新品拓发展

2024年03月15日 11:11 |

“长春新区成长进步奖”——长春一东汽车零部件制造有限责任公司（以下简称“一东零部件公司”），这是长春新区为激励广大企业实干创新、厚植新质生产力，在2024年高质量发展大会上颁布的系列奖项之一。



供应商合作

当今企业之间的竞争要具备优势，供应链之间的竞争尤为重要，供应商作为供应链中重要的一环，是企业生存发展的基础。公司经营过程中，信守合同，加强对供应商进行统一管理，切实保障供应商权益，建立竞争优势，保障公司健康发展。

在环境安全方面，公司与供应商共同制定环境安全标准和管理措施，要求供应商提供符合环保标准的产品和服务，并对供应商的环境安全管理进行监督和评估。

在集中采购方面，公司与供应商建立长期合作关系，通过集中采购的方式提高采购效率和降低成本，同时也可以与供应商共同探讨优化采购流程和供应链管理的方法。

在队伍建设方面，公司与供应商开展人才交流和培训合作，互相学习和分享经验，提高双方团队的专业能力和素质水平。

在阳光采购方面，公司与供应商共同建立透明、公正的采购机制，避免腐败和不正当竞争，同时也可以加强对供应商的监管和管理，确保采购活动的合法性和公正性。

在能力提升方面，公司与供应商共同开展技术研发和创新合作，提高产品和服务的质量和竞争力，也可以通过合作项目的实施，提升双方的管理和运营能力。2023年组织完成7项的供应商帮扶项目；完成18家供应商质量提升计划；在线完成3家供应商过程审核及问题整改，供应商现场飞行检查8次，累计问题14项全部整改完毕，有效推进供应商质量保证能力的提升。

质量体系

公司建立了IATF16949质量管理体系，并于2018年通过了换版审核。2022年将质量管理体系要求，全面融入公司制度体系框架内，融入公司经营流程中，构建以质量管理部为统领，产品开发管理部、生产制造管理部、采购管理部等部门协同的全价值链质量管理体系，充分发挥业务归口部门的统领作业，统一要求、统一指挥。

开展质量体系文件换版工作，对质量体系涉及的所有文件进行体系评审，共计输出1个手册、31个二层文件、44个三层作业文件，254个质量记录表单。

开展全过程内部质量体系审核工作，检查公司质量管理体系是否按IATF16949:2016标准要求有效运行，及时发现质量管理中存在的问题，以采取措施加以纠正和预防。

开展对标二三方审核标准，实施内部提升；组织审核准备工作，跟踪整改情况，确保措施落地实施，通过了IATF16949三方审核，斯堪尼亚、戴姆勒、DAF、上汽红岩、重汽等二方审核。

开展质量指标分解及统计工作，各部门分解质量指标，共分解并控制质量指标34项，每月进行统计并组织例会进行通报，营造全员重视质量的质量氛围。

2023年公司适时调整培训方式，结合线上线下多种形式，推行每周一课培训，共计完成50节。现场质量培训10次，学时182，累计210人次。内容包括了VDA6.3换版培训、QFD质量功能展开、IATF16949标准解析、五大工具等质量培训。



环境发展篇

安全生产

一、安全生产管理体系

公司建立安全生产组织机构，健全各项安全生产制度及安全操作流程，全面落实“安全第一、预防为主、综合治理”的方针，扎实抓好安全生产工作，切实履行安全生产责任制和各项安全规章制度。各层级签订年度安全责任书，分解指标计划，严格认真落实“一岗双责”，时刻严守“人命关天，发展决不能以牺牲人的生命为代价，这一条不可逾越的红线”。

公司每季度召开安委会，传达上级文件精神及部署安全生产工作，总结上季度安全生产工作及下季度工作计划，各部门在安委会上完成安全履职汇报工作。

二、安全宣贯与培训

公司每年会定年度培训计划，按计划开展各项安全培训。组织开展各项安全应急演练，通过演练提升员工在应对突发事件的应急能力及快速反应。在重点部位及生产现场设置警示牌、安全看板、安全警示条幅等，增强员工安全意识，营造良好的安全氛围。

三、安全管理

公司对重点部位进行分级管理，加强对应急物资的管理，定期进行维护检测。并持续每周开展重点对生产一线开展一次安全检查，分别从“人、机、品、法、环、运、急、制”各方面对生产全过程开展全面隐患排查治理工作，共检查出36项问题，对发现的问题落实整改，举一反三，做到闭环管理。对生产现场、重点场所加强日常安全检查。及时解决安全管理工作中存在的各种隐患，不断完善安全管理工作机制，提高安全防范意识。开展年度防雷检测、消防设施检测和电气防火检测，均符合要求。



董事长、副总经理带队开展安全检查

四、应急管理体系

定期编制生产安全事故综合应急预案，并在高新区应急管理局进行备案，取得备案表；编制年度应急演练计划，组织开展各项安全应急演练，全年开展应急演练共3次，共243人次参加，具体如下：火灾事故应急演练86人次；机械伤害事故应急演练56人次；物体打击伤害事故应急演练30人次；演练后进行效果评估及总结，通过演练提升员工在应对突发事件的应急能力及快速反应，对应急预案能够熟练掌握。



消防应急演练

五、安全生产投入

2023年，公司安全生产费用计提额为162.1558万元；年初通过制定技改计划，共实施了焊接排烟除尘改造、手动泵检测机改造、防水改造等，购置了新型转移器具、防渗漏托盘等安全设施，全年共投入安全生产费用283.2802万元，为安全生产提供有力保障。

六、安全生产培训

(1) 报告期共开展安全生产培训7场，培训人次共487人次，培训率100%。开展安全应急演练3次，共243人次。

(2) 开展安全生产管理人员资格培训6人次。

(3) 开展特种作业人员和特种设备作业人员的资格培训8人次。

(4) 开展新员工的三级培训教育及复工复产培训44人次。

(5) 开展复工和变换工种员工的上岗培训教育6人次。

(6) 开展党员“三会一课”安全教育69人次。

(7) 开展各级人员培训共354人次。其中，消防培训49人次、全员性安全生产培训305人次。



消防安全知识培训

七、安全生产事故数

2023年全年没有发生生产安全事故，无急性职业中毒事故，无新增职业病，一般事故隐患整改完成率达100%。2023年全年未发生生产安全事故，无因工受伤或亡故的人员。



职业健康安全

一、体系运行

公司建立职业健康安全管理体系，于2015年11月初次取得职业健康安全管理体系认证证书，2023年8月通过SGS公司职业健康安全管理体系再认证，2023年10月完成了《工作场所职业病危害因素现状评价》，并对工作场所职业危害因素进行了检测，对接触职业危害人员进行职业健康体检，共计76人次，多方面保障员工健康。

二、目标管理

扎实开展安全生产工作，全面落实“安全第一，预防为主，综合治理”的方针，切实履行安全生产责任制和各项安全规章制度，加大对安全生产的监督检查工作，全年未发生生产安全事故，无急性职业中毒事故，无新增职业病，一般事故隐患整改完成率达100%。

三、制度管理

一方面2023年对公司的职业健康、安全管理的33个制度进行了修订，切实履行安全生产责任制和各项安全规则制度，层层签订年度安全生产责任书，认真落实安全“三管三必须”、“一岗双责”。另一方面公司收集环境保护类法律法规87个，并进行了合规性评价，按新《固废法》对现有的环境保护类11个制度进行了修订，明确职责，全年没有发生突发环境事件、没有被节能环保主管部门负面通报、没有被媒体负面曝光情况发生。

四、相关方管理

2023年修订了相关方管理制度，外来施工单位在签合同的同时签订《安全管理协议书》，施工前对施工人员进行安全培训，后签订《外来人员安全告知书》《相关方作业备案表》《安全生产承诺书》等，并提供要求的相关材料，明确安全、消防责任。



接触职业危害人员进行职业健康体检

能源管理

一、能源管理目标

2023年，公司收集各类能源数据（热力、电力、天然气、水、氧气、乙炔、汽油、柴油、液氨、液氮等、可比价值）统计分析每月的综合能耗、万元产值综合能耗、单位产品综合能耗、单位产值电量各指标的完成情况。2023年综合能耗为759.31吨标准煤，万元产值综合能耗为0.04459，公司单件产品综合能耗6.162吨标准煤/万件。

二、能源计量管理

公司配备了能源计量器具，电表15块、水表4块，覆盖率达到100%。

三、环境信息

公司已于2022年12月完成由简化管理变更为登记管理。公司依照要求制定了年度监测计划，手工自行监测，检测结果均符合排放要求。

四、包装材料

(1) 减少制成品包装材料使用：公司产品包装执行企业标准《总成产品包装要求》和客户的要求并及时更新，减少过度包装及禁止使用的材料。部分主机厂家采用可回收的包装物。

(2) 包装材料回收比例：公司包装箱采用可回收包装箱，占整体包装箱的14.47%，采用可回收包装箱累计发货量22万件。

五、水资源使用

公司新鲜用水全部为自来水，2023年公司总新鲜水用水量2189吨，循环利用的水资源总量为203.8792吨，公司每万元的新鲜耗水用量为0.0559吨。

六、排放管理

(1) 关于废水：2023年公司总废水排放量1423.76吨，公司无工业废水排放，仅存在间接生活污水排放。少量生产清洗用废水作为危险废物，均有资质处置公司进行处置。

(2) 关于噪声：公司园区内设置了噪声检测装置，与市环保局联网，可进行时时监测，没有发生周边小区居民投诉事件；车间内，每年对重点工位进行工作场所职业危害因素检测，未发现噪声超标位置，公司新设备、新产线均选用伺服、低能耗、低噪音的电机以降低噪声的排放。

(3) 关于废气：公司为减少生产废气中污染物总量，设置布袋除尘器、静电除尘器等废气处置设施，以降低所排放废气中颗粒物总量。2023年公司废气排放总量为7328.47万立方米，全年颗粒物排放量3.76吨。

(4) 废弃物：公司制定了《废旧物资管理规定》，危险废物由有资质处置公司处置，一般工业废物经由拍卖公司拍卖回收利用，生活垃圾由物业公司统一处置。2023年公司一般废弃物总量为33.27吨，一般废弃物的密度为0.085吨废弃物/百万元，危险废物总量为218.744吨，危险废物排放强度为0.56吨危险废物/百万元。



七、气候变化

一方面为应对气候带来的风险和机遇，公司制定了《环境应急管理规定》、《应急救援管理规定》、《自然灾害应急预案》，以人为本，减少灾害带来的损失，没有因气候变化对经营带来影响。另一方面公司在各大主机厂均有安全库存；2023年，未发生因气候变化导致主机无法装车的事件。

排放量：2023年公司直接温室气体排放量为7.29吨，间接温室气体排放量为3040.48吨，单位产值产生的温室气体排放量为7.784吨二氧化碳/百万元。

八、绿色办公

公司制定了《节能降耗实施方案》，科学合理节约能耗。

关于用电：办公室、公共过道、卫生间根据天气和光源合理用灯，生产设备照明人走灯灭。

关于用纸：严格审批和控制办公用品购买、使用、发放数量；文件草稿的打印、复印用纸能省则省，充分发挥OA系统无纸化办公的作用。在确保安全保密的前提下，提倡纸张双面使用，减少复印。

关于用水：水龙头尽量开小，用完随手关闭，职能管理部门要经常检查供水设备，避免跑、冒、滴、漏浪费水现象；

关于用器：科学合理使用办公设备（如：电脑、打印机、复印机、服务器、空调等），减少不必要的能耗，室内空调夏天保持在26度，冬天保持在20度。

九、双碳行动

公司制定了《长春一东汽车零部件制造有限责任公司三年（2023-2025）发展行动计划》，公司主要以生产汽车液压举升零部件为主，为了响应国家双碳目标，液压举升系统满足整车轻量化、智能化的发展需求，且公司在保证传统市场的前提下，开发了电液缸、电动泵等产品，向智能化、集成化发展，现已完成路试。



环境体系

一、环境管理体系

公司设置了环境管理委员会，并设立安全环境保障部为环境保护主管部门，按照《环境管理体系要求及使用指南》（GB/T24001）要求建立环境管理体系和环境保护制度体系，制定《环境保护管理制度》及程序性文件，按国家等相关要求制定及修订。

为应对突发环境事件，公司成立环境突发事件应急救援组织机构，建立环境监测组、抢险救护组、医疗救护组、疏散警戒组及综合协调组。公司建立突发环境事件应急预案并在地方政府备案，同时实施环境应急物资规范化管理，建立《应急物资台账》定期检查，确保应急物资的有效。

二、环境管理目标

2023年初，公司下达了《长春一东汽车零部件制造有限责任公司安全生产、节能环保2023年度目标管理责任书》，确定了环保指标：万元产值（可比价）COD排放量同比下降4%以上；万元产值（可比价）综合能耗排放量同比下降4.5%以上、万元产值二氧化碳排放量同比下降4.5%以上。2023年公司未发生环境污染事件且较好的完成了环境管理目标：万元产值（可比价）COD排放量同比下降11.6%；万元产值（可比价）综合能耗排放量同比下降28.24%、万元产值二氧化碳排放量同比下降26.5%。

三、环保投入

2023年环保运行投资26.87余万元，其包含污染防治设施运行运行维护费、环境监测费、固体废物委托处置、环保咨询及技术服务费支出及环保税等支出。

四、环保预警及应急机制

公司发布《环境因素识别与评价控制程序》，对环境因素进行重新的识别和评价，形成《环境因素汇总评价表》；制定《突发环境事件应急管理办法》、建立了突发环境事件应急预案、《应急物资台账》并定期检查，确保应急物资的有效。2023年开展各类突发环境事件应急演练1次，23人次参加了演练。

五、环境评估

2021年1月，《长春一东汽车零部件制造有限责任公司扩建项目》取得《长春市建设项目环境影响评价文件告知承诺制审批表》（长环建（表）[2021]3号），2021年7月竣工环境保护验收完成并公示。



六、通过环境管理体系认证

公司2023年8月通过SGS公司环境管理体系再认证，SGS公司专家组对一东零部件公司环境、职业健康安全管理体系运行状态给予肯定，给出体系审核通过结论，同意体系证书保持有效。管理体系保持标准化、规范化管理，要一如既往的保证体系良好运行，使一东零部件公司持续良好发展。



职业健康安全管理体系及环境体系证书

七、环保产品或技术的研发与应用

长春一东汽车零部件制造有限责任公司启动的焊接烟尘除尘改造污染防治项目，根据《排污许可证申请与核发技术规范 汽车制造业》(HJ 971-2018 2018-09-28实施)相关要求，将焊接排烟除尘器改造为布袋除尘器，除尘效率95%以上。



排烟除尘系统改造

八、响应双碳目标

公司主要以生产汽车液压举升产品为主，为了响应国家双碳目标，公司在保证传统市场的前提下，开发了液压缸、液压锁、电动泵，产品向智能化、集成化发展，现已完成路试。

社会责任篇

合规用工管理

企业开展合规用工管理从五个方面入手。首先，要加强对劳动法律法规的学习，确保企业的用工行为符合法律要求。新员工入职即签订劳动合同，当月缴纳五险一金，及时足额发放薪酬福利；员工签订书面劳动合同率100%，依法缴纳社会保险率100%；其次，建立完善的人力资源管理制度，包括招聘、培训、薪酬、福利等方面，确保员工的权益得到保障。同时，加强对员工的合规培训，提高员工的法律意识和合规意识。此外，公司建立内部监督机制，定期对用工管理进行检查和评估，及时发现并纠正问题。最后，公司与工会和员工代表的沟通与合作，共同推动企业的合规用工管理。

员工关怀

公司非常重视员工关怀，采取了一系列举措来关心和照顾员工。首先，公司定期组织员工培训和职业发展规划，帮助员工提升技能，实现个人成长。其次，为员工提供健康检查和健身设施，关注员工的身体健康。此外，公司还举办各种团队活动，如户外拓展、员工聚餐等，增强团队凝聚力。在工作环境方面，公司致力于打造舒适、安全的办公场所。对于员工的特殊需求，如家庭困难、疾病等，公司会给予相应的帮助和支持。同时，公司鼓励员工之间的交流与合作，营造良好的工作氛围。管理层也会定期与员工沟通，了解他们的工作和生活情况，及时解决问题。通过这些举措，公司成功地提升了员工的满意度和忠诚度，促进了企业的发展。

通过组织全体员工参与健康体检，展示一东零部件以人为本，关爱生命的初心理念，保护劳动者依法享受健康体检的权力，以科学为依据让员工对其身体情况有准确的了解，从而更好地保护员工权益，从而为管理人权风险提供坚实基础，体现了我们尊重人权、维护人权的初心使命。



守护树木健康 践行绿色生态

为践行绿色生态环保理念，一东零部件党支部为园区树木进行刷漆，有效降低病虫害，保护树木健康发展，积极践行生态环保理念，勇担社会责任。

反腐倡廉

一是聚焦管党治党。把党的领导融入公司治理各个环节，健全落实党委会议事规则，推动一东零部件党风廉政建设、合规管理落到实处，取得实效，全年未发生违纪违法行为，未接到信访举报。开展年度党建和党风廉政建设工作，签订个性化《党风廉政建设责任书》1份，中层以上领导人员签订《廉洁自律承诺书》52份，关重岗位人员签订《廉洁从业承诺书》119份，细化领导人员《2023年党风廉政建设和反腐败任务分工》。

二是聚焦作风建设。持续纠“四风”，树立“过紧日子”意识，从严控制一般性管理费用和非生产性支出，坚决反对讲排场、搞特权，杜绝餐饮浪费、铺张浪费。撰写节假日期间纠四风树新风工作情况报告4次、开展节日公车封存管理专项检查7次。

三是聚焦标本兼治。强化“不敢腐”的震慑作用，完善“不能腐”的防范机制，遵循“全面梳理、重点突出、务求实效”的原则，重新梳理关键业务流程，完善《廉洁风险识别与防控清单》，进一步加强廉洁风险防控工作。



“中秋、国庆”节前关重岗位廉洁教育大会

一带一路

公司紧跟“一带一路”发展战略，结合企业营销新战略布局全球化市场。全方位部署六大工程的进程中，其中精准营销板块精准定位零部件海外市场需求，把握机遇，迎接挑战提升海外品牌知名度，落实以国际重点市场突破为牵引的品牌营销计划，找准国际市场定位，促进国际市场取得新突破。

在国内重卡市场趋于饱和的情况下，一东零部件响应国家“一带一路”战略号召，发展海外市场成为达夫、戴姆勒等品牌供应商，为企业进一步发展提供坚实基础。

同时，今年即将参与省商务厅每年推荐和组织的德国汉诺威展会活动，有效提高公司产品的曝光宣传力度，向国内外经销商及主机厂推广公司产品，扩大公司在海外的知名度。



未来展望

2024年是全面贯彻落实党的二十大精神、落实“十四五”规划的开局之年，一东零部件坚持推进“新定位、强变革、共奋进，打造营销铁军”市场营销策略，致力成为液压系统控制专家，成为全国乃至全世界的液压举升领域领军代表。

（一）推动高质量发展

以“3+N”发展战略为基础，提高经济效益为中心，注重质量和效益的提升。通过优化产业结构、提升产品和服务品质、加强成本控制等措施，实现企业的可持续发展。

（二）构建全球化市场格局

稳固国内市场的基础上，积极参与国际经济合作，拓展海外市场，加强跨国经营和资源配置能力。通过与国际知名企业合作、研发等方式，提升公司在全球市场的竞争力和影响力。

（三）聚焦自主创新

加大研发投入，培养创新人才，提升自主创新能力。加强核心技术攻关，推动科技成果转化，培育

具有自主知识产权的核心产品和品牌。

（四）提升核心竞争力

培育和提升企业的核心竞争力，包括技术实力、品牌影响力、管理水平等方面。通过不断优化内部管理，提高企业的市场应变能力和综合竞争力。

（五）强化党建领航

坚持党的领导，加强党建工作，充分发挥党组织的战斗堡垒作用和党员的先锋模范作用。将党建工作与企业经营管理相结合，为企业发展提供坚强的政治保障。

未来的发展充满希望，绿色低碳环保将成为企业可持续发展的重要驱动力。我们将积极践行 ESG 理念，在追求经济增长的同时，关注环境保护、社会责任和治理效能。通过 ESG 的不断推进，公司将实现经济效益与社会效益的双赢，为社会和环境带来积极的改变。让我们共同努力，迈向一个更美好、更可持续的未来！

