

20
25

环境、社会及
公司治理 (ESG) 报告

ENVIRONMENTAL, SOCIAL AND
GOVERNANCE REPORT



广日股份600894

目录

开篇

关于本报告	01
董事长致辞	03
关于我们	05

01

治理筑基，合规致远

党建引领	17
公司治理	20
投资者关系管理	22
合规风控	24
反商业贿赂及反贪污	28
反不正当竞争	32

02

创新发展，实现共赢

创新驱动	35
产品和服务安全与质量	42
供应链安全	48
平等对待中小企业	54
数据安全与客户隐私保护	55

03

以人为本，回馈社会

乡村振兴	59
社会贡献	59
员工雇佣与权益保障	61
员工培训与发展	64
员工福利与关怀	66
职业健康与安全生产	67

04

绿色低碳，保护环境

环境合规管理	71
能源利用	74
水资源利用	76
废弃物处理	77
污染物排放	79
循环经济	81
应对气候变化	82

结篇

关键绩效表	85
指标对标	87
读者反馈表	88



关于本报告

本报告是广州广日股份有限公司发布的年度可持续发展报告。该报告系统呈现了公司 2025 年度在环境、社会和公司治理等责任领域的相关实践与绩效，全面展现公司积极履行社会责任、精准回应各利益相关方期望要求的切实作为，为股东、合作伙伴、员工等各方深入了解公司 ESG 实践提供有力支撑。

时间范围

2025 年 1 月 1 日至 2025 年 12 月 31 日，为增强报告可比性及前瞻性，部分内容往前后年度适度延伸。

报告边界

报告披露了广州广日股份有限公司及其下属企业开展环境、社会及公司治理方面的实践情况，相关典型案例来自公司总部及下属企业。

数据来源

本报告所披露的信息来源于广日股份内部正式文件、统计报告与年报，本报告所披露的数据来源于公司实际运行的原始数据、政府部门公开数据、年度财务数据、内部相关统计报表、第三方问卷调查、第三方评价访谈等。本报告的财务数据以人民币为单位，若与财务报告不一致之处，以财务报告为准。

编制依据

联合国可持续发展目标 (SDGs)
 全球可持续发展标准委员会《可持续发展报告标准》(GRI Standards)
 中国社会科学院《中国企业社会责任报告指南》(CASS-ESG 6.0)
 中国标准化研究院《社会责任报告编写指南》(GB/T36001-2015)
 国际标准化组织《ISO 26000: 社会责任指南 (2010)》
 上海证券交易所《上市公司自律监管指南第 4 号——可持续发展报告编制》
 上海证券交易所《上市公司自律监管指引第 14 号——可持续发展报告 (试行)》(以下简称“指引”)

报告可靠性保证

公司保证本报告内容真实、准确、完整，不存在任何虚假记载、误导性陈述或重大遗漏，并对其内容的真实性、完整性和准确性负责。

报告称谓

广日股份、公司	指	广州广日股份有限公司
广州工控集团	指	广州工业投资控股集团有限公司
广日电梯	指	广州广日电梯工业有限公司
广日电气	指	广州广日电气设备有限公司
广日物流	指	广州广日物流有限公司
广州塞维拉	指	广州塞维拉电梯轨道系统有限公司
广日车库	指	广州广日智能停车设备有限公司
怡达快速电梯	指	怡达快速电梯有限公司
日立电梯	指	日立电梯 (中国) 有限公司
永大电梯	指	永大电梯设备 (中国) 有限公司

报告获取

本报告以电子版形式供您阅读，您可登录公司官网 (<http://www.guangrigf.com/>) 以及上海证券交易所网站 (www.sse.com.cn) 进行查阅。

若需获取纸质版报告，或对本报告有建议和意见，您可按以下方式联系我们。

联系地址：广州市海珠区金沙路 9 号岭南 v 谷工控科创大厦 22-23 楼

电话：020-38371213

传真：020-32612667

电子信箱：grgf@guangrigf.com

董事长致辞

2025 年,是广日股份的“变革年”,面对复杂严峻的市场环境,我们坚持党建引领,深化作风转变,紧紧围绕“变革年”目标要求,攻坚克难,锐意进取。公司在攻坚轨交市场、加速数字化转型升级、拓展国际化布局等关键领域实现逆势突破。同时,我们始终将环境、社会与治理理念深度融入企业战略与经营管理,积极履行社会责任、投身公益事业,助力乡村振兴、践行绿色发展,为“十四五”高质量圆满收官提供坚实支撑。

党建引领深化治理效能

公司坚持以高质量党建引领高质量发展,推动党业融合走深走实。2025 年,4 家下属企业党支部党建案例成功入选国家级优秀案例;广日电梯“广采众长 日就月将”党建品牌发布并获《国企》杂志刊载推介。各级党组织围绕战略重点,建立“书记牵头、班子攻坚、中层标杆、党员先锋”的层层负责机制,立项推行 28 个“1+2+3”党业融合示范项目,有效推动了成本管控与经营创效的双提升,切实将党的组织优势转化为公司治理效能。

核心主业夯实市场地位

公司持续提高电梯主业的市场竞争力。旗下广日电梯连续三年入选“全球电梯制造商 10 强”,轨道交通领域斩获订单约 3.8 亿元,位列电梯行业前茅;怡达快速电梯在货梯、家用梯等细分领域持续领跑,中标 55 个产业园区项目,货梯订单台量同比增长约 35%,家用梯发运台量同比增长超 10%。电梯更新改造业务成为新增长点,两大控股整机品牌相关订单台数同比增长超 360%。同时,公司紧抓“双循环”机遇,深度融入“一带一路”建设,积极开拓海外市场,多次在国际电梯展亮相,海外业务收入实现同比增长超 50%，“广日智造”的国际影响力持续增强。

科技创新驱动数字化转型

公司坚定不移推进创新驱动发展战略,自主创新能力显著增强。2025 年新增专利授权 186 项,其中发明专利 44 项。以科技创新驱动数字化业务突破,自主研发的“广日物语”“广日物道”“广日物灵”“广日物启”等智慧产品,持续迭代升级,面向智慧楼宇、智慧园区等场景的高端智能装备及整体解决方案获市场认可,累计获得订单金额超 5 亿元。

精益管理提质提升运营质量

公司持续深化精益管理,通过全面推进“基地管理车间化、财务管理中心化、分子公司业务集中化、企业运营数字化”的四化建设,有效激活降本增效的内生动力,公司毛利率连续三年实现稳步提升。在治理层面,公司进一步强化股东价值回报,连续五年获得上交所信息披露最高 A 级评价,并凭借在公司治理、信息披露和投资者关系管理等方面的卓越实践,荣获“上市公司投资者关系管理最佳实践活动”等十余项荣誉。

责任践行创造共享价值

作为国有控股上市公司,广日股份将履行社会责任视为企业发展的内在要求。我们积极投身社会公益与乡村振兴,年度社会捐赠及采购帮扶等金额超 200 万元。在环境层面,公司将绿色低碳理念贯穿运营全流程,通过节能减排、清洁能源应用及优化能源管理等措施,致力于绿色可持续发展。ESG 实践获得资本市场认可,荣获“2025 上证鹰金质量 ESG 奖”“华证 2025 年 A 股上市公司环境 (E) 维度最佳实践 TOP50”等奖项。

展望 2026,深化可持续发展,开启“成效年”新篇章

2026 年,是“十五五”战略规划的开局之年,也是广日股份的“成效年”及公司成立 70 周年。站在新的历史起点,公司系统谋划“十五五”战略蓝图,明确一系列极具挑战性的发展目标。面对新一年的机遇与挑战,我们将把二次创业的战略决心转化为干事创业的实际行动,对标国内外先进实践,将 ESG 管理更深层次地融入公司各层面,推动 ESG 绩效逐项提升,坚持结果导向,凝心聚力、携手各利益相关方,共同夺取“十五五”高质量发展开局之年的首战首胜。

党委书记、董事长
朱益霞



关于我们

公司概况

广州广日股份有限公司为世界 500 强企业广州工业投资控股集团有限公司核心控股企业,是上海证券交易所主板国有控股上市公司,证券代码 600894。公司作为国内电梯制造历史悠久的企业之一,以电梯业务为核心,向相关领域多元化发展,形成了高端智能装备产业、现代服务业及数智经济产业三大业务板块。公司立足于“成为面向智慧城市细分场景提供高端智能装备及整体数字化解决方案的国际领先企业”的战略定位,通过技术创新、管理创新以及资本驱动,实现以智慧楼宇、智慧园区为主,向智慧社区、智慧家居等多场景应用延伸,为智慧城市细分场景提供高端智能装备及整体解决方案。

- 电梯整机及零部件
- 智能停车设备
- 智慧照明
- 电梯后市场
- 生产性服务
- 智慧物流

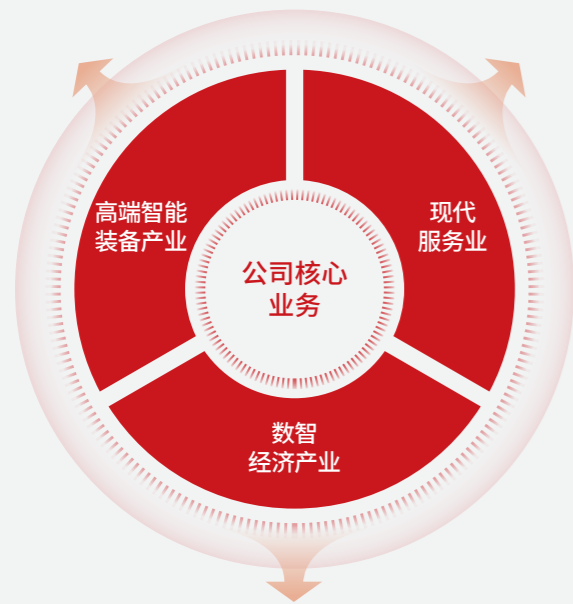

- 智慧楼宇
- 智慧园区
- 智慧轨交
- 智慧工厂等

广日股份已完成全国化布局,目前建有广州广日工业园、昆山华东工业园、天津华北工业园、成都西部工业园、德阳数字化示范产业园、济南华东数字化产业园、湖州怡达快速电梯工业园,电梯整机合计产能超 5 万台 / 年。

企业文化

企业愿景

创新智能科技，创造幸福生活

企业使命

提供更智能、更安全、更优质的智能装备和服务，创造智慧未来



企业价值观

卓越品质、创新发展
爱国敬业、信赖共享

战略定位

成为面向智慧城市细分场景提供
高端智能装备及整体数字化
解决方案的国际领先企业

股权架构



2025 年度重要荣誉

							
<p>2025 年全球电梯 制造商 10 强</p>	<p>2025 年中国电梯 制造商 10 强</p>	<p>2025 年电梯改造 服务商 10 强</p>	<p>2025 年亚洲 50 大建筑 经典电梯案例项目奖</p>	<p>2025 房建供应链综合实力 TOP500 首选供应商·老旧小区 改造加装电梯</p>	<p>2025 年广东省制造业企业 500 强第 200 位</p>	<p>中国专利优秀奖</p>	<p>浙江省先进级智能工厂</p>
							
<p>2025 年获 2024 年度应 用场景创新榜：AI+ 城市 TOP10 优秀案例（智慧楼 宇整体解决方案）</p>	<p>2025 年获 2024 年度 广州人工智能创新发展榜单： 最具市场价值企业榜</p>	<p>2025 年广州市 “人工智能+”典型案例 精选荟入选单位</p>	<p>2025 数智化转型与 创新评选：制造业行业 数智化典型案例</p>	<p>智慧物流供应链十佳 服务商</p>	<p>2025 年度广东省交通运 输企业信用等级评价 (3A)</p>	<p>2025 年供应链大数据企业 入库证书 5A 供应商</p>	
							
<p>2025 上证鹰·金质量 ESG 奖</p>	<p>第十六届中国上市公司 投资者关系管理天马奖</p>	<p>第二十届中国上市公司 董事会“金圆桌” 优秀董事会</p>	<p>上市公司投资者关系 管理最佳实践活动</p>	<p>2025 上市公司董事会 优秀实践案例</p>	<p>2024-2025 上交所信息 披露工作评价结果 A</p>		

ESG 治理

可持续发展已成为企业实现长期价值增长与稳健运营的重要支撑。公司持续推动 ESG 理念与经营管理深度融合，将 ESG 要素嵌入决策与管理流程，确保其覆盖战略制定、运营管理与日常决策等关键环节；在此基础上，公司进一步强化董事会层面对可持续发展事项的统筹与监督，通过制度化建设提升治理效率与管理一致性，推动 ESG 治理能力与企业高质量发展同频共振。

ESG 责任文化与体系

公司持续强调“环境、社会与治理责任并重”的管理导向，并在 2025 年制定《广州广日股份有限公司 ESG 管理制度》，明确公司应评估 ESG 职责履行情况、定期披露 ESG 报告，并对披露信息的真实性、准确性、完整性与一致性提出明确要求；同时制度适用范围覆盖公司及纳入合并报表范围内的全资、控股子公司，为集团化经营下的 ESG 管理提供统一标准与边界。

ESG 治理架构

公司延续董事会统筹的治理架构，并在 2025 年制度中进一步固化为“董事会-战略委员会-ESG 工作组-各执行单位（总部职能部门及各分子公司）”四级联动机制，形成从决策、指导到执行落地的治理链条。

ESG 治理架构

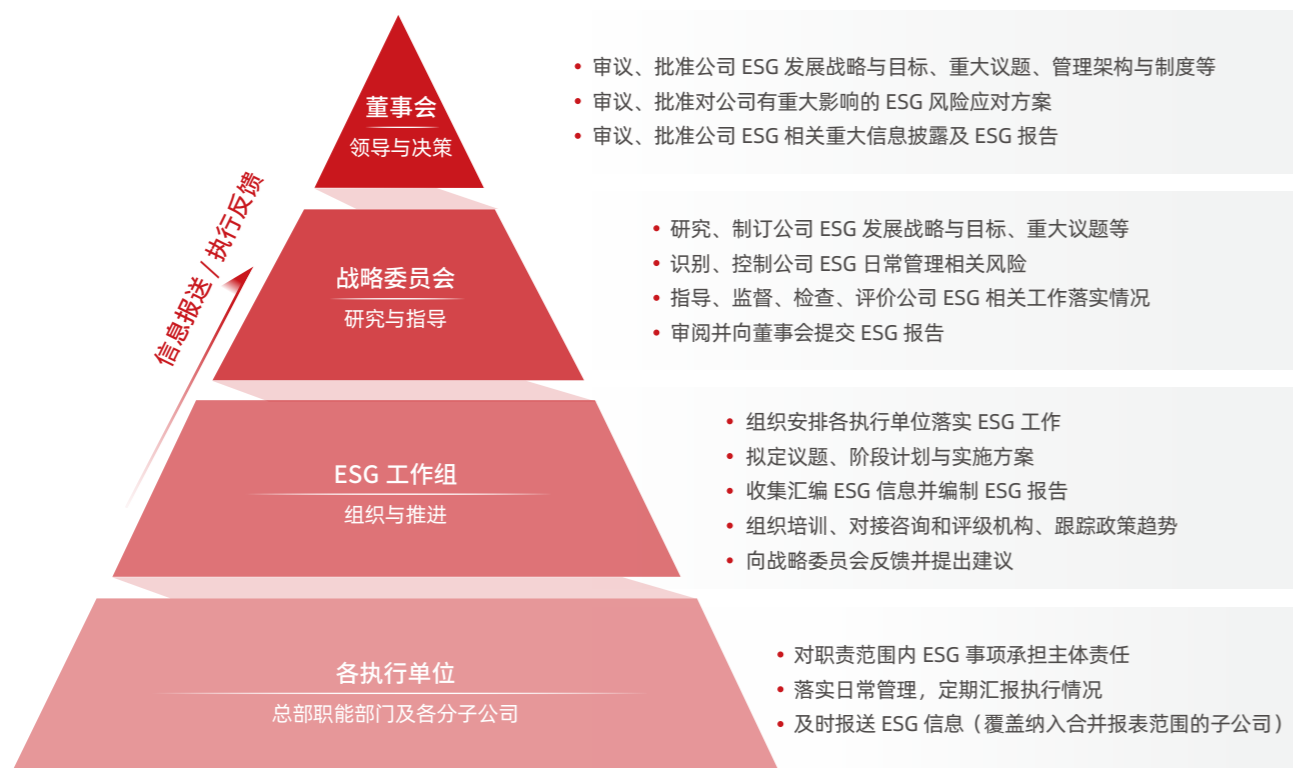

ESG 管理支撑机制



ESG 风险管理

公司持续关注 ESG 相关风险的识别与管控，制度明确由战略委员会识别和控制与 ESG 日常管理相关风险，将“对公司有重大影响的 ESG 相关风险、重大 ESG 负面事件应对方案”纳入董事会审议范围，强化重大事项处置的治理刚性与响应效率。



利益相关方沟通

公司在制度中明确利益相关方范围包括股东（投资者）、债权人、职工、合作伙伴、客户、供应商、社区组织及相关政府部门等，并建立 ESG 信息沟通机制，必要时可通过访谈、座谈、问卷调查等方式听取反馈，用于持续改进工作成效。

利益相关方关注议题及沟通机制

利益相关方	关注议题	沟通方式及表现
 股东及投资者	<ul style="list-style-type: none"> 投资者关系管理 公司治理 合规风控 ESG 治理 反商业贿赂及反贪污 	<ul style="list-style-type: none"> 反不正当竞争 应对气候变化 股东会 信息披露 新闻及公告 合理化利润分配 投资者互动平台 知识产权管理体系 投资者现场调研活动
 政府及监管机构	<ul style="list-style-type: none"> 环境合规管理 污染物排放 废弃物处理 水资源利用 能源利用 	<ul style="list-style-type: none"> 应对气候变化 职业健康与安全生产 员工雇佣与福利保障 合规风控 反商业贿赂及反贪污 机构考察 公文往来 政策执行 信息披露 遵守法规 许可文件申请 参与建立行业标准
 员工	<ul style="list-style-type: none"> 员工雇佣与福利保障 员工培训与发展 职业健康与安全生产 公司治理（员工参与民主沟通） 反商业贿赂及反贪污 党建引领 	<ul style="list-style-type: none"> 职工代表大会 员工培训 工会活动 劳动合同 员工福利
 行业与供应商	<ul style="list-style-type: none"> 供应链安全 平等对待中小企业 循环经济 环境合规管理 反不正当竞争 	<ul style="list-style-type: none"> 反商业贿赂及反贪污 创新驱动 供应商评估入库 供应商培训
 客户	<ul style="list-style-type: none"> 产品和服务安全与质量 数据安全与客户隐私保护 供应链安全 创新驱动 循环经济 应对气候变化 	<ul style="list-style-type: none"> 日常营运管理 客户满意度调查 保护客户信息
 社区及公众	<ul style="list-style-type: none"> 乡村振兴与社会贡献 循环经济 污染物排放 废弃物处理 水资源利用 	<ul style="list-style-type: none"> 能源利用 应对气候变化 职业健康与安全生产 志愿服务 社区活动 慈善捐赠

重要性议题管理

2025 年，公司结合利益相关方沟通的情况和公司内外部专家的意见，对公司筛选出的 23 项议题进行影响和财务重要性分析后，对议题重要性进行排序，最终得出重要性议题矩阵，并在本报告中重点披露重要性议题的相关管理和表现。

议题重要性分析流程

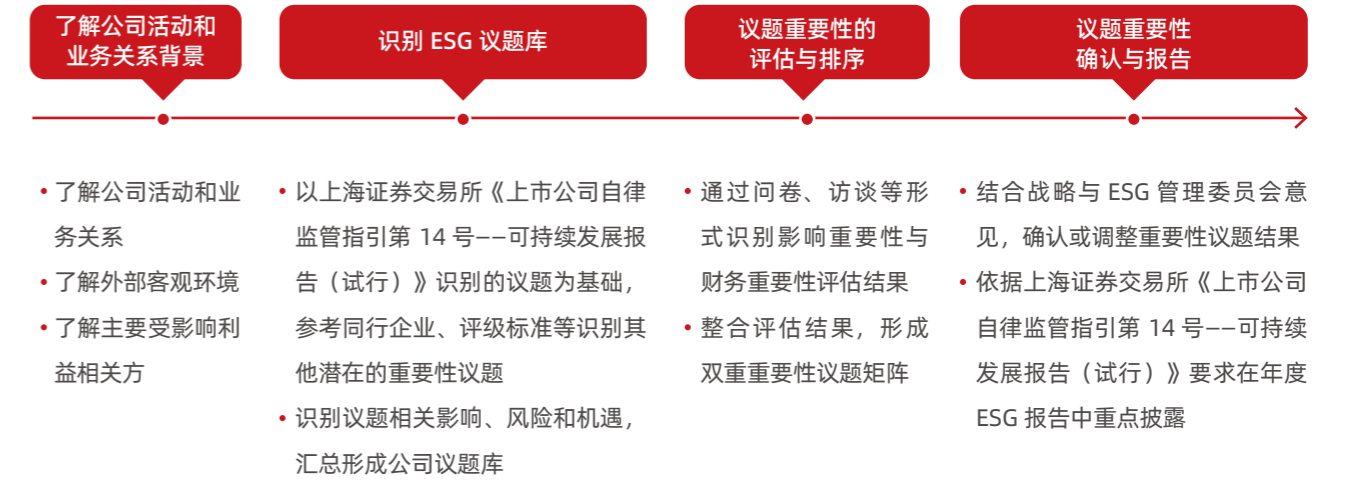

广日股份 2025 年双重重要性议题矩阵

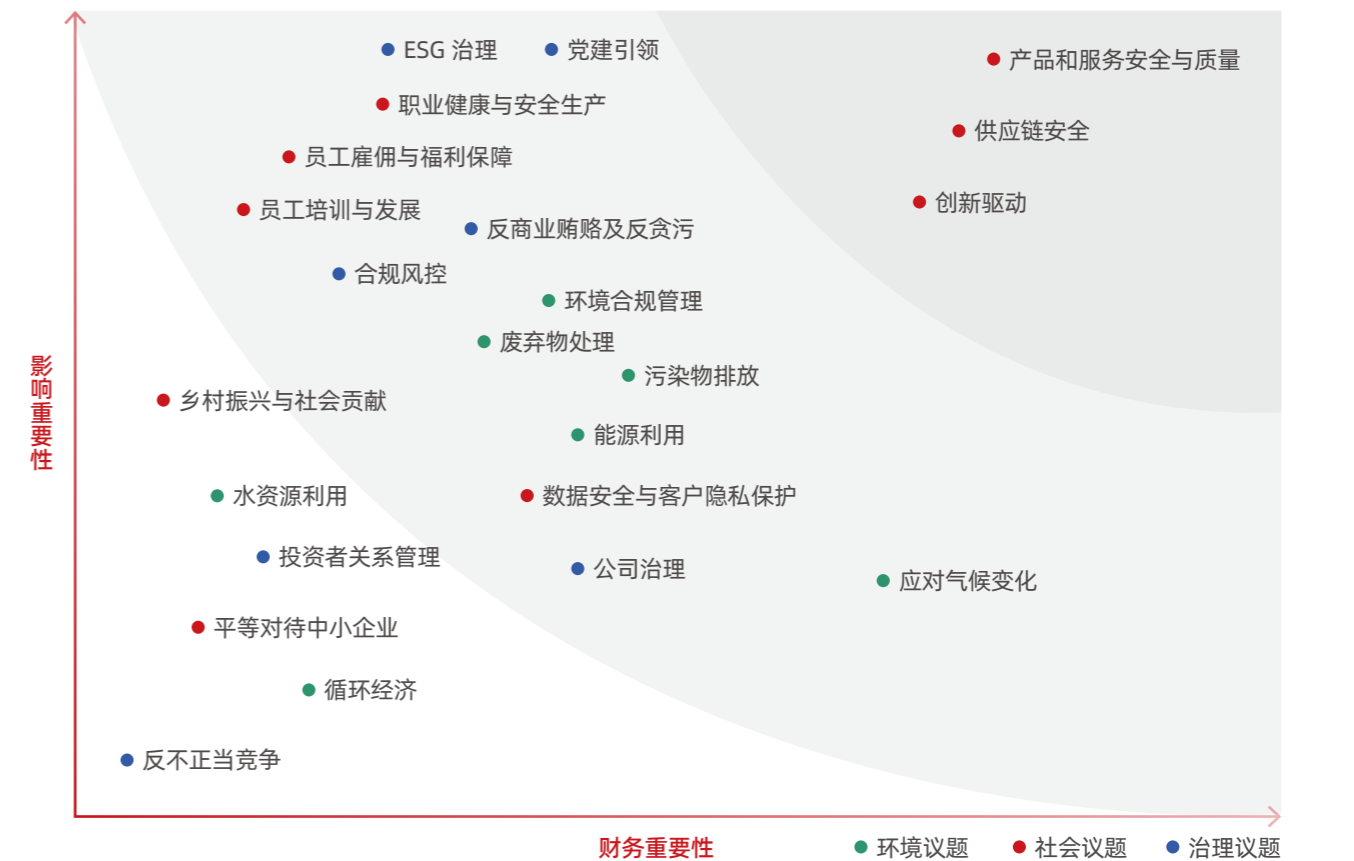



01

治理筑基，合规致远

广日股份始终将公司治理视为企业稳健前行的核心保障。公司坚持以依法治企为重要抓手，将法治理念融入企业经营管理的各个环节，确保公司治理的规范化、科学化和法治化。公司通过充分发挥党建引领作用、强化合规风控能力以及坚守商业道德底线，持续优化和提升公司现代化治理体系与治理能力，积极回报投资者。

我们的行动

- 🔗 党建引领
- 🔗 公司治理

- 🔗 投资者关系管理
- 🔗 合规风控

- 🔗 反商业贿赂及反贪污
- 🔗 反不正当竞争

党建引领

广日股份坚持把党建工作放在服务改革发展大局中谋划推进，围绕“强基础、促融合、提质效”持续强化基层党组织战斗堡垒作用与党员先锋模范作用。公司以党委会“第一议题”、中心组学习等机制抓牢政治引领与思想建设，同时把党建要求嵌入治理运行与重点任务落实，推动“三重一大”事项规范决策、组织生活常态开展，并以党业融合项目为抓手促进管理提升与经营发展同频共振，切实以全面从严治党成效护航企业行稳致远。

2025 年广日股份党建重点工作

深学笃行强党性

- 召开学习教育动员部署会，制定学习计划，细化工作安排，确保步调一致、同向发力。
- 全年开展党委理论学习中心组学习 **5** 次、举办学习教育读书班集中学习 **2** 次。
- 全年召开“三会一课” **1,631** 场次，开展主题党日活动 **551** 次，覆盖约 **2.8** 万人次。

强基固本筑堡垒

- 广日电气、广日物流 **2** 个党组织升级党委，新增 **2** 个基层党支部。
- 截至 2025 年底，广日股份党委直属党组织 **6** 个，基层党支部 **38** 个，党员 **1,090** 人。
- 落实组织生活制度，开展组织生活会和民主评议党员，**377** 名党员获评“优秀”等次。

精准识人善育才

- 全年提拔、内部竞聘中层干部 **6** 人，调整董监高管理人员 **41** 人次，有序推进交流轮岗。
- 新修制定外派人员管理办法、领导人员离任责任交接管理办法等制度，探索能上能下干部考核评价体系。
- 落实“四个人才计划”。全年引进资深类投资、国际化销售、研发类等关键岗位人才 **68** 人。

全面领导促治理

- 修订 **9** 家企业公司章程，优化董事会治理体系与成员配置，明晰党委会、董事会、经理层职责边界。
- 开展制度梳理与立改废工作，修订完善制度 **212** 个，制度的合规性与适用性进一步提升。
- 全年召开党委会 **32** 次，研究讨论“三重一大”事项 **212** 项。

党业融合提质效

- 党委书记项目《日益生辉 - 党建赋能企业提质增效》获评广州工控集团 2025 年书记项目 PK 大赛**一等奖**。
- 打造“1+2+3”示范项目 **28** 个，覆盖降本增效、商业化拓展、技术创新等重点方向。
- 各企业党组织立项党业融合项目 **203** 个，带动数智化业务中标及签订金额超 **5** 亿元、降本降费超 **2.5** 亿元。

群团建设聚合力

- 完成 **3** 个基层工会、**10** 个基层团组织换届，有效促进群团组织作用发挥。
- 举办职工创新暨“五小”活动大赛，**3** 个劳模和工匠人才创新工作室获评集团级命名，广日电梯谭媛获评“广州市 2025 年度羊城工匠培育对象”。
- 10** 名团员团干获评集团“两红两优”；广日电梯党团课《用乡村振兴乡村的广日青年》获第八届广州团干讲党团课大赛**二等奖**。

案例 党建品牌获权威刊物刊发，彰显党业融合成效

全国党建研究会国有企业党建研究专业委员会指定刊物《国企》杂志在 2025 年 10 月上半月刊发了广日股份下属核心企业广日电梯《“广采众长·日就月将”党建品牌 助力企业党建与生产经营深度融合》文章，全面介绍基层党组织以高质量党建引领企业高质量发展的经验做法。



《“广采众长·日就月将”党建品牌》入选《国企》杂志

案例 “红色工程”驱动“电梯卫士护航”

广日工程党支部以“红色电梯”四大工程为核心抓手，将电梯控制系统、曳引系统、群控系统、遥监系统的技术逻辑，创新性融入思想政治建设、党员队伍建设、党建业务融合、民生生态建设四大领域。通过搭建“主控板”学习矩阵、创新“点单式”主题党日、组建红色应急先锋队等举措，在“两旧”工程推进、地铁电梯安全保障、城市电梯应急处置等关键任务中彰显担当。



党支部组织生活会现场

案例 “三力”汇聚，打造创新、和谐、幸福怡达

怡达快速电梯党支部聚焦“打造创新、和谐、幸福怡达”目标，创新构建“三力”（强活力、强合力、强实力）党建模式。在“强活力”上，成立党员创新专班，斩获中国机械工业科学技术奖、中国专利优秀奖等荣誉，“数字化协同智造智能工厂”入选浙江省先进（智造）级工厂；在“强合力”上，推行“90 天红色导师”机制，助力新员工成长，连续多年捐赠善款，助力扶贫与公益；在“强实力”上，通过“双通道”人才发展体系与员工关怀举措，推动企业在技术创新与社会责任履行中实现双向突破。



党支部组织生活会现场

案例 党建领航降本增效, 党员先行聚力攻坚

广日电气第四党支部以“党建领航降本增效”为核心, 组建党员先锋突击队, 构建“数据赋能+精益管理”双轮驱动模式。通过建立车间每日毛利表, 实现成本精准管控, 创新“党员谈判小组+网络竞价”采购模式, 推行“轮值总经理制度”与“三权联动”机制, 激发全员创效活力, 生动践行“支部建在项目上、党员攻坚在一线”的实践。



车间一线工作现场

案例 党旗领航“链”动未来

供应链四川党支部虽仅有 6 名党员, 却以“小支部大作为”书写党建答卷。通过“三级联动”理论学习机制筑牢思想根基, 以“书记项目”攻坚生产瓶颈, 缩短钣金加工生产周期; 成立党员技术创新团队, 2024 年斩获 7 项实用新型专利; 创新“党员干部每月下基层一天”机制与廉洁监督员制度, 推动企业 2024 年营业收入及利润逆势增长, “德阳数字化工厂”获省级认证及补贴, 为业务拓展与数字化转型奠定坚实基础。



车间一线工作现场

关键荣誉



2025 新时代企业党建创新优秀案例荣誉证书

公司治理

广日股份始终将规范治理作为稳健运营的根基, 严格遵循《中华人民共和国公司法》《中华人民共和国证券法》《上市公司治理准则》等相关法律法规要求, 持续完善权责清晰、制衡有效的治理架构与议事规则。2025 年, 公司在强化治理体系规范运作的基础上, 进一步关注董事会结构的专业性与多元化, 提升独立监督与专业判断能力, 并通过制度约束、流程管理与监督机制协同, 提高治理透明度与决策质量, 持续夯实对全体股东权益保护与长期价值创造的制度基础。

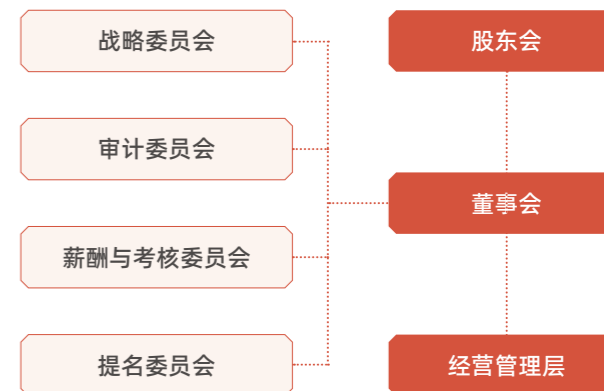

治理架构

广日股份始终严格遵守《中华人民共和国公司法》《中华人民共和国证券法》《上市公司治理准则》等相关法律法规, 持续优化公司治理结构, 完善内部管理与控制体系。2025 年, 公司通过建立健全科学规范的决策机制、监督机制和风险防范机制, 持续提升治理水平, 增强企业透明度和合规性, 切实保障股东权益, 为企业的长期稳健运营奠定坚实基础。

公司治理结构运作情况

机构	职能定位	2025 年运作情况
股东会	公司权力机构	严格遵守法律法规、规范性文件及《公司章程》《股东会议事规则》等要求, 规范会议召集、召开与表决流程; 按程序对通知所列议案逐项审议表决, 为股东参会与行权提供便利, 平等保护全体股东权益。
董事会	公司经营决策机构	会议通知、召开与表决程序符合《公司法》和《公司章程》要求; 董事依据《公司章程》《董事会议事规则》《独立董事制度》勤勉合规履职, 出席董事会 / 股东会。
审计委员会	董事会专门委员会	围绕财务信息披露、内外部审计与内控有效性开展监督与评估工作; 通过与管理层、内审及外部审计的沟通机制, 提升审计监督与风险防控效率。
战略委员会		围绕公司战略规划、重大投资融资与资本运作等开展研究建议与实施检查; 并承担 ESG 相关职责, 包括 ESG 战略与重大议题研究、相关风险识别与控制、ESG 工作指导监督及 ESG 报告审阅提交等。
提名委员会		围绕董事会结构优化、候选人遴选审查与独立性评估等工作, 为公司治理结构完善与关键岗位人员选任提供支持。
薪酬与考核委员会		围绕薪酬与绩效评价体系、年度履职考核及薪酬制度执行监督等工作, 促进激励约束机制与公司发展目标相匹配。
经营管理层	日常业务经营管理	经营管理层在董事会领导下, 全力落实各项工作要求, 深入对标优秀企业, 聚焦数智化、国际化、后市场等重点方向, 推动公司迈上高质量发展新台阶。

董事会多元化管理

2025 年，公司在董事会成员选聘中关注多元化结构平衡。公司董事会成员共 **9** 人，由董事长 **1** 名、副董事长 **1** 名、非独立董事 **3** 名、职工董事 **1** 名及独立董事 **3** 名组成，其中独立董事占比约 **33%**，有助于强化独立性与专业性；从性别结构看，女性 **2** 名，占比约 **22%**；

董事会成员专业背景包括机械工程、会计、法律、工商管理，为公司在财务审计、风险控制及合规管理等方面提供强有力的支撑，进一步巩固公司治理效能。



关键绩效

2025 年，公司持续完善公司治理与董事会运作机制。

全年召开股东会 **4** 次、董事会全员会议 **10** 次，董事会平均出席率为 **100%**，审议通过议案数 **50** 项；

公司召开审计委员会会议 **6** 次、战略委员会会议 **2** 次、提名委员会会议 **3** 次、薪酬与考核委员会会议 **2** 次；

董事会多元化方面，独立董事占比约 **33%**，女性董事占比约 **22%**。

投资者关系管理

广日股份坚持以投资者为本，将投资者关系管理与信息披露作为提升治理透明度、增进市场理解的重要抓手。

信息披露

公司高度重视信息披露的规范性与透明度，将其作为与投资者、监管机构等利益相关方沟通的重要桥梁。公司严格遵循《上市公司信息披露管理办法》，制定了《信息披露管理制度》及《信息披露暂缓与豁免业务管理制度》，确保信息披露真实、准确、完整、及时、公平。2025 年，公司未发生违反《证券法》、证监会规章、上交所规则及内部管理制度的行为，也未受到证监会或上交所的处罚。



关键绩效

2025 年，公司发布定期报告 **4** 份，临时公告 **52** 份，连续 **5** 年获评上交所信息披露评价 **A** 级（最高等级）。

投资者关系管理

广日股份始终以投资者为本，制定并遵守《投资者关系管理制度》，将保护投资者合法权益作为公司治理的核心任务之一。广日股份严格遵守《公司法》《证券法》《上市公司信息披露管理办法》等法律法规，通过多种渠道与投资者保持高效互动，全面提升信息透明度，确保投资者及时、准确地了解公司经营状况。同时，公司坚持稳健经营，科学制定分红政策，持续以现金分红、股份回购等方式回馈股东，切实保障股东权益，增强投资者信心，努力实现公司与股东的共同成长与长期价值提升。

投资者沟通与回报

沟通机制与渠道

- 定期举办业绩说明会
- 开通投资者热线、投资者邮箱
- 线下接待实地调研
- 依托网络互动平台开展沟通

股东回报与价值

- 坚持稳健经营，科学制定分红政策
- 通过现金分红、股份回购等方式回馈股东，切实保障股东权益
- 增强投资者信心，努力实现公司与股东的共同成长与长期价值提升

案例 聚势谋远 工控新程--广日股份联合承办广州工控集团上市公司 2025 年半年度集体投资者会议

2025 年 9 月，广日股份联合广州工控集团旗下其他六家上市公司承办“聚势谋远 工控新程”2025 年半年度集体投资者会议，市国资委、中上协及集团领导和投资机构、媒体代表等近 200 人线下参会、超 22 万人次线上参与；会议旨在落实市值管理要求、强化资本市场沟通并提升透明度与投资吸引力。会上公司介绍经营业绩与“十五五”战略规划，并与投资者互动交流，会后组织参观广日工业园，进一步提升市场认知与沟通成效，为持续完善常态化投资者沟通机制奠定基础。



广日股份联合承办投资者会议现场图

关键绩效

- 全年开展机构投资者调研交流 **91** 场次；
- 互动回复 **43** 条、热线接听 **59** 次，投资者提问回复率 **100%**；
- 组织年度业绩说明会共 **3** 场；
- 成功申报投资者关系相关奖项 **7** 项。

股东回报

2025 年，公司在持续完善投资者沟通渠道的同时，强化稳定、可预期的股东回报安排，综合运用现金分红与股份回购等方式回馈股东，增强投资者信心。公司持续践行《未来三年股东回报规划（2024-2026 年）》，严格依规实施 2024 年度及 2025 年中期现金分红。

关键绩效

- 2025 年，公司派发 2024 年度以及 2025 年度中期现金分红合计 **0.7** 元 / 股；完成 2024 至 2025 年股份回购注销计划，累计回购股份约 **1,680** 万股，回购金额近 **2** 亿元。

合规风控

合规经营与风险控制是企业高质量发展的底线工程。2025 年，广日股份以体系化建设为导向，推动风控管理从“点状管控”向“全面覆盖、分层负责”的机制升级：在组织层面成立全面风险委员会，明确党委、董事会及管理层的风险治理中的职责边界；在运行层面构建“三道防线”框架，强化前中后台协同；在制度层面制定全面风险管理与内部控制管理制度及配套实施细则，推动风险识别、评估、处置与监督形成闭环管理，同时，公司将公平竞争与市场秩序治理纳入合规风控重点，把反垄断与反不正当竞争要求嵌入业务经营关键环节，持续营造公开、公平、公正的市场经营环境，为公司依法合规与稳健运营提供更坚实的内控支撑。

管理体系

2025 年，公司完成了风控体系建设工作，成立了全面风险管理委员会，制定了《全面风险管理与内部控制管理制度》，建立了风控管理的三道防线，明确了公司党委、董事会、董事会专门委员会、管理层、全面风险委员会等在风控管理中的职责，健全了风控管理体系，并持续完善全面风险管理与内部控制管理专门制度及相关实施细则，为风控工作提供了具体工作指引。

内控及风险管理架构

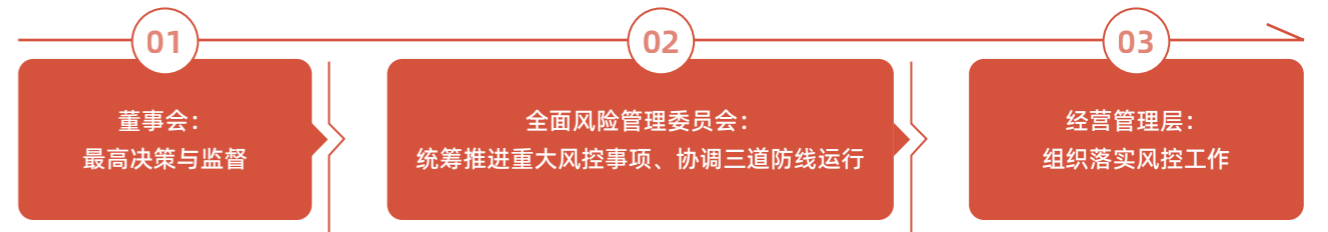

公司风险管理三道防线



全面风险管理与内部控制制度体系



- 为推动风险管理与内部控制体系化、规范化运行，公司制定《全面风险管理与内部控制管理制度》，明确制度基础与总体框架，并配套《全面风险管理与内部控制报告模板》，指导各单位按统一口径开展年度报告与成果输出。
- 围绕“识别—预警—检查—整改—评价—考核”全过程，公司同步制定《风险识别与评估操作细则》《风险预警管理操作细则》《风控检查与整改操作细则》《内部控制自我评价操作细则》《风控考核操作细则》等文件，形成风险清单、评估标准、预警指标体系、缺陷清单与整改记录等配套机制，推动风险防控要求落地。

合规管理制度体系与把关机制



- 为将合规管理嵌入经营管理流程，公司制定《合规管理制度》，覆盖合规审查、风险识别与评估、预警与应对、风险报告、绩效考核、检查整改、举报等关键环节，形成“制度+指引”一体化工具包。
- 公司同步编制《合规手册》，明晰合规基本义务与员工行为准则，旨在为公司和员工经营管理行为提供原则性合规指引，力促全体员工实现从“被动合规”到“主动合规”的观念转变。同时制定《规章制度合规性审查工作指引》与《重大决策法律审核管理办法》，落实规章制度“先审查、后发布”与重大决策“法律审核”的要求。

内控合规风险识别结果

2025 年，公司以“重大经营风险评估+合规风险库”双轨并行推进风险识别。

2025 年公司部分风险识别结果

一级风险	二级风险	三级风险	风险预警指标
市场风险	价格风险	原材料价格波动风险	原材料价格上涨的比例
		产品价格波动风险	有效订单的均价
	客户风险	客户信用与履约能力风险	逾期应收账款占应收账款比重
财务风险	现金流风险	应收账款管理风险	应收账款占比偏离度
战略风险	国际化经营风险	境外投资风险	境外投资项目发生重大损失的数量
	宏观经济风险	经济转型风险	营业收入计划达成率
运营风险	投资管理风险	并购投资风险	投资回报率
	人力资源风险	人才结构与配置风险	高端人才占比、员工主动离职率
法律风险	合同管理风险	合同履行与监控风险	因合同履行监督职责落实不到位，导致合同损失的金额

合规问题处置流程

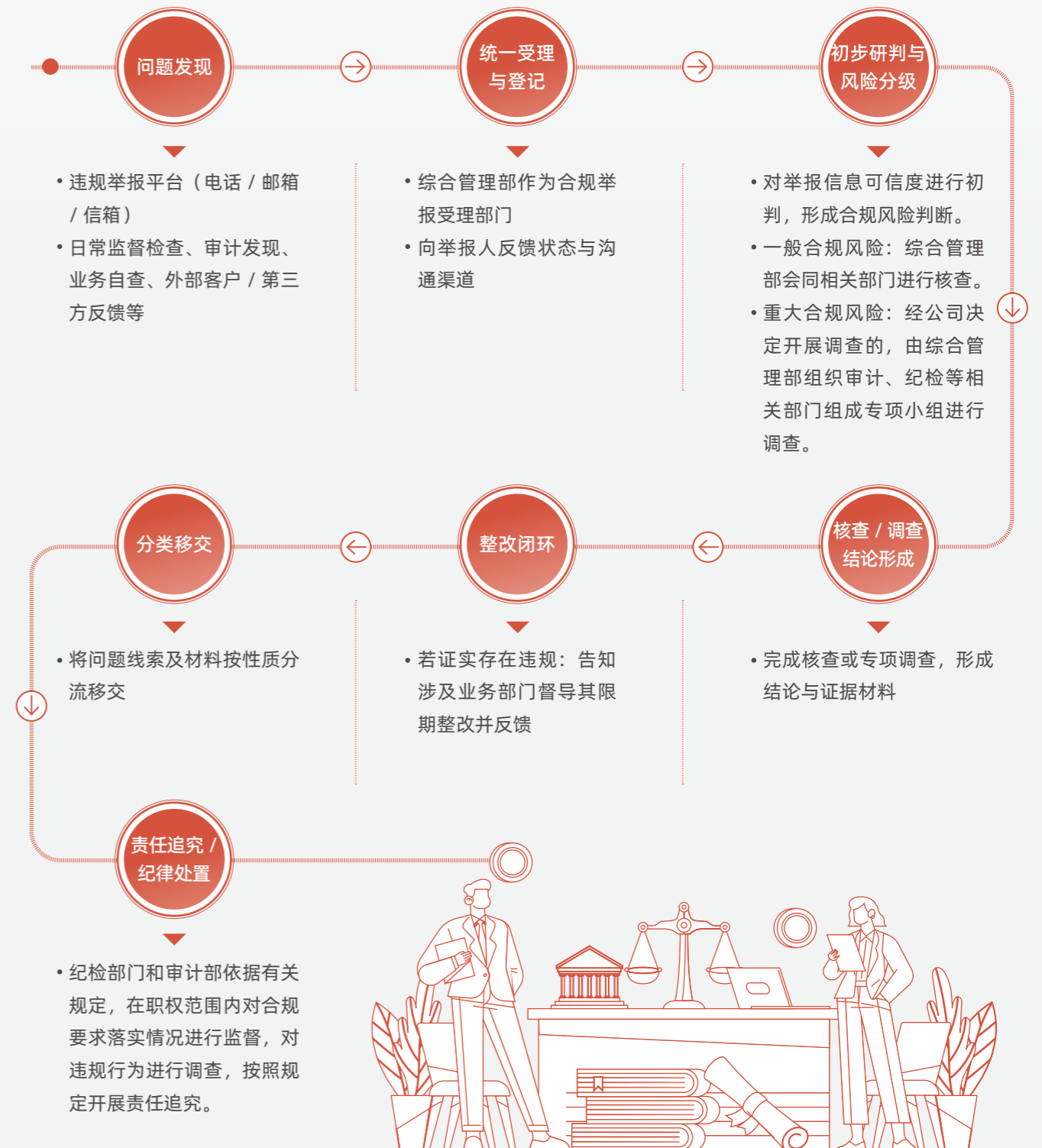

内控合规与风险管理培训

2025 年，公司围绕合同、招投标、应收账款、印章及廉洁从业等核心业务，面向法务、营销、采购岗位人员等重点岗位开展系列培训。通过线上直播授课、专题研讨交流与实务操作辅导相结合的方式，着力提升员工的风险防范意识，推动合规要求融入日常工作，让合规理念扎根人心。



风控体系建设培训



招投标、合同相关法律法规与操作实务专题培训



广日电梯制度宣贯活动现场



招投标法律法规及实务培训



关键绩效

2025 年，公司共计开展内控合规风控培训 **15** 次，覆盖人数达 **1,393** 人，总培训时长高达 **2,374.5** 小时。

反商业贿赂及反贪污

广日股份始终坚持以“零容忍”态度惩治商业贿赂与贪污腐败，将廉洁要求贯穿于经营管理全过程，并持续建立健全教育、制度、监督并重的惩治和预防腐败体系。

管理体系

为强化反商业贿赂及反贪污的制度保障，广日股份系统构建覆盖责任落实、线索处置与协同监督的制度体系。公司制定《合规管理制度》明确合规管理内容，制定《党风廉政建设责任制实施办法》《落实党风廉政建设“两个责任”的实施方案》压实党委主体责任与纪委监督责任；制定《反舞弊管理制度》规范员工行为并明确举报人保护要求，并通过《监督联席会议制度》整合监督资源、增强监督合力，积极构建公司“大监督”格局。



风险监测与管理

广日股份将廉洁治理深度融入公司运营，建立了系统化、常态化的商业贿赂与贪污风险监测机制。公司通过党风廉政建设领导小组统筹推进，定期召开专题会议分析研判党风廉政建设和反腐败斗争工作，并通过“一把手”履责守廉评议与跨部门监督联席会议强化协同监督，构建了“事前规范、事中监控、事后问责与整改”的全过程监督闭环，确保风险可预警、行为可追溯、问题可整改，持续筑牢合规经营的内部防线。

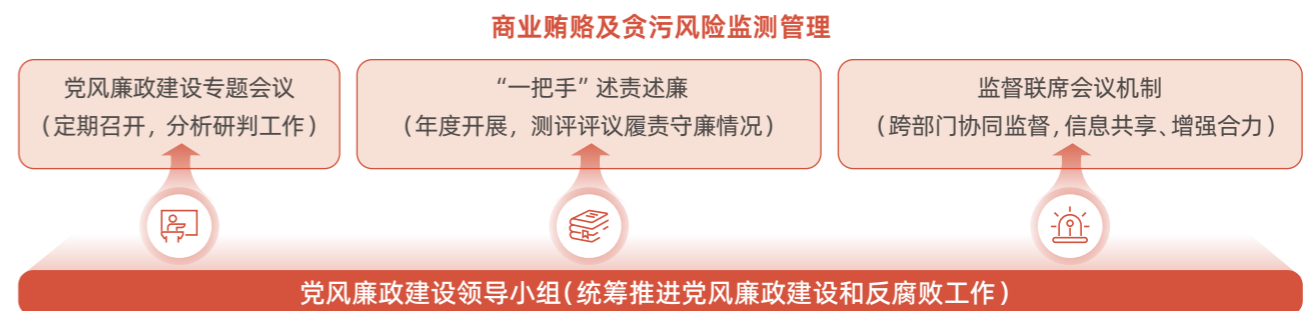

广日股份对商业贿赂及贪污风险较高的重要运营环节开展常态化监督, 进行风险排查, 并在事前、事中、事后采取相应举措, 构建了系统化、全周期的治理体系。

重要运营环节商业贿赂及贪污风险的识别

运营环节	监督关注点
财务管理	聚焦资金管理、费用报销、关联交易等重点领域开展廉洁风险排查, 防范资金挪用、违规报销及利益输送等行为。
工程项目建设	聚焦工程招投标、物资采购、资金拨付、工程验收等关键环节开展廉洁风险排查, 严防围标串标、暗箱操作及工程质量腐败问题。
采购与招投标	聚焦供应商准入、招标评审、合同签订、履约验收等采购全流程, 针对采购竞价、评标定标等关键节点进行重点监督, 杜绝围标串标、利益输送等违规行为。
销售与市场	聚焦客户开发、合同签订、价格谈判、回款管理等重点领域开展廉洁风险排查, 防范商业贿赂、虚假合同及违规返利等行为。
选人用人	聚焦干部选拔任用、招聘录用、职级晋升、绩效考核等关键环节开展廉洁风险排查, 严防任人唯亲、违规录用等问题。
“三重一大”决策事项	每季度对公司及下属企业“三重一大”决策事项的决策程序、执行过程及效果开展监督检查, 确保决策合规、透明、高效。
投资管理、物业出租合规性、违规借贷等	聚焦投资决策、资产评估、项目审批、物业出租及资金借贷等重点领域开展专项治理与监督检查, 防范违规决策、国有资产流失及利益输送等风险。
节日期间“四风”问题	紧盯节日期间公款吃喝、公车私用、收送礼品礼金、违规发放福利等“四风”问题, 开展专项监督检查, 营造风清气正的节日氛围。

全过程廉洁监督

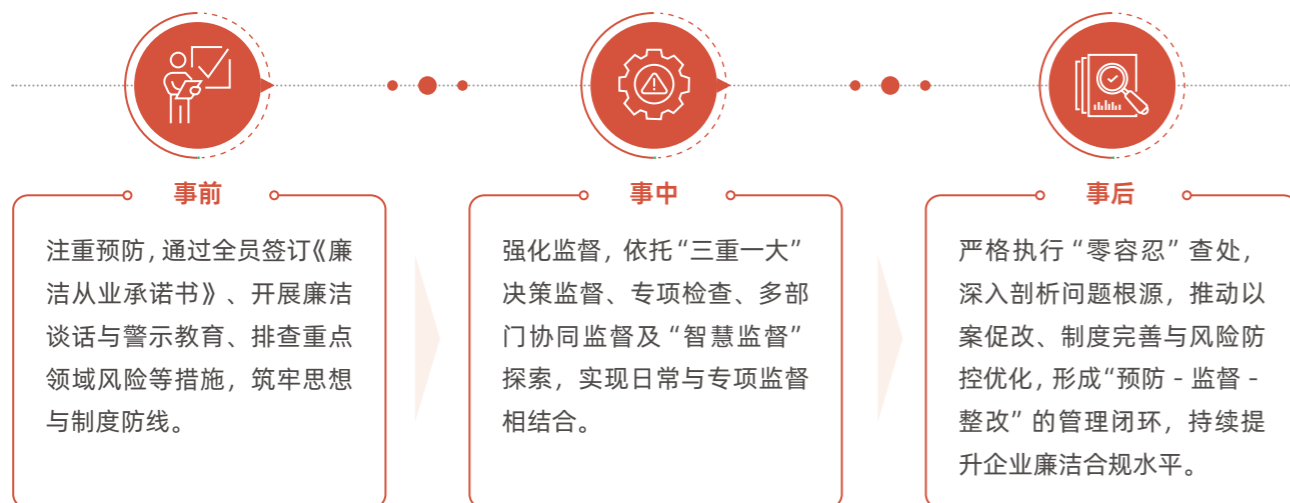

反商业贿赂及反贪污举措

2025 年, 公司推动党风廉政建设与生产经营同谋划、同部署、同推进, 通过签订廉洁从业承诺、开展任职廉洁谈话、组织警示教育等方式强化全员纪律规矩意识; 同时聚焦财务管理、工程项目、采购、销售、选人用人等重点领域开展廉洁风险排查, 形成风险识别与防控措施清单, 并以定期召开监督联席会议等方式强化协同监督, 提升监督质效, 推动形成制度规范、过程监控与责任追究相衔接的长效治理格局。

案例 深化党风廉政建设, 常态化开展警示教育与作风锤炼

2025 年, 广日股份坚持把党风廉政建设与作风建设同部署、同推进, 围绕关键岗位和重点领域, 持续加强纪律教育、警示教育与家风建设。公司组织直属控股企业领导干部及其家属开展专题警示教育活动, 引导干部职工及家庭成员共同筑牢廉洁防线; 同时, 所属企业结合实际组织前往纪法教育基地开展沉浸式学习, 以案为鉴、以案促改, 推动廉洁要求融入日常管理与履职全过程, 营造风清气正的干事创业氛围。



党风廉政建设培训教育现场图



同谋划同部署同推进

- 把党风廉政建设与生产经营同谋划、同部署、同推进。
- 及时传达、学习上级关于党风廉政建设和反腐败工作会议精神。
- 定期组织召开党风廉政建设专题会议, 开展下属企业党组织“一把手”述责述廉。

多渠道宣贯提醒

- 通过内部办公系统、公告栏、公众号等平台开展宣传提醒。
- 面向党员干部及亲属发起助廉守廉倡议, 强化廉洁家风建设。

家庭助廉筑防线

- 领导班子及其家属带头表率, 推动形成示范效应。
- 组织中层干部、关键岗位等党员领导干部签订《家庭助廉承诺书》, 筑牢家庭廉洁“防火墙”。

谈话承诺强约束

- 开展任职廉洁谈话, 做到任前提醒、岗位提醒常态化。
- 组织签订廉洁从业承诺书, 强化纪律规矩意识与行为边界。

重点领域风险防控

- 聚焦财务管理、工程项目建设、采购、销售、选人用人等重点领域开展廉洁风险排查。
- 深入查找个人廉洁风险点, 制定配套防控措施, 推动风险防控闭环管理。
- 持续健全廉洁风险常态长效机制, 提升预防与治理效能。

案例 反商业贿赂及反贪污培训常态化，筑牢反腐倡廉防线

2025 年，公司定期组织召开警示教育大会，通报学习违法违规典型案例，常态化开展警示教育，组织党员领导干部参观纪法教育基地，累计组织观看警示教育片 37 次、参与 1,983 人次，持续强化纪律规矩意识与廉洁自律意识。



广日股份组织警示教育活动

举报与举报者保护

公司制定《纪检信访举报工作规程》《纪检问题线索管理办法》等制度，规范信访举报受理与问题线索管理流程。

举报途径与举报者保护政策执行情况

举报途径	举报者保护政策执行情况
<ul style="list-style-type: none"> 举报电话 举报电子邮箱 举报实体信箱 	<ul style="list-style-type: none"> 公司纪委严格执行《纪检监察机关处理检举控告工作规则》等规定。 要求工作人员严格执行保密和回避制度。 严禁泄露举报人信息。 保障举报人监督举报合理权利。 依规依纪依法处理信访举报事项。 充分发挥举报在促进反腐败工作、推动企业健康发展等方面的积极作用。

关键绩效

2025 年，监管部门对公司或其雇员提出并已审结的贪污诉讼案件的数目为 0 件；公司收到的贿赂及贪污举报事件数目为 0 件。
反商业贿赂及反贪污培训次数达 33 次，覆盖员工人数 1,230 人，管理层覆盖率 100%，培训总时长达 3,697.1 小时。

反不正当竞争

在完善商业道德与合规治理体系的过程中，广日股份将反垄断与反不正当竞争理念深度嵌入公司治理架构，着力构建全链条合规管控机制，以制度保障与行为约束双轮驱动，持续巩固公平、诚信的市场经营环境。2025 年，公司统筹部分下属企业制定并实施《反舞弊管理制度》，同步组织相关人员签署《EPSS 商业道德承诺函》，将合规要求从制度文本转化为可执行、可检查、可追溯的管理动作，切实增强全员反垄断与反不正当竞争的合规意识与行为自觉，形成制度约束与道德自律相结合的闭环管理机制。

公司反垄断与反不正当竞争流程



反垄断与反不正当竞争风险控制措施

维度	关键控制措施	执行成果
<p>管理层合规宣誓</p>	组织前线及工厂核心负责人签署合规确认函	分支机构及工厂核心部门负责人已全部签署《行为准则及法律合规培训出席者确认函》
<p>制度建设与监督</p>	建立健全反舞弊体系，开展常态化审计	已制定《反舞弊管理制度》，并对关键流程及监控节点实现 100% 常态化检查与监督
<p>全员合规普及</p>	入职合规教育与制度知晓承诺	针对所有新入职员工，均开展新员工培训，合规承诺率达 100%

关键绩效

2025 年，公司开展反不正当竞争培训场次 60 次，覆盖人数达 78 人，培训总时长达 101 小时。

02

创新发展，实现共赢

广日股份高度重视创新发展，依托自主研发的电梯云边端智慧监管技术、AI+电梯解决方案等成果，赋能智慧城市场景升级；产品和服务安全与质量领域，构建全流程管控体系，保持高产品合格率与零召回记录，获多项国家级质量认证；供应链安全层面，完善合规管理与供应商赋能机制，平等对待中小企业，保障供应链协同公平；数据安全与客户隐私保护上，强化技术防护与数据产权管理，筑牢信息安全防线。

我们的行动

- ④ 创新驱动
- ④ 产品和服务安全与质量

- ④ 供应链安全
- ④ 平等对待中小企业

- ④ 数据安全与客户隐私保护



- 1 无贫穷
- 3 良好健康与福祉
- 10 减少不平等
- 11 可持续城市和社区
- 17 促进目标实现的伙伴关系

创新驱动

广日股份将创新驱动视为面向未来竞争与可持续发展的根本支撑, 坚持以战略牵引创新、以体系保障创新、以价值检验创新, 持续提升从“技术积累”到“场景落地”、从“单点突破”到“系统能力”的整体跃迁。公司以开放协同的方式整合内外部创新资源, 强化对不确定性的前瞻识别与动态应对, 在把握产业变革机遇的同时夯实核心能力底座, 推动创新成果更快转化为产品力、服务力与发展韧性。通过长期投入与机制化建设, 公司不断形成可复制、可迭代的创新能力, 为产业升级与高质量发展提供持续动能。

治理

为夯实创新驱动的组织保障, 公司设立广日股份研究院作为公司技术创新与数字化发展的实施主体, 统筹协助推进创新体系建设与管理、科技规划、科技学术相关工作, 并覆盖知识产权与成果转化管理、数字化转型与信息化管理等关键职能, 推动产业转型升级与高质量发展。为确保创新工作高效运转, 研究院建立了“统筹决策-标准流程-项目落地”的职责体系, 制定《科研项目管理制度》《知识产权管理制度》等制度, 明确核心管理内容, 以清晰分工和协同机制提升研发治理效能。

广日股份研发组织架构



广日股份研究院创新研发体系



公司始终将创新视为引领高质量发展的核心动力, 持续深化创新能力建设与资质体系完善, 致力于构建以企业为主体、市场为导向、产学研深度融合的技术创新体系。2025 年公司旗下多家子公司凭借卓越的技术硬实力, 通过“高新技术企业”及“专精特新”企业复审, 维持企业高水平创新资质。为公司实现可持续增长与保持行业领先地位提供了坚实的科技支撑。

2025 年工作成果



加大研发投入与人才队伍建设

2025 年, 公司全年研发投入超过 **2.5** 亿元人民币, 研发人员规模达 **638** 人。



创新能力建设与资质体系完善

2025 年, 公司企业共计拥有 **6** 家高新技术企业及专精特新企业。



完善创新平台体系建设

2025 年, 公司累计拥有各类高水平创新平台 **13** 个, 其中国家级 **5** 个、省级 **8** 个, 覆盖 **5** 家子公司, 并建成并运行 **3** 个国家级 CNAS 实验室。



智能制造、数字化转型与供应链创新

2025 年, 公司累计获得各类奖项或荣誉超 **50** 项, 其中国际级 **4** 项、国家级 **6** 项; 同时建成或入选“先进级智能工厂”**2** 项, 并获得中国机械工业科学技术奖二等奖、中国专利优秀奖、国家 5G 工厂名录等国家级成果。



构建技术创新专利储备池

2025 年, 公司新增专利授权 **186** 项, 其中发明专利 **44** 项; 累计保有授权专利 **1,595** 项, 其中发明 **294** 项。

战略

2025 年, 广日股份始终坚持以研发创新、数字业务以及科研管理作为研发工作开展的核心主轴。通过在以下关键领域的深耕与统筹, 有力地推进了公司整体的创新驱动发展战略, 为企业的持续发展提供核心动力。

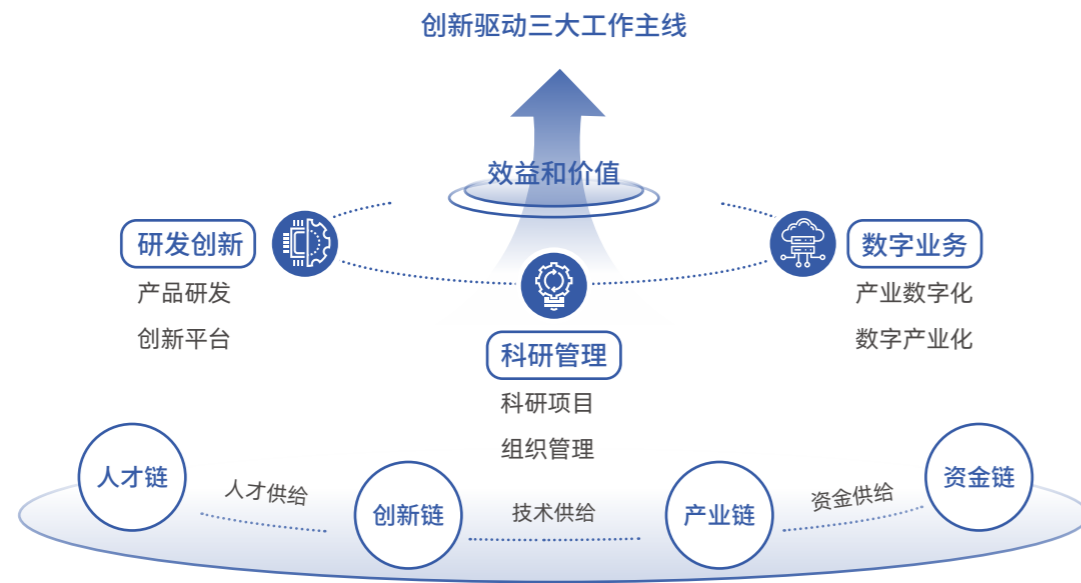

风险与机遇识别及应对

风险 / 机遇类型	具体描述	应对策略
技术风险	AI/IoT/ 机器人迭代快, 关键技术攻关难度高、路线不确定	研究院牵头重大共性技术集中研发; 组建博士领衔联合研发团队; 持续推进具身智能前沿技术攻关, 提升自主可控
市场 / 运营风险	数字化解决方案落地依赖场景需求与交付能力, 商业化转化周期不确定	聚焦智慧楼宇 / 智慧轨交 / 智慧工厂场景, 形成产品 + 服务 + 解决方案组合; 推动成果共享与联合开发, 提升交付与规模化能力
协同风险	子公司研发分散, 资源重复投入、成果难共享	研究院统筹下属企业技术研发管理, 构建分工协作体系; 推进研发成果共享与联合开发机制
政策机遇	国家、广东省、广州市产业体系支持高端装备与数字经济发展	对标“9+6”“10+10”“12218”产业方向, 聚焦三大核心产业, 明确新兴产业培育路径与攻关方向
市场机遇	智慧楼宇、智慧轨交、智慧工厂等数字化需求提升	研发智能产品与服务, 提供数字化整体解决方案, 推动企业从制造向“制造 + 服务”
技术机遇	泛在物联网、边缘智能与具身智能推动新产品形态与价值空间	构建“物道 / 物语 / 物灵”三大产品体系, 赋能传统产业产品数字化与智能化, 打造高附加值产品矩阵

鼓励研发创新

广日股份高度重视研发创新激励机制的建立与落实, 通过专项奖励、揭榜攻关、绩效激励等方式, 对在研发创新工作中表现卓越的个人及优秀团体进行专门的奖励与表彰, 旨在全方位调动企业内部的研发创新积极性, 从而在根本上提升公司整体研发创新的产出质量与技术水平。

研发创新激励机制措施

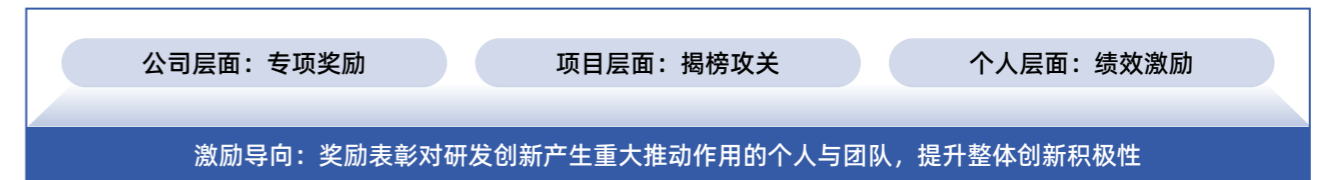

研发创新成果

广日物道智能物联网平台, 助力园区运营数字化提质增效

2025 年, 广日股份推进“广日物道智能物联网平台(二期)”迭代升级, 建立平台标准接入协议, 广泛支持第三方资源与平台的协议对接。此外, 通过自研标准化云边交互, 强化平台与边缘计算设备的协同能力, 并面向智慧电梯、智慧照明、智慧通行(智能停车)及机器人等场景扩展应用。平台具备百万级即时通讯协议长连接能力, 已在成都西部工业园、苏州昆山工业园上线并在广州工控集团大岗基地项目落地, 支撑园区运营优化与降本增效。

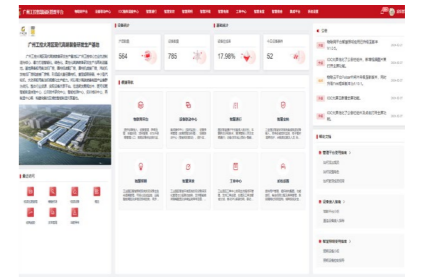

广日物语智能物联网盒子, 打造高性价比、安全可控的边缘智能底座

2025 年, 广日股份推进“广日物语智能物联网盒子(二期)”升级, 从算力成本、推理速度、模型精度与安全信创适配等维度开展深度优化, 通过降低算力成本并提升推理效率, 建立基准测试体系提升模型精度, 同时研制新类型盒子并集成安全芯片、适配国产信创系统, 增强终端侧安全与可用性。项目累计获得 3 项发明专利, 涉及视觉识别、算法优化、驱动控制等领域, 推动边缘计算设备平均查准率高于 90%, 推理速度大幅提升。





面向城市特定空间的智能应用研究, 提升复杂场景自主导航与协同能力

2025 年, 广日股份聚焦电梯间、车库等复杂空间开展具身智能应用研究, 以场景理解算法为核心, 融合激光 / 视觉与融合 SLAM 提升在光照变化、动态人流环境下的鲁棒导航能力, 并通过端到端优化与强化学习训练强化避障与规划; 结合语义增强路径规划与高精度语义地图, 支持跨楼层电梯兼容与多机器人协作。项目成果提升定位与导航效率、障碍物检测精度与避障成功率, 可支撑物流园区无人卸货叉车、汽车搬运 AGV 及电梯场景配送 / 维保机器人应用, 降低磁条导航依赖与系统跟踪时间。



智慧楼宇平台与大模型应用, 提升楼宇多场景智能感知与联动能力

2025 年, 广日电梯与中山大学产学研合作开展, 面向建筑安全、消防、通行、环控、办公、运维、运营、指挥等复杂场景, 研究多模态智能感知技术并基于 5G 实现楼宇内外设备互联互通。目前已完成智慧楼宇管理平台及相关场景模块开发, 形成面向智慧楼宇的大规模知识图谱与设备运维问答大语言模型等技术成果, 并入围 2024 年度人工智能产业链创新联合体协同技术攻关专题项目, 获得政府资金支持。项目成果“智慧楼宇安全监管关键技术与应用”获得国际先进水平认定。

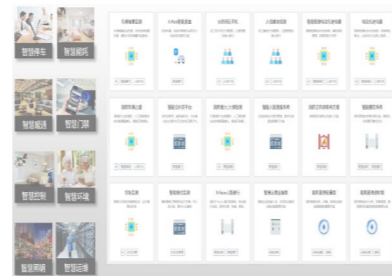

电梯预警智能运维平台, 强化全生命周期管理与在线风险预警

2025 年, 广日电梯、中山大学、香港科技大学联合承接, 研制具备在线预警功能的电 / 扶梯设备, 研发基于迁移学习的智能运维与全生命周期管理平台, 重点攻关机械故障智能诊断等关键技术。项目成果“高安全性电梯智能控制系统研发及产业化”获得国际先进水平认定。

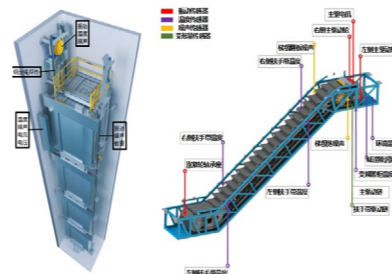

影响、风险与机遇管理

广日股份从两个方面识别和评估研发创新的风险及机遇。识别风险方面, 广日股份由审计部制定风控体系, 对研发创新所产生的投入及相关活动设置相关评估阈值, 对研发创新行为进行严格监管及风险管控, 并对红线行为进行严格处置及追责。发掘机遇方面, 广日股份由投资发展部、研究院联合开展产业分析及政策研究, 深入剖析国家“9+6”、广东省“10+10”、广州 12218 产业体系, 发掘适合公司发展的战略性新兴产业及未来产业, 并评估产业发展的细分领域、实施路径及投入产出效益, 为研发创新决策提供依据。

风险与机遇识别机制



风险识别与评估

制定风控体系

制定研发创新相关风控体系, 明确风险点与控制要求。

设置评估阈值并监管

对研发投入及技术服务合同签订、知识产权申请与维护、软件著作权编写、论文编撰等相关活动设置评估阈值, 实施严格监管与风险管控。

红线处置与追责

对触碰红线的行为实施严格处置及责任追究, 确保合规与内控有效。



机遇发掘与评估

产业分析与政策研究

开展产业分析与政策研究, 识别外部机遇。

挖掘产业发展机遇

深入剖析国家“9+6”、广东省“10+10”、广州 12218 产业体系, 发掘契合公司战略的新兴 / 未来产业。

评估路径与投入产出

评估细分领域、实施路径及投入产出效益, 确保研发创新投入产出比。

风险与机遇监测机制



指标与目标

管理目标



2025 年，公司累计研发投入超过 **2.5** 亿元，占营收比例 **3.47%**。

达成指标



2025 年，广日股份开展重点研发创新项目 **18** 个；同时完成 **13** 个科研项目验收，项目验收优良率超 **90%**。



2025 年，公司新增专利授权 **186** 项，其中发明专利 **44** 项；累计保有授权专利 **1,595** 项，其中发明 **294** 项。

产品和服务安全与质量

广日股份将产品和服务安全与质量纳入 ESG 管理的核心议题，构建覆盖全价值链的质量治理体系。公司以“质量第一、顾客至上”为牵引，形成“高层牵引-专业统筹-一线落实-结果闭环”的管理机制，并以制度体系与外部认证为支撑，将质量控制贯穿研发设计、采购制造、交付物流及安装维保等关键环节。围绕安全关键特性与质量关键特性，公司建立风险识别评估、监测跟踪与整改闭环流程，联动供应商管理、过程检验与客户投诉处置，持续降低质量风险。2025 年，公司以产品合格率、零召回、客诉响应与满意度等指标验证管理成效，推动质量管理由事后处置向事前预防与持续优化升级。

治理

公司以“质量第一、顾客至上”为价值导向，将质量安全纳入公司治理与经营管理主线，通过“高层牵引-专业统筹-一线落实-结果闭环”的管理机制，确保质量要求在研发、采购、制造、交付与服务各环节可执行、可追溯、可改进。公司同步以制度体系为抓手，推动质量职责穿透到岗位、流程与供应链，并将客户投诉处置、整改推进与召回管理纳入统一闭环，持续降低质量风险、提升服务响应，不断巩固质量治理的规范性与有效性，提升产品与服务的安全可靠水平。



广日股份下属企业产品质量管理组织架构



产品质量管理相关制度体系



客户服务管理制度体系



客户服务外部认证及关键荣誉



用户满意证明

售后服务证书



2025 年中国质量检验协会全国产品和服务质量诚信承诺企业

战略

公司在战略上坚持“风险底线 + 价值增长”双轮驱动，以安全关键特性、质量关键特性、供应链波动、服务响应与出口合规为重点防线，构建分级响应、专班推进与闭环治理机制，防止事件发生与经营波动。与此同时，公司把客户对高品质与快速响应的需求升级转化为增长机遇，通过质量全链条贯通、服务体系强化与数字化驱动，推动从“事后处置”向“事前预防、持续优化”转型。各子公司因业施策，形成以品质、服务与数字化协同提升的战略路径，持续增强客户信任与市场竞争力。

质量管理外部认证及关键荣誉



“EPSS” 产品质量证书

广日股份多家下属企业通过质量管理体系认证

公司产品质量与客户服务战略

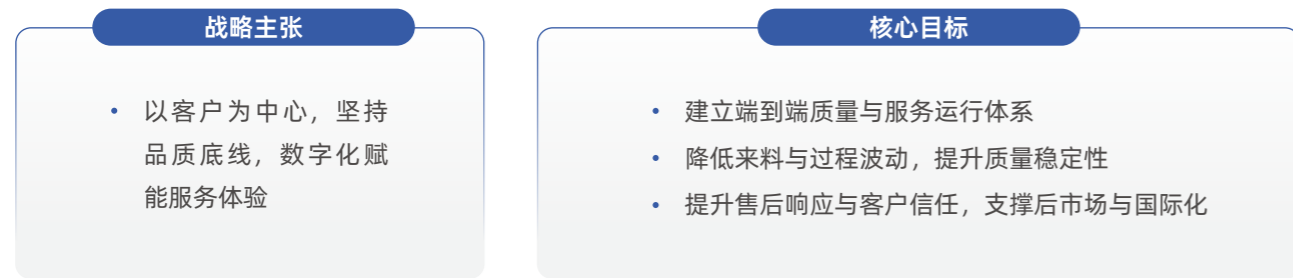

风险与机遇识别及应对

风险 / 机遇类型	具体描述	影响时间范围	财务影响	应对策略
运营风险	关键安全 / 质量特性失控引发质量或安全事件	短中期	运营成本增加、营业收入减少	高层牵引: 安全关键特性直达管理层; 快速处置: 应急响应、紧急处置与 24 小时跟踪; 闭环整改: 重点问题台账管理、专班推进、验收关闭
供应链风险	供应链质量波动导致返工索赔与批量风险	中期	运营成本增加、营业收入减少	准入与评审: 供应商准入许可、联合评审与现场核验; 分级处置: 整改、索赔、降份额、延迟结算、停供等; 过程拦截: 原材料—过程—出厂分层检验与关键工序责任制; 结构优化: 供应商分级管理、长期协议与关键原材料双源保障
内控与人员风险	人员与检验技能 / 意识不足导致不合格品流入	中期	运营成本增加	能力准入: 关键岗位认证上岗、质量“一票否决”; 过程管控: 首件 / 过程 / 成品检验标准化与放行规则固化; 持续改进: 质量改进提案与激励机制
客户与声誉风险	响应慢、备件不及时致信任受损与流失	中期	运营成本增加、营业收入减少	时效承诺: 投诉分级响应与节点时限管理 (响应 / 调查 / 更换 / 报告); 备件保障: 备件库与快速调配机制; 流程统一: 标准化服务流程、责任到岗; 数字赋能: 平台化可视可溯可评, 数据驱动优化维保与备件配置
市场机遇	高品质 + 快响应需求上升	中长期	营业收入增加	全链条质量控制: 关键特性贯穿设计—采购—制造—安装; 体验提升: 交付一致性与服务确定性双提升; 口碑拉动: 以质量体验与响应效率提升复购与新增
服务化机遇	后市场更新改造增值	中长期	营业收入增加	产品 + 服务组合: 高可靠产品 + 高附加值服务包; 智慧维保: 预测性维护与健康管理提升黏性; 持续收入: 提升续保、改造与增值服务贡献
数字化机遇	数字化驱动效率与差异化	中长期	营业收入增加、运营成本减少	主动预警: 物联网 / 数据分析推动由被动维修向主动预警; 效率提升: 优化维保计划与备件库存、提升响应与一次修复效率; 损失压降: 减少停梯、返工与索赔等质量损失成本

质量保障措施



供应商质量管理

广日股份重视供应商质量提升与源头管控, 通过每月供应商巡检、工艺巡检、月度供货考核、供应商会议与专项约谈等措施, 强化从生产源头到成品质量的过程监控, 其中下属企业广日电气全年开展供应商评审 **28** 次, 开展供应商质量监察 **32** 次; 供应商来料批次合格率由 **99.6%** 提升至 **99.85%** 以上。

客户服务管理举措

在广日股份统一的客户服务与质量管理框架下, 公司督促下属企业围绕“快速响应、闭环处置、持续改进”完善客户服务管理举措。在投诉处置方面, 下属企业建立并执行分级响应时限机制, 按“4 小时响应、12 小时现场调查、24 小时提供物料更换、72 小时出具分析报告”的要求组织处理, 2025 年, 售后处置时效总体满足客户要求, **未出现**因处置不当引发的新增投诉。在质量提升方面, 下属企业组织开展年度质量提升活动, 围绕“质量管理提升、产品力提升”等 10 个模块推进专项计划, 聚焦产品、工程与服务质量痛点实施限期整改与机制完善, 持续提升合作渠道信心与客户满意度。

广日股份下属企业客户投诉处理机制



影响、风险与机遇管理

公司将产品和服务安全与质量作为经营底线与品牌资产统一纳入影响、风险与机遇管理, 通过制度化流程把风险识别、评估、监测与整改闭环嵌入全价值链。公司以质量战略目标为牵引, 汇聚内外部质量数据、客户投诉、行业事故与法规动态等信号源, 贯穿设计、采购、生产、物流及安装维保等环节, 识别风险点与机遇, 并以“发生可能性-影响严重性”双维度分级定序。依托数字化反馈与例会机制, 公司对重点问题实施持续跟踪和闭环改进, 推动从事后处置向事前预防与持续优化升级。

广日股份下属企业产品和服务安全与质量风险、机遇识别方法与机制

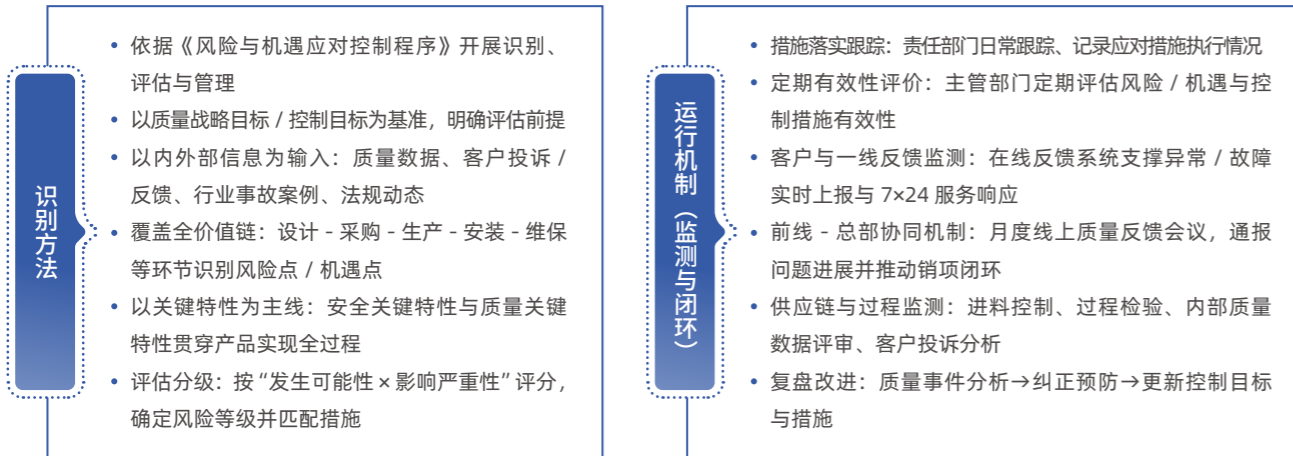

指标与目标



关键绩效

未发生产品服务相关的安全质量重大责任事故;

开展产品质量提升培训 **41** 场, 覆盖人数达 **218** 人, 培训总时长 **729** 小时。

供应链安全

广日股份将供应链安全视为支撑高质量交付与可持续经营的关键底座, 坚持以韧性建设为导向, 统筹“安全保障、效率提升与绿色低碳”多重目标, 持续提升从采购寻源到交付服务的全链条稳定性与抗冲击能力。公司通过机制化治理、前瞻性布局与数字化赋能, 强化关键资源保障与协同效率, 在复杂外部环境下保持供应链的连续性与竞争优势, 为业务稳健运行与客户价值兑现提供有力支撑。

治理

广日股份以制度为边界、以组织为抓手、以流程为纽带, 构建职责清晰、协同顺畅的供应链治理体系, 确保关键决策、过程监督与执行反馈形成闭环。通过强化跨部门协同与分工制衡, 将合规要求、质量控制与成本管控嵌入采购与供应商管理全过程, 提升供应链管理的规范化、透明化与可追溯性, 夯实供应链安全运行的组织保障。公司制定《供应链管理委员会制度》强化供应链治理与廉洁合规监督, 持续提升供应链价值创造能力, 为公司稳健经营与高质量发展提供支撑。

公司供应链管理委员会组织架构

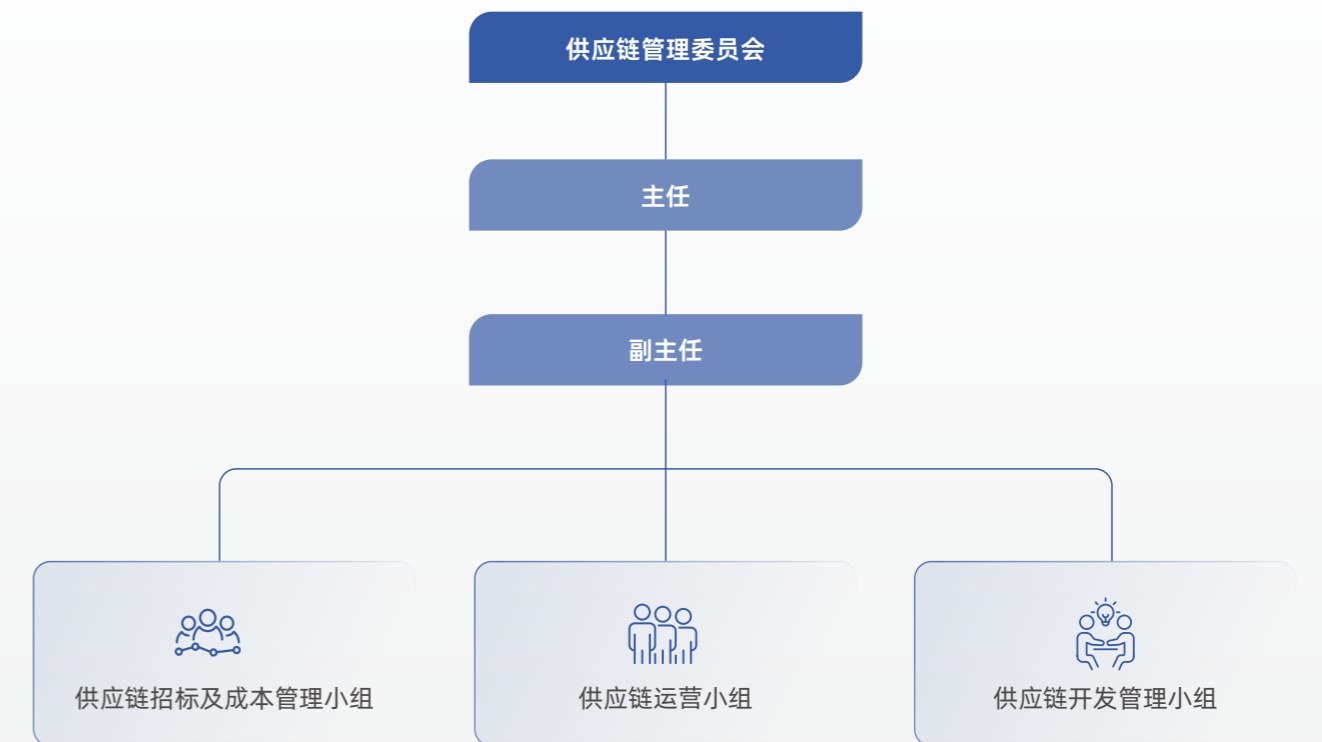

广日股份持续完善供应链管理制度体系, 围绕采购规范、供应商准入与过程管控、交付排产协同等关键环节形成系统化管理闭环。

公司供应链管理制度体系



关键荣誉

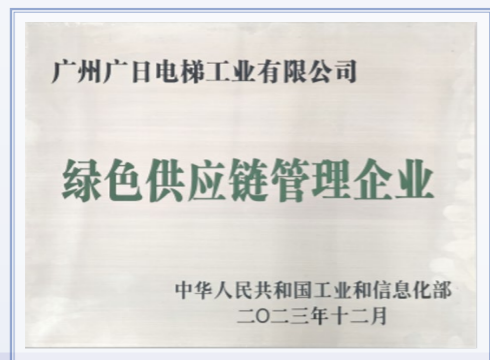

绿色供应链管理企业
(工业和信息化部)



广东省供应链管理示范试点企业
(广东省经济和信息化委)

战略

公司面向市场波动与外部不确定性, 坚持“稳链、强链、优链”并举, 围绕关键物料保障、供方结构优化、区域协同与集中采购等方向, 推动供应链从成本导向向韧性与价值导向升级。通过提前研判风险、把握机遇并制定分层应对策略, 公司持续增强供应链的敏捷响应与资源配置效率, 在保障供应连续性的同时巩固长期竞争优势。

风险与机遇识别及应对

风险 / 机遇类型	具体描述	影响时间范围	潜在财务影响	应对策略
供应链治理风险	供应商资料不完整与评审不足可能导致准入把关不严、质量与交付能力不确定。	中期	运营成本增加	完善供应商准入与复评机制, 强化资料治理与能力核验, 提升准入质量。
安全风险	仓储、运输与加工环节的安全与差错风险可能导致履约中断、返工与索赔。	短中期	运营成本增加	推行标准化作业与安全管控, 提升过程可视化与异常响应能力。
运营风险	需求预测与产能匹配不清、瓶颈识别不足可能引发高峰期交付波动。	中期	运营成本增加	强化计划协同与产能评估, 建立滚动监测与动态调整机制。
市场供应风险	关键物料单一来源叠加外部波动可能造成供给中断与成本上行压力。	短中期	运营成本增加	推动供方多元化与备选资源配置, 加强风险评估与必要的缓冲安排。
市场价格风险	原材料价格波动或政策变化可能放大价差风险并带来成本不确定性。	中期	成本波动增大	加强价格与政策监测, 优化采购策略与合同安排, 提升成本韧性。
数字化机遇	数字化供应链建设有助于提升可视化与决策效率并降低采购与运营成本。	中长期	运营成本减少	推进供应链数字化与数据治理, 提升协同效率与管理穿透力。
规模与布局机遇	集中采购与区域化配置有助于发挥规模效应并提升供应韧性与响应能力。	中长期	运营成本减少	强化集中与协同采购, 优化资源配置与区域协同, 提升供给稳定性。
技术与替代机遇	供方多元化与技术替代能力提升有助于增强供应稳定性并平滑成本波动。	中长期	运营成本减少	优化供方结构与替代方案储备, 推动标准化与关键能力建设。
服务与增长机遇	服务升级与外部市场拓展有助于形成新增收入来源并提升运营效率。	中长期	营业收入增加、运营成本减少	以系统化运营与信息化能力支撑服务拓展, 提升交付效率与服务能力。

供应商管理举措

单一来源风险管控

专项梳理关键 / 安全部件单一供方, 补齐备选供方

新产品导入带动优化与降本

以新项目资源牵引新产品导入落地, 协同优化配套供应链

战略供方与多基地协同开发

战略供应商体系 + 差异化规划, 基地提需求、总部把关

供应商数据数智化治理

建立供应商数据库, 在线评审与资料注册 / 更新, 信息共享

准入评审线上化提效

准入闭环线上化并与数据库集成, 自动调取评审信息

表单记录统一电子化

采购与供方表单 / 记录标准化及电子化, 强化可追溯可审计

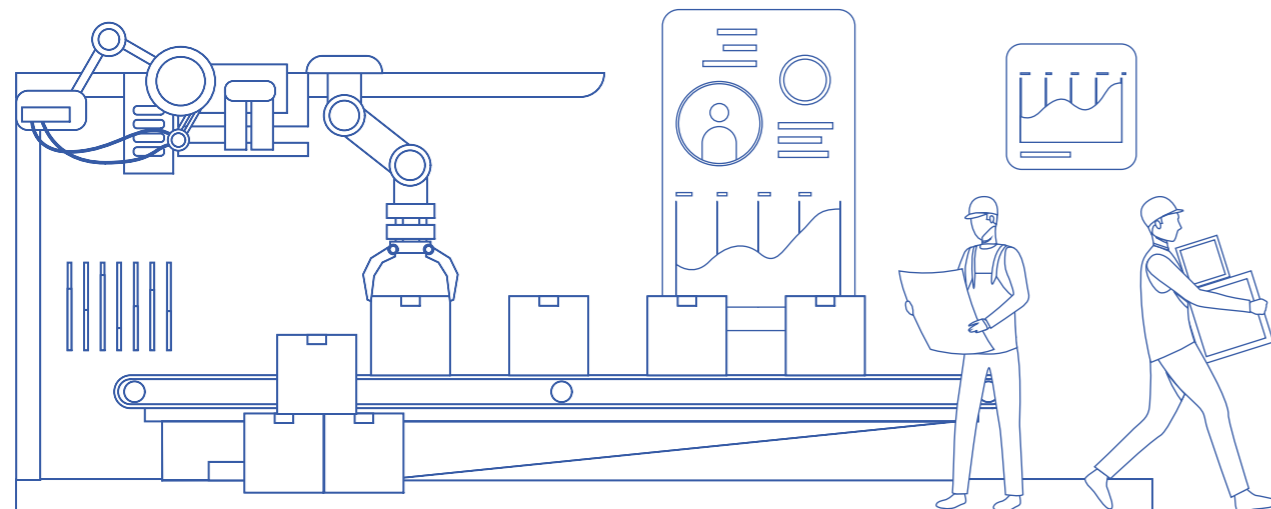

供应商 ESG 管理

公司统筹下属企业广日电梯制定并推动落实《反商业贿赂协议》《供应商、经销商 CSR 行为准则承诺书》, 系统化推进供应链可持续发展与合规管理, 持续提升供应链环境与社会风险管控能力。

公司供应链可持续发展行动举措



绿色替代与减量

- 推动纸箱替代木箱、合箱与装箱优化; 探索再生塑料、轻量化高强度纸箱等新材料替代
- 降低木材与包装资源消耗, 减少浪费, 提升绿色包装水平



低碳物流与区域优化

- 运输车型精细化匹配; 推进区域协同与本地化供应链配置
- 降低物流能耗与碳排放, 提升交付效率与韧性



数字化平台与全生命周期管理

- 建设绿色数字供应链平台 (AI 智能寻源 + 风险预警); SRM 交付可视化与绩效自动化
- 提升可视化与风险管控能力, 优化物料流转效率, 减少资源浪费



集采协同与寻源升级

- 标准化与集中采购、战略供应商制度; 上游直采与 B2B / 线上招采平台拓展寻源半径
- 强化规模效应与协同效率, 提升寻源效率与供应保障能力, 实现降本与可持续并进



供应链协同

案例 运输质量检讨会, 强化承运商履约管理

2025 年 6 月, 广日股份下属企业广日物流在石楼基地组织召开运输质量检讨会, 针对前期运输环节暴露的问题进行复盘总结, 提出具体改善要求并开展针对性培训, 共 8 家供应商相关人员参与。

会议同步明确“问题整改-运量调整-取消供应资格”的分级管理机制: 若后续问题仍未解决, 将下调重复出现问题供应商的承运量, 严重情况下取消其供应资格, 以强化履约约束, 保障供应链运作稳定与运输质量提升。



运输质量检讨会现场

案例 共闯荆棘路 变革同发展--广日电梯年度供应商大会

2025年2月,公司下属企业广日电梯在广日工业园召开2025年供应商大会,以“共闯荆棘路 变革同发展”为主题,汇聚全国供应商代表共议在经济形势与AI智能化浪潮下的创新协作路径。大会增设“优秀供应商峰会”,并新增研发创新与智慧产业模块,围绕提质增效、优化交付、严控质量及绿色低碳等方向明确协同要求,推动产业链资源共享与共同创新;会议现场颁发“优秀质量奖、优质服务奖、优秀供应商”并组织廉洁承诺,强化公平公正合作机制,进一步凝聚共识、稳固伙伴关系,为供应链高质量发展与互利共赢夯实基础。



广日电梯年度供应商大会

影响、风险与机遇管理

公司建立以数据与机制驱动的风险与机遇管理框架,覆盖识别、评估、监测与应对全过程,实现从“事后处置”向“事前预警、动态调整”的管理升级。通过关键指标监控、定期评审更新与供应商分级管理等手段,公司持续提升对断供、质量、交付与合规等风险的预控能力,并将外部趋势与业务需求转化为改进与增长机会,增强供应链的长期稳健性与适应力。

广日股份风险识别主要方法与机制

识别与评估方法

- 目标牵引:平衡计分卡+月度回顾,跟踪偏离并识别有利/不利因素
- 全流程诊断:现场走访、文档审查、相关方访谈,梳理采购-加工-仓储-配送风险与机遇
- 供方能力核验:现场评审+飞行检查/驻点监控+抽检,识别质量、交付与合规风险
- 分级评估:风险用“可能性×影响”矩阵分级;机遇用“价值×可行性”排序;结合客户需求评估采购保障

监测与预警机制

- KPI看板预警:准交率、质量合格率、库存周转、运输准点等关键指标可视化与异常预警
- 实时交付跟踪:对供应商交付进度实时跟踪,必要时前置干预
- 沟通评审闭环:供应商评审、大会、帮扶交流,推动整改与能力提升
- 月度与年度复盘:月度关注交付准确率与资金流等关键风险;年度评审更新策略,并将环保、CSR等ESG表现纳入评价

广日股份供应链风险识别闭环



关键绩效

2025年,公司供应商数量共计**2,143**家,考核合格率**100%**。新增供应商**480**家;通过环境、社会审核的供应商**97**家。

2025年,公司及下属企业开展供应商培训共**167**次,培训总时长累计达**5,498**小时。

平等对待中小企业

公司持续秉持平等合作、互利共赢的理念,尊重并支持中小企业供应商发展,与产业伙伴保持稳定协作,共同维护健康可持续的供应链生态。2025年,公司严格按照合同条款约定及国家《保障中小企业款项支付条例》等相关要求,结合行业惯例设置供应商账期且在合同中明确约定。公司坚持平等对待中小企业,始终秉持着依法合规、诚实守信的合作理念,公司坚信,只有在开放合作的环境中,才能实现行业与企业自身共同发展。

关键绩效

2025年,公司未通过国家企业信用信息公示系统公示逾期尚未支付中小企业款项信息,同时在工信部中小企业投诉平台相关投诉情况为**0**件。

数据安全与客户隐私保护

公司高度重视数据安全与客户隐私保护, 建立了由制度牵引、组织统筹、过程管控与灾备保障相结合的治理体系, 覆盖各子公司核心业务场景。各单位通过完善信息安全管理制度、强化分级访问与动态准入、落实应急响应与合规闭环治理, 持续提升数据资产保护与业务连续性能力。2025 年, 广日股份牵头下属企业制定了《网络与信息安全管理规程》《信息安全控制程序》《信息安全管理规定》《信息安全事件处置规定》《数据备份管理制度》等数据安全相关制度文件, 进一步提升公司在客户隐私与核心数据保护方面的管理水平, 并通过容灾演练与全员培训等举措持续巩固防护能力。



ISO 27001 信息安全管理体系认证

数据安全组织架构及职责

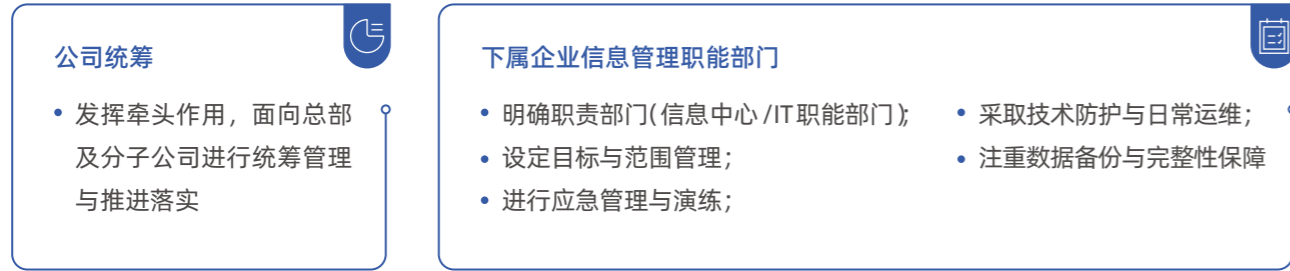

广日股份下属企业客户隐私保护体系



公司数据安全管控制度及措施矩阵

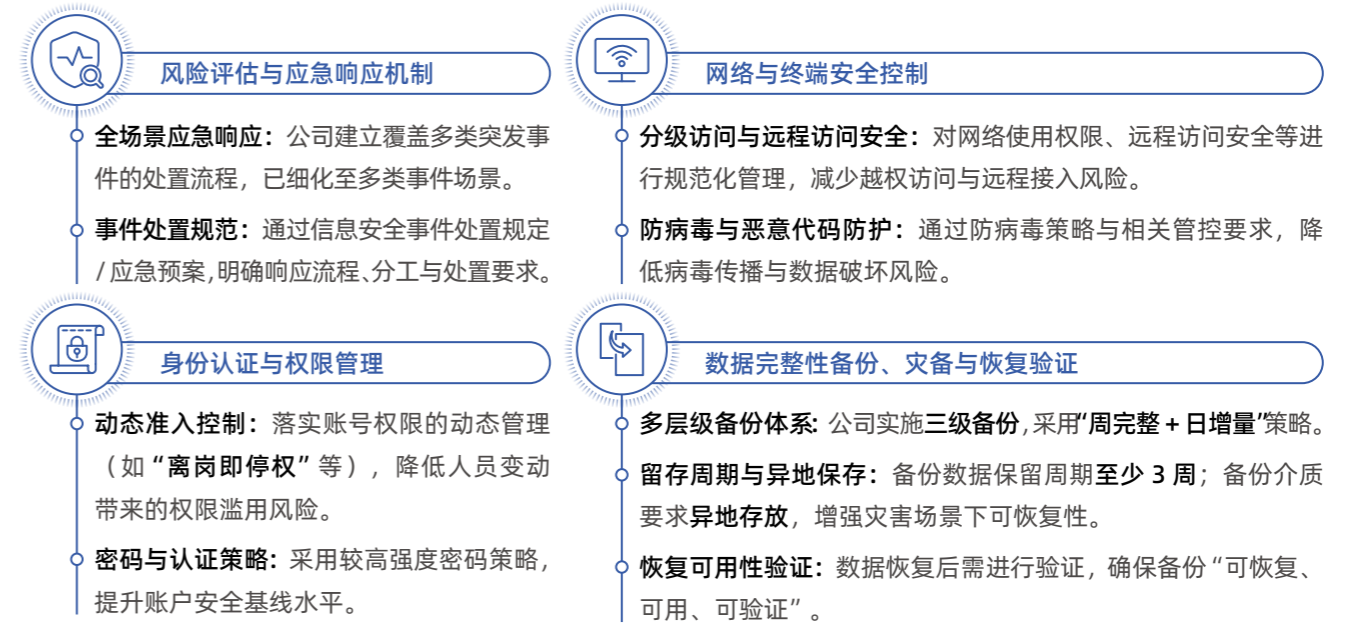

案例 开展 EDS 系统容灾备份恢复演练, 提升业务连续性与数据恢复能力

2025 年, 广日股份重视业务系统的连续性与稳定性, 公司下属企业广日电梯定期组织开展 EDS 系统容灾备份恢复演练, 通过模拟正式环境故障切换到容灾环境完成系统恢复: 前端快照重建启动约 5 分钟完成, 数据库完成备份库切换与一致性配置后, 全流程约 15 分钟恢复系统运行, 为后续保障业务系统及数据安全提供依据。

案例 开展网络数据安全意识培训, 筑牢员工信息安全防线

2025 年, 广日股份下属企业怡达快速电梯围绕数据安全与网络风险防控, 组织 IT 部门开展员工网络数据安全意识培训, 通过制作专题视频并配套线上测试的方式, 推动培训覆盖到岗到人。培训内容聚焦数据泄露预防、密码安全防护、钓鱼邮件识别与防范、Wi-Fi 安全使用等关键场景, 帮助员工掌握日常工作中的风险识别要点与操作规范, 为信息系统安全稳定运行和客户信息保护提供支撑。

关键绩效

2025 年, 公司持续强化数据安全与隐私保护管理。

开展客户信息安全与隐私保护培训 **10** 场, 覆盖人数达 **1,332** 人, 总时长为 **805.5** 小时;

开展信息安全应急演练 **12** 场, 参与人数达 **141** 人;

实现全年数据安全及客户隐私相关事件 **零发生**。



03

以人为本，回馈社会

广日股份秉持国企责任担当，以系统化举措深耕社会责任践行，通过采购帮扶、老旧电梯更新改造、公益活动等行动，积极投身乡村振兴与社会贡献，切实惠及民众，全方位彰显企业社会责任；并将人才视作企业最宝贵的财富，以“厚植人才根基，担当时代责任”为指引，系统构建了覆盖员工雇佣、发展赋能与健康安全的全面管理体系。公司通过规范公平的雇佣实践、具有竞争力的薪酬福利与清晰的双通道职业发展体系，保障员工权益并激发个人潜能。同时，公司将员工健康安全置于首位，通过健全的管理架构与风险防控体系，致力于营造安全、健康、包容的工作环境。对人才的持续投资与全方位负责，是公司履行社会责任、实现可持续发展的坚实基础。

我们的行动

- 📍 乡村振兴
- 📍 社会贡献
- 👤 员工雇佣与权益保障
- 👤 员工培训与发展
- 👤 员工福利与关怀
- 👤 职业健康与安全生产

乡村振兴

乡村振兴是公司履行国企责任、服务区域协调发展的重要着力点。2025 年，广日股份紧扣“百千万工程”等部署要求，聚焦帮扶地区农产品“销售难”等现实痛点，优先采用消费帮扶方式开展支持工作。公司通过采购扶贫农产品、开展志愿者活动等形式，形成更贴近产业实际、更加可持续的支持路径。公司注重将帮扶嵌入日常采购与员工关怀场景，推动帮扶由一次性支持向长效机制延伸。

案例 以消费带动帮扶对象增收，助力乡村产业发展

认真贯彻落实《广州市人民政府国有资产监督管理委员会广州市农业农村局关于广州市国资国企助力荔枝销售工作的通知》等文件精神，助力解决广州市荔枝“大年”销售难题，广日股份各级工会及共购买荔枝 7187 斤，合计 6 万余元，用实际行动助力乡村振兴。



关键绩效

2025 年，公司乡村振兴相关投入总金额达 **160.35** 万元。

社会贡献

公司将社会贡献融入组织文化与治理实践，构建多层次支持体系。2025 年，公司通过慰问关怀、互助帮扶、补助救助等方式，增强困难员工及家庭遭遇突发困难时的各方面应对能力。公司同时鼓励所属单位结合实际开展志愿服务与公益活动，把企业组织力转化为社会服务力，形成共建共享的良性循环。通过制度化安排与协同推进，推动社会责任实践更趋常态化、体系化。

案例 广日股份助力城市更新，“梯”升居民幸福

广日股份助力城市更新，“梯”升居民幸福 2025 年政府工作报告提出，持续推进城市更新和城镇老旧小区改造，发展数字化、智能化基础设施，完善无障碍适老化配套设施。一直以来，广日股份坚持履行国企责任担当，深入贯彻旧楼加装、旧梯换新“两旧”改造工程决策部署，下属企业广日电梯、怡达快速电梯及参股企业日立电梯，充分发挥“两旧”市场的产品服务优势和经验优势，坚持因地制宜制定整体解决方案，为打造宜居、韧性、智慧城市贡献力量。



案例 电梯安全进校园 / 社区，护航群众安全出行

2025 年 4 月，广日股份下属企业怡达快速电梯安全宣传及演练活动走进浙江水利水电学院（南浔校区）。为广大师生普及安全乘梯相关知识，并现场开展电梯应急救援演练。以练筑防，通过完善的应急预案和演练方式，进一步提高风险防范和应对能力；6 月，携手长兴县市场监督管理局、湖州市特种设备检测研究院共同走进长兴滨海·水木花都社区，开展“安全乘梯 幸福随行”主题宣传活动，为居民送上了一份实用的安全乘梯指南。



电梯安全进校园宣传



电梯安全进社区培训

案例 春风化雨润心田 雷锋精神代代传——开展“雷锋月”系列主题活动

3 月 24 日，在石楼镇“同植‘青年林’，共建绿美石楼”义务植树活动现场，广日电梯团委的 6 名团员青年挥锹培土、提水浇灌，默契配合完成“青年林”建设任务。当“绿美青年林”标识牌矗立林间，汗湿衣背的志愿者们笑言：“今天种下的不仅是树苗，更是绿色发展的希望。”



青春植绿 共建家园

关键绩效

2025 年，公司社会贡献资金投入与覆盖人次并重。

关爱慰问**覆盖广**：各级工会系统开展关爱行动，慰问帮扶覆盖共计 **9,017** 人次。

互助救助**有力度**：重点帮扶受益达 **340** 人次，其中互助保障机制覆盖超 **2,400** 人次。

资金投入**更聚焦**：慰问、补助救助、公益捐赠、乡村振兴等社会贡献相关资金投入合计达 **210.35** 万元，持续提升困难人员及职工家庭应对突发困难的保障韧性。

员工雇佣与权益保障

广日股份秉承“人才是第一资源”的核心理念，恪守国家劳动法律法规，致力于构建合法、公平且具有竞争力的雇佣环境。公司建立了规范的招聘与用工体系，提供符合行业与地区标准的薪酬福利，并持续完善包括社会保险、健康关怀及生活保障在内的全方位福利制度。我们关注员工权益保障，积极推动平等雇佣与职场多元共融，为员工的职业发展与幸福生活提供坚实支撑。

员工雇佣

广日股份建立完善的人才引进体系，制定《人员招聘管理办法》《高端创新人才引进 管理办法》《市场化产业人才引进管理办法》等制度，系统规范雇佣全流程。招聘工作以“人岗匹配”为核心原则，通过“线上渠道 + 线下专场 + 猎头合作 + 内部推荐”的多元组合招聘模式，打造良好雇主品牌，吸引高精尖人才，构建开放、规范、高效的人才吸纳机制，为业务发展提供持续、优质的人力资源支撑。

公司人才录用原则

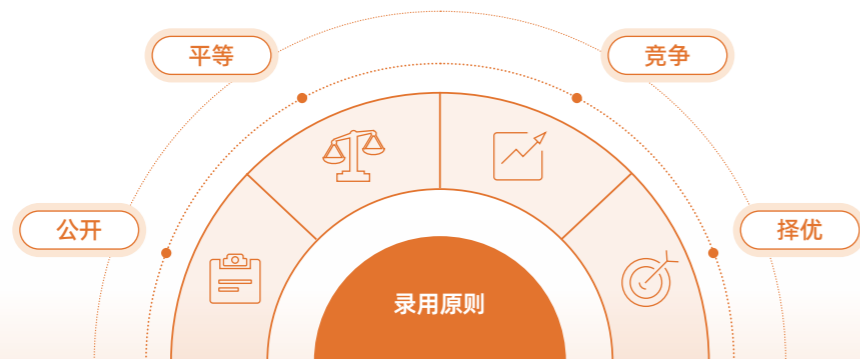

公司招聘流程



2025 年公司聚焦省内优质教育资源，依次到中山大学、华南理工大学、广东工业大学等 985 及省重点高校举办专场宣讲会与双选会，重点面向信息技术、智能制造及经济管理等领域的应届毕业生，提供多类别岗位，以生动的案例分享、前沿的技术展示及透明的职业路径规划，吸引优秀应届毕业生加入，为公司持续发展注入新生力量。

为进一步拓宽人才视野，增强对北方优秀人才的吸引力，公司创新招聘形式，邀请了一批来自北方知名高校的应届毕业生代表，到公司研发生产基地进行实地研学参观。活动安排了企业展厅讲解、核心实验室观摩、生产线实地探访等环节，让同学们零距离感受公司的技术实力、工作氛围与人文关怀，从而激发其加入公司事业发展的强烈意愿。



招聘多元化

广日股份致力于构建多元、平等、包容且合规的工作环境，将反歧视、反童工及反强制劳动原则贯穿用工全流程。公司依据《人员招聘管理办法》等制度，明确禁止在招聘、录用、晋升、薪酬等环节存在任何形式的歧视行为，确保不同群体候选人与员工均享有平等机会；严格恪守劳动法律法规，坚决杜绝使用童工，对入职人员年龄进行严格核查；严禁任何形式的强制劳动，保障员工自愿劳动权利与合法权益。



关键绩效

2025 年，广日股份年末员工总数 **4,874** 人；

公司雇佣残疾人员工 **15** 人、退伍军人 **87** 人，占比 **2%**；

广日股份员工年龄构成 (人数)

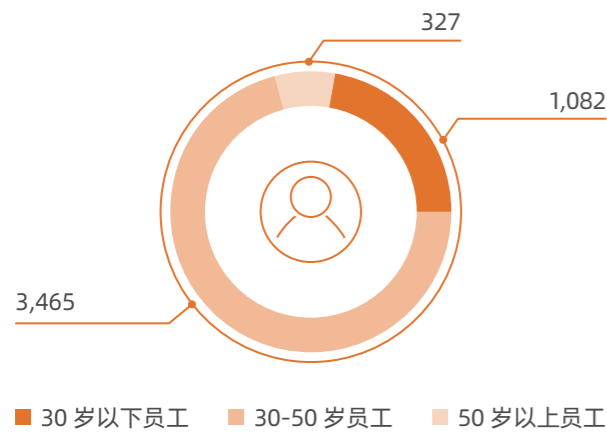

广日股份员工性别构成 (人数)

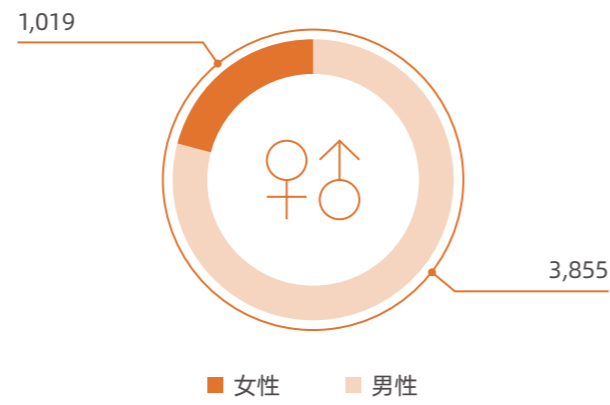

广日股份员工学历构成 (人数) 合计 4,874

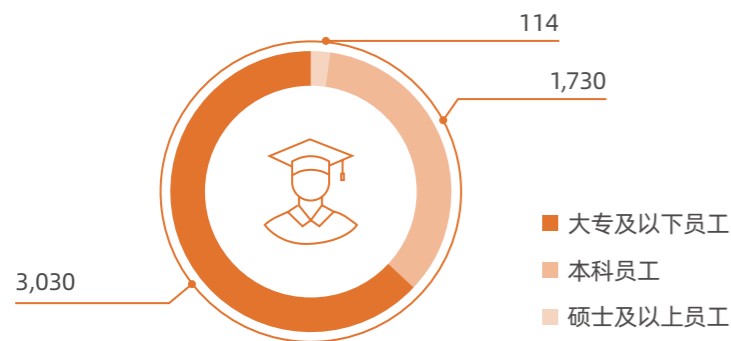

员工权益保障

广日股份严格遵守国家劳动法律法规与国际劳工准则, 坚决禁止雇佣童工及任何形式的强迫劳动, 从招聘源头保障员工基本劳动权益。同时, 公司建立了系统、透明的绩效管理体系, 依据《员工绩效考核制度》规范考核流程, 并设立申诉复核机制, 确保评估结果的公平、公正。

关键绩效

2025年, 公司**未发生**任何经确认的歧视事件、强迫劳动事件、雇佣童工事件;
年度员工**满意度较高**, 为持续改善员工体验与组织氛围提供了重要依据。

员工培训与发展

广日股份将员工视为企业发展的核心动力, 高度重视人才的持续培养与职业发展。公司致力于构建系统化、多层次的培训体系, 为全体员工提供涵盖专业技能提升、管理能力发展与职业生涯规划的多样化学习机会。我们通过内、外部培训相结合的方式, 助力员工不断更新知识、提升核心竞争力, 实现个人成长与组织发展的协同共进, 为公司的创新与可持续发展奠定坚实的人才基础。

职业发展

广日股份围绕公司整体发展战略, 致力于为员工构建清晰、公平的双通道职业发展体系, 深化高素质、专业化人才队伍建设。针对不同层次、不同专业岗位员工, 打造一系列培训课程, 提供展示才华、锻炼能力的开放平台。

2025年, 公司修订了《员工继续教育管理办法》, 鼓励员工终身学习; 公司采用“以培提能、以赛促学”的形式, 举办英语口语大赛、五小比赛等, 实现员工能力素质双提升, 激发人才创新活力源泉, 为企业高质量发展提供强有力的人才支撑。

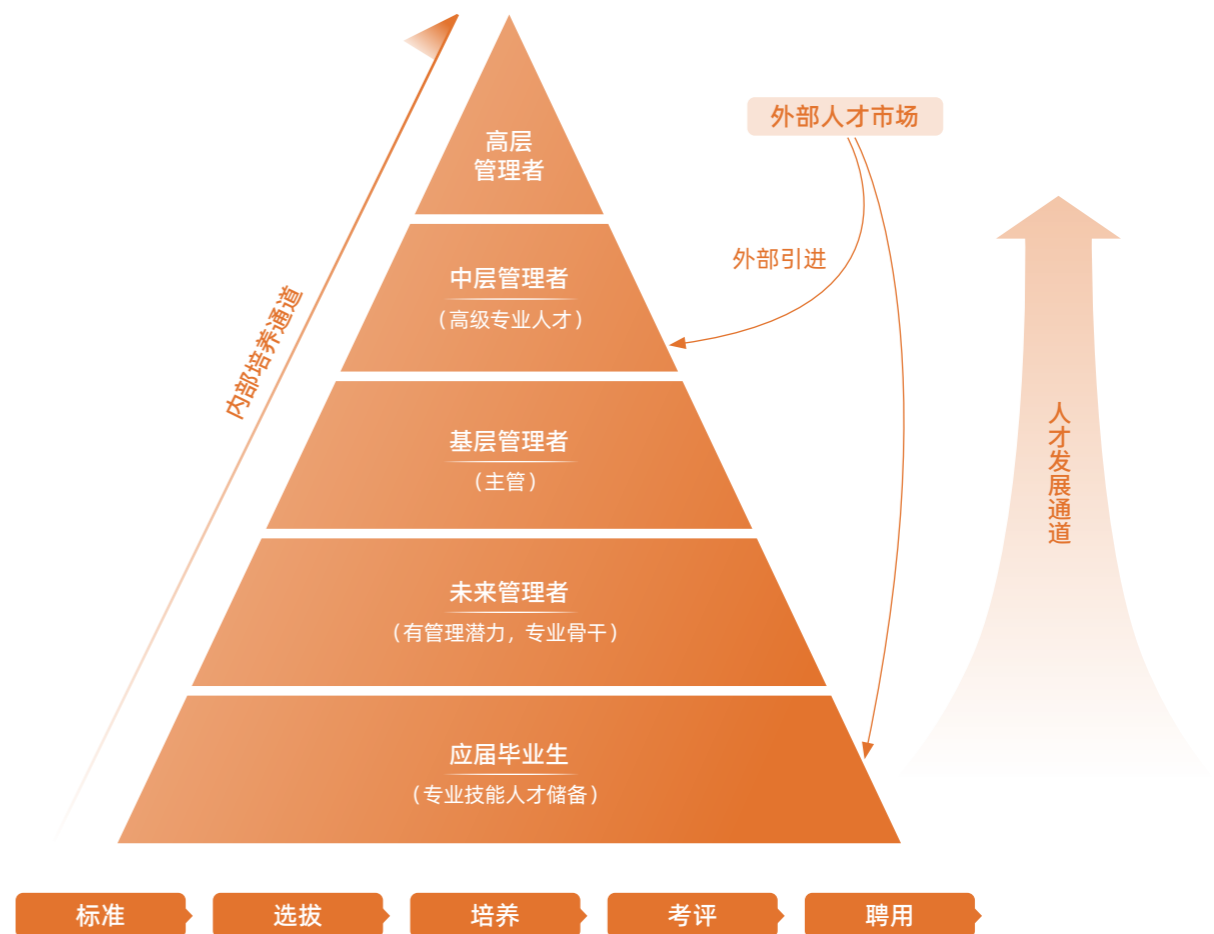

员工培训

员工培训类型



案例 营销管理团队专项培训，赋能市场业务开拓

2025年3月，公司下属企业广日电梯组织开展了子分公司经理暨营销管理团队专项培训，为市场开拓与业务高质量发展蓄势赋能。该培训采用线上、线下协同联动的模式，线上定制领导力课程，线下围绕经销授信管理、产品特色优势、服务业务拓展、财务经营绩效四大核心模块展开，助力子分公司经理于复杂多变的市场环境中精准把握发展方向，高效引领团队前行。



营销管理团队专项培训

案例 优秀企业参访学习，强化干部梯队创新意识

2025年6月，公司“1号人才工程”、“菁才计划”培养对象一行前往粤港澳大湾区国家技术创新中心进行学习交流，通过现场参观中心展厅、与技术骨干座谈交流等方式，学习了国创中心在科技创新生态构建、产学研深度融合等方面的先进经验，进一步强化公司干部及后备干部履职能力与专业素养，增强其改革创新与攻坚克难意识，加快成长为可堪当大用的骨干力量。



人才参访交流活动

关键绩效

2025年，员工培训次数为 **1,820** 次，培训总时长达 **62,810** 小时，员工培训累计参与 **8,251** 人次，覆盖率达 **100%**

员工福利与关怀

广日股份重视员工的贡献与福祉，建立了与绩效紧密挂钩、具备市场竞争力的全面薪酬福利体系。公司在提供行业可比薪酬的基础上，完善绩效激励机制，并探索长期激励方案。同时，我们持续优化社会保障、健康关怀及生活平衡等多元福利，致力于为员工创造稳健且可持续的回报，实现个人成长与公司发展的共赢。

员工薪酬和福利体系

- 基本工资
- 绩效奖金
- 股权激励
- 津贴 / 补贴



- 社会保险与公积金
- 补充商业保险
- 带薪年假
- 健康关怀
- 生活与家庭支持
- 工会福利与服务

案例 举办第三届职工趣味运动会，凝聚团队合力与昂扬奋斗精神

2025年12月，广日股份成功举办以“同心筑梦‘十五五’，聚力扬帆新征程”为主题的第三届迎新年职工趣味运动会。本次活动通过形式多样的团队协作项目，生动展现了员工团结拼搏、积极进取的风采，有效提升了组织凝聚力与文化向心力，是公司践行“快乐工作、健康生活”理念、营造和谐奋进氛围的重要实践。



第三届职工趣味运动会

案例 建设标准化“爱心妈妈小屋”，营造友好孕产期职场环境

2025年，为切实关爱孕期、哺乳期女职工，公司下属企业广日电梯对“爱心妈妈小屋”进行了标准化复核与物资补充升级。通过优化空间布局、完善设施配置，为公司内处于特殊生理阶段的女职工提供了一个温馨、私密、安全的休息与哺乳场所。该举措不仅体现了公司对女性员工权益的细致关怀，更是企业落实人性化管理、构建包容性职场环境的具体实践，有效提升了女职工的归属感与幸福感。

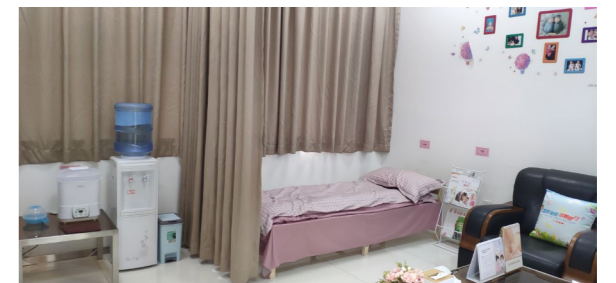

爱心妈妈小屋

职业健康与安全生产

广日股份将员工职业健康与安全生产置于运营管理的首要位置, 严格遵循 ISO 45001 职业健康安全管理体系标准, 建立了覆盖“公司-部门/车间-班组”的三级安全管理网络系统化的管理架构, 明确党委书记、董事长、总经理同为第一责任人, 并通过全员安全生产责任制度将职责与权限层层落实至各级组织与岗位。公司致力于将健康安全原则深度融入所有业务活动, 持续预防风险、消除隐患, 全力保障员工的安全与健康, 营造安全健康的工作环境。



广日股份多家子公司通过职业健康体系认证

为系统识别与管控职业健康安全风险, 广日股份在风险辨识的基础上, 通过风险矩阵分析法 (LS)、作业条件危险性分析法 (LEC) 等多种风险分析方法, 对生产经营各环节的风险进行科学评估与等级划分, 实现对不同等级风险的差异化管控, 并制定针对性的预防与应对措施, 从而建立起贯穿源头识别、过程评估与分级处置的闭环管理体系。

职业健康安全风险识别与层级化控制措施

职业健康安全风险类别	层级化控制措施
化学性风险 (甲醛、氮氧化物)	<ul style="list-style-type: none"> 优先采用低危害工艺, 从源头消除风险 加强作业场所通风, 安装排风装置 个体防护: 佩戴防毒面具、防护眼镜等
物理性风险 (噪声、振动、激光辐射等)	<ul style="list-style-type: none"> 选用低噪低振设备, 加装隔音罩、防护罩或隔离栏 设立警示区, 实行轮岗制, 缩短暴露时间 个体防护: 佩戴降噪耳塞、防震手套、防护眼镜等
粉尘风险 (木粉尘、电焊烟尘等)	<ul style="list-style-type: none"> 设备配备除尘集尘装置 制定并监督执行安全操作规程 个体防护: 佩戴防尘口罩
高处作业风险 (坠落、物体打击、触电等)	<ul style="list-style-type: none"> 执行作业审批与安全交底制度, 设置安全警示标志 严格执行作业人员持证上岗 个体防护: 佩戴安全帽、安全带, 并设专人监护
受限空间及维保风险 (机械挤压、触电、中毒、缺氧窒息、燃爆等)	<ul style="list-style-type: none"> 严格执行安全操作规程及断电上锁程序 对技术人员进行专项安全培训 个体防护: 穿戴绝缘手套、防砸鞋等劳动防护用品

案例 系统化职业健康防护实践, 构建身心并重的员工健康管理体系

2025 年, 公司下属企业怡达快速电梯系统推进职业健康安全管理工作, 于 4 月联合专业机构举办“投入积极工作, 享受积极生活”主题心理健康讲座, 关注员工心理福祉; 全年在生产场所更新、张贴职业病危害告知卡与警示标识 30 余张, 强化源头警示与知情权保障; 并于 6 月组织 70 余名接害岗位员工完成在岗期间职业健康体检。通过“健康教育、工程警示、医学监护”三重举措的有效落实, 公司全年未发生职业病及疑似病例, 切实体现了对员工身心健康的全方位关怀, 筑牢了预防为主的职业健康防线。



案例 开展生产安全事故综合应急演练, 提升全员应急能力与安全素养

为深入贯彻习近平总书记关于防灾减灾救灾重要论述和关于安全生产重要指示精神, 进一步压实企业安全生产主体责任, 提升基层应急救援与处置能力。2025 年 10 月, 由广州市国资委、番禺区人民政府联合主办, 广州工控集团、广日股份、番禺区国有资产监督管理局承办的“2025 年广州市国资系统安全生产暨反恐应急演练”在广日工业园内圆满举行。市国资属下 26 家集团及番禺区属 7 家企业及广州工控集团、广日股份等广州市内企业有关负责人共 160 人参与观摩。广日股份以此活动为契机, 认真总结经验和不足, 将演练成果切实转化为提升实战能力的有效手段, 持续提升安全管理水平, 为企业高质量发展筑牢安全防线。



关键绩效

2025 年, 公司实现员工体检与职业病筛查全覆盖, 覆盖率为 **100%**, 全年未发生职业病病例;

职业健康、生产安全类培训总时长 **1,476.5** 小时, 人均培训总时长 **0.3** 小时。

2025 年, 公司安全生产总投入 **1,357.9** 万元; 员工工伤保险投入金额 **225.1** 万元, 员工安全生产责任险投入金额 **21.0** 万元, 员工工伤保险覆盖率 **100%**, 员工安全生产责任险覆盖率 **100%**;

开展安全演习 (火灾、有毒气体泄漏等) **121** 次;

工伤率 **0**, 因工死亡人数 **0** 人, 因工伤损失工作日数 **0** 日; 百万工时伤害率 **0%**。



新格局 新赋能 新辉煌

04

绿色低碳，保护环境

广日股份将绿色运营视为可持续发展的基石，以“恪守环境合规，智造绿色价值”为指引，系统构建覆盖合规管理、能源资源利用、污染防治及气候应对的全方位环境管理体系。公司致力于通过优化生产流程、深化资源循环、强化排放管控及提升气候韧性，在运营各环节践行环境责任，推动经济效益与生态效益协同发展，为实现长期可持续增长注入绿色动力。

我们的行动

- 环境合规管理
- 能源利用
- 水资源利用
- 废弃物处理
- 污染物排放
- 循环经济
- 应对气候变化

环境合规管理

广日股份秉承绿色可持续发展理念, 坚持将生态系统与生物多样性保护、环境合规管理同步融入生产经营全过程。公司建立以董事长为第一责任人的环境保护委员会, 统筹部署环境保护、生态风险防控与生物多样性保护各项工作。公司持续完善全维度环境管理体系, 旗下生产制造企业均通过 ISO 14001 环境管理体系认证, 常态化开展生产运营生态影响评估, 切实降低经营活动对生态系统的扰动, 以规范化、制度化的环境与生物多样性管理, 为绿色运营和高质量发展筑牢根基。

广日股份环境保护委员会架构图



在建立健全环境管理体系的基础上, 广日股份进一步制定了《环境保护管理制度》, 明确各环节环境管理要求与责任。公司以制度为依托, 设定具体环境绩效目标, 系统推进能源与资源节约、废弃物合规处置及污染物减排工作, 持续降低运营对环境的影响。通过将制度贯穿于研发、生产与运营全流程, 公司切实履行在可持续发展与绿色运营方面的承诺, 致力于实现环境效益与运营效率的协同提升。



ISO 14001 环境管理体系认证

案例 协同推进环境合规实践, 构建全过程管理体系

2025 年, 广日股份持续深化环境合规的系统性管理, 推动下属企业在项目准入、过程管控及体系认证等方面落实具体实践。其中, 广日电梯贯彻绿色低碳模式, 其新建喷涂线完成环评批复与验收且三废监测合格, 同步完成绿色工厂新标准对标并新增产品碳足迹及碳排放报告; 怡达快速电梯新建表面喷涂生产线后, 建立污染源检测与运行管理台账, 落实环保长效管理以保障污染物稳定达标排放; 广州塞维拉持续完善环境管理体系, 年内荣获“广州市清洁生产证书”并通过 ISO 14001 环境管理体系年度监督审核。系列举措全面强化了公司环境合规管理能力, 有效保障各业务环节环境合规运营, 助力公司绿色经营水平持续提升。

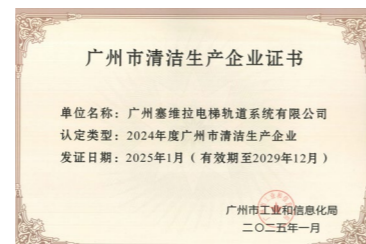

案例 数字化系统赋能环境合规管控, 实现精准监控与源头减量

2025 年, 公司通过践行绿色低碳发展理念, 统筹环境管理数字化建设, 将数据监控与工艺优化深度融入环境合规实践, 助力设备节能改造、工艺优化, 推动环境管理从事后监测向过程预防延伸, 构建了更动态、精准的环境合规管理能力。

- 广日电梯持续深化环保理念, 通过加大数字工厂数据集控平台的覆盖, 以增加喷涂线工件感应器、减少压缩空气使用等方式, 推动设备节能改造。全年碳排放量下降 **5.2%**, 总用电量减少 **0.7%**。
- 怡达快速电梯通过引入数字化改造模型, 对生产设备工艺进行优化, 年度废水排放量减少近 **5** 吨, VOC 排放量减少 **85%**。
- 广日电气根据智慧园区系统的监控结果, 进行空压机管道及废气排放处理系统改造, 全年减少用电约 **14.1** 万度, 降低了能源消耗和碳排放。
- 广日物流通过开发涵盖数智化物流、生产制造、合同管理等方面的信息系统, 进一步实现无纸化办公。
- 广州塞维拉通过绿色能源管理系统, 创新智能控电 + 水循环体系实现精准节能, 降低年度用电量 **34** 万度、碳排放同比下降 **15.9%**, 降低木方包装材料 **46** 吨。

案例 喷粉线废水泄漏应急演练, 提升实战协作与巩固环境安全防线

2025 年 11 月, 公司下属企业广日电梯成功组织了一次喷粉线废水泄漏现场处置演练, 模拟了因排水操作不当导致废水满溢、可能污染周边水体和土壤的环境风险场景。演练严格依据公司突发环境事件应急预案开展, 应急人员各司其职, 快速高效完成了断源、截污及后期处置等关键环节, 整个过程职责明确、操作熟练、物资充足, 达到了预期效果。此次演练有效提升了团队应对突发环境事件的实战能力和协作信心, 进一步强化了公司的环境风险防控体系。



广日电梯开展突发环境风险事件应急演练

公司环境管理目标

目标	指标	方案
生活污水规范化管理与达标排放	生活污水排放达到国家及广东省现行水污染物排放标准中相应控制级别要求, 排放管理符合市政接管及合规监管要求。	对生活污水实施分类收集和规范预处理, 经处理后纳入市政污水管网, 由市政污水处理设施集中处理; 加强排水设施运行维护与合规检查。
大气污染物及挥发性有机物 (VOCs) 受控排放	有组织及无组织废气排放达到国家及广东省现行大气污染物和 VOCs 排放标准中相应阶段或控制等级要求。	对有机废气、粉尘废气等分类收集并集中治理, 配置废气处理设施并保持稳定运行, 定期开展设施维护与运行管理。
生产及作业噪声规范管控	厂界及作业区域噪声水平达到国家环境噪声排放标准规定的相应功能区控制等级要求。	对主要噪声源采取隔声、减振、消声等综合降噪措施, 强化设备维护管理, 合理安排生产和作业时段。
一般固废与危废规范化管理	一般固废和危废管理达到国家固体废物污染防治法律法规规定的规范化管理要求, 实现分类、贮存、转移和处置全过程合规。	设置符合规范要求的一般固废和危废暂存场所, 危险废物委托具备资质的单位依法处置, 一般固废按规定回收或处理。
资源与能源节约及效率提升	资源与能源管理达到公司内部节能管理及相关法规要求的受控运行水平, 持续推进使用效率提升。	推行节能运行和精细化管理措施, 完善用水、用电、用油等资源能源管理台账, 加强员工节约意识培训。

关键绩效

2025 年公司**未发生**环境事件, 也未因环境问题受到行政处罚。

公司环保投入总金额达 **125.91** 万元, 较上年度提升 **79%**

公司开展环境保护培训时长达 **220** 小时, 覆盖 **1,412** 人次;

开展突发环境风险事件应急演练 **15** 场, 覆盖 **113** 人次。

能源利用

广日股份将能源管理视为践行清洁生产与应对气候变化的核心环节。公司系统推进节能降耗与清洁能源替代, 将能源绩效与碳减排目标纳入环境管理体系, 通过技术升级、流程优化和可再生能源应用, 持续降低能耗与碳排放强度, 全面提升能效, 积极应对气候变化。

为系统推进能源转型与清洁生产, 广日股份制定并实施了《能源资源节约管理规定》《节约用电管理制度》等一系列内部制度, 明确各环节能效管控标准与责任, 旨在通过精细化管理与技术应用, 持续降低碳足迹, 践行绿色发展承诺。



ISO 50001 能源管理体系认证证书

广日股份节能减排措施



运行优化

严格管控办公及生产区域用电, 推行人走灯关、空调温控、设备非生产时段断电等精细化措施。对空压机等关键设备实施参数优化与管道改造, 从运行环节减少能源浪费。

技术升级

在新建、改建项目和设备采购中, 优先采用高效节能工艺与产品, 明确禁止采购国家淘汰目录中的高耗能设备。通过持续的生产工艺优化直接降低单位产品能耗。



材料替代

积极推行环保材料替代, 例如在变压器生产中采用低挥发性的环保绝缘树脂, 替代传统高挥发性绝缘漆, 从源头减少生产过程中的能源消耗与污染物排放。

可再生能源

公司将提升可再生能源使用比例作为明确的量化目标之一, 并积极规划与布局。通过探索在场区内安装光伏发电系统等清洁能源项目, 旨在直接提升绿色电力在总能耗中的占比, 推动能源结构向低碳化转型。



案例 通过设备升级, 实现生产能效显著提升

2025 年, 为系统推进节能降耗, 公司下属企业广日电梯对于主要用能设备开展运行评估与经济性分析, 并针对性实施技术改造, 其中包括采购并投用了新型高效激光切割机, 替代原有老旧设备。与原设备 (功率 34kW, 切割功率仅 2kW, 光电转化效率不足 6%) 相比, 新设备虽输入功率升至 60kW, 但切割功率大幅提升至 12kW, 光电转化效率达到 20% 以上, 能效水平显著提高。该项改造预计每年可节约用电约 1.2 万度, 是公司通过技术迭代持续提升能源使用效率、落实精细化节能管理的具体实践。

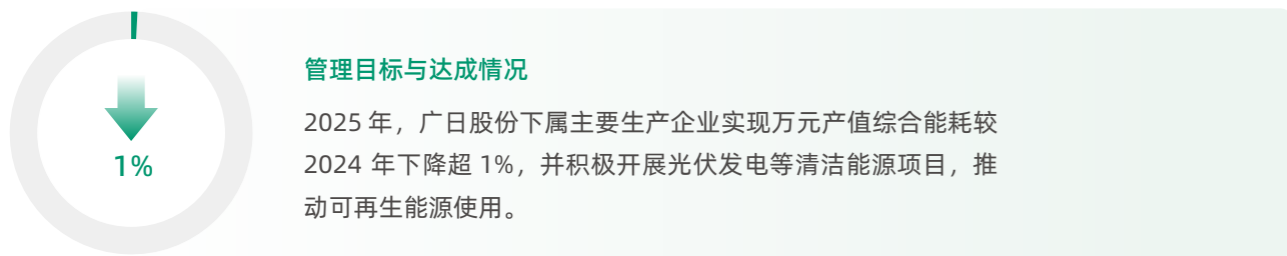

关键绩效

能源消耗总量	单位营收 / 产品 / 产值综合能耗	
5,728.55 吨标煤	0.0079 吨标煤 / 产量单位 (吨标煤 / 万元)	
直接能源消耗量	汽油	天然气
1,257.52 吨标煤	592,295.39 升	504,503 立方米
间接能源消耗量	电力	
4,471.03 吨标煤	36,379,414.09 千瓦时	
可再生能源 / 清洁能源使用量	可再生能源使用比例	
3,013,436 千瓦时	7.65%	

水资源利用

广日股份高度重视水资源的节约与高效利用, 将节水管理纳入公司可持续发展的核心环节。公司建立了系统的水资源管理制度, 通过设定用水管控目标、完善节水规章, 并配套实施全员节水意识提升计划, 为节水工作提供制度保障。同时, 公司积极推进用水设施的技术改造与优化, 通过加装节水阀、更换节水型器具等一系列措施, 从源头减少水资源消耗, 致力于构建精细化、规范化的水资源管理体系。

广日股份水资源管理体系

- 目标与制度管理**
 - 实施用水点定额管控, 对超出内部控制要求的情况, 明确责任部门开展原因分析并制定整改措施。
 - 建立并完善公司节水管理规章制度, 规范用水行为, 明确管理职责和执行要求。
- 设施技术改造**
 - 对生产车间、办公楼等区域的用水设施实施节水改造, 通过加装节水装置、减少非必要用水点、更换阀门等方式降低单位用水量。
 - 对卫生间便器蓄水装置进行节水型改造, 降低单次冲水用水量, 提高用水效率。
- 巡查与运维保障**
 - 建立日常巡查与定期抄表机制, 加强供水设施和管网的检查, 及时发现并修复跑冒滴漏问题。
 - 明确专责部门负责供水系统及节水设施的运行维护, 确保设施稳定、高效运行。
- 监督与行为引导**
 - 定期对用水情况进行统计分析, 跟踪节水措施实施效果, 持续优化管理方式。
 - 加强员工节水宣传与培训, 通过制度约束和行为引导, 规范用水行为, 营造全员参与的节水管理氛围。

案例 实施喷涂工艺节水改造, 提升水资源循环利用

公司下属企业怡达快速电梯积极推进生产环节的绿色化改造, 对喷涂车间的水资源使用进行了系统性优化。通过改进喷涂工艺与强化水循环系统, 在确保生产质量的同时, 显著减少了喷漆作业过程中的新鲜水消耗与废水产生。经统计, 该项目实施后预计年废水排放量减少 5 吨, 有效提升了水资源的利用效率, 是公司践行清洁生产与节水减排目标的具体体现。

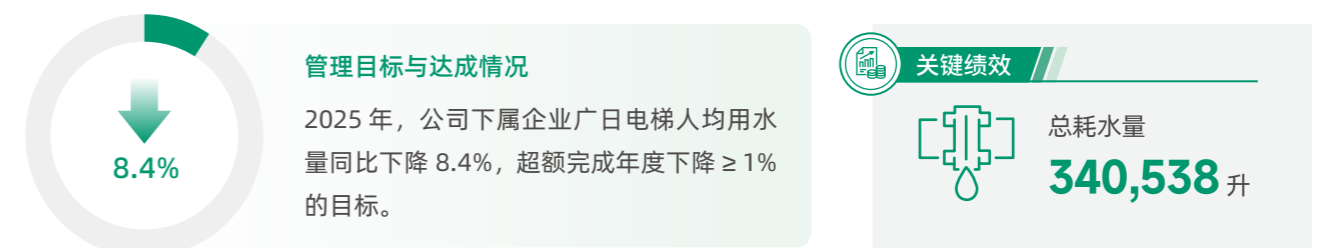
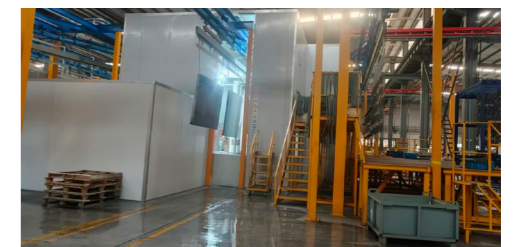

废弃物处理

广日股份将废弃物管理作为环境管理体系的重要组成, 严格依据《废品处理制度》及《废弃物管理规定》实施全流程管控。公司建立了覆盖生产经营全环节的废弃物分类体系, 明确划分为可回收物、有害垃圾、其他垃圾与餐厨垃圾四类, 并严格执行分类收集、合规贮存与依法处置。通过系统化的管理机制, 公司致力于推动废弃物的规范处理与资源化利用, 确保所有相关活动符合国家及地方的环保法律法规要求。

案例 优化扶梯主机包装, 实现废弃物源头减量

公司下属企业广日电梯积极践行废弃物减量化原则, 从产品供应链环节推进绿色包装改进。针对扶梯主机的来料包装进行了专项优化, 将原有的全封闭式木箱包装创新设计为底座式包装。此项改进取消了原木箱五个面的封闭板材, 在确保主机运输安全与质量的前提下, 显著减少了木材使用。经核算, 单次包装可节约包装夹板与木方约 6 平方米, 从源头有效降低了木材资源消耗与后续包装废弃物的产生, 体现了公司在产品全生命周期内推进环境友好的持续努力。



公司优化扶梯主机来料包装

危险废物处理流程

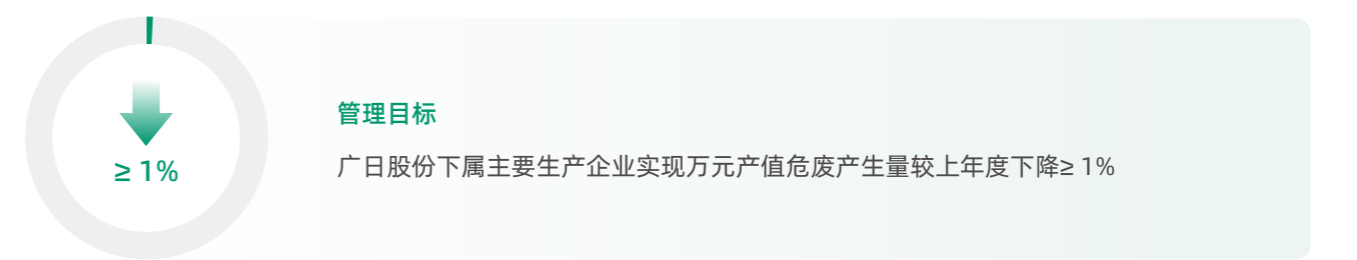

关键绩效

一般固体废弃物
5,965.8 吨

危险固体废弃物
10.5 吨



污染物排放

广日股份严格遵守国家及地方环保法规, 全面落实污染物排放管控。公司建立了覆盖废水、废气及危废等污染源的全过程管理体系, 通过完善管理制度、实施应急预案并定期组织演练与第三方监测, 持续强化环境风险防控能力。2025 年, 公司各项污染物指标均实现稳定达标排放, 环境管理保持合规可控。

广日股份污染物风险识别与应对措施

风险类型	主要风险及来源	风险识别方式	应对与管理措施
 水污染物排放风险	生活污水、生产辅助用水在收集或预处理过程中管理不到位, 可能导致排放不符合接管或排放要求。	定期开展排水设施巡检; 关注污水去向及处理路径; 通过内部检查和外部监管要求识别潜在合规风险。	对污水实施分类收集和规范化管理, 确保按要求接入市政污水处理系统; 加强设施运行维护和日常管理, 防范异常排放。
 废气与 VOCs 排放风险	喷涂、清洗、使用溶剂等工序产生的有机废气, 如收集不充分或治理设施运行异常, 可能造成超标或无组织排放。	通过废气收集系统运行状态检查、治理设施维护记录及现场巡查识别风险。	对废气实施分类收集并配置相应治理设施, 确保设施稳定运行; 定期开展设备维护和运行管理。
 粉尘及颗粒物排放风险	生产加工、物料转运等环节产生的粉尘, 如防护或除尘措施不足, 可能对环境和作业区域造成影响。	现场作业检查、设备运行状态巡查、员工反馈。	配置并运行除尘设施, 加强密闭和集气措施; 强化设备维护和清洁管理, 降低粉尘逸散。
 噪声排放风险	生产设备、辅助设施运行产生的噪声, 若管控不当, 可能对厂界及周边环境造成影响。	定期检查主要噪声源设备运行情况; 结合投诉或监管要求识别潜在风险。	对高噪声设备采取隔声、减振、消声等措施; 合理安排作业时间, 持续优化噪声控制方案。
 管理与制度执行风险	环保制度落实不到位、员工环保意识不足, 导致操作不规范或管理缺失。	内部检查、培训记录及管理评估。	建立并完善污染物排放管理制度, 加强员工培训和宣传, 明确岗位职责, 提升合规执行力。

广日股份系统治理废气与废水, 实现稳定达标排放



工业废气治理

源头控制: 优先选用清洁能源, 喷粉线采用天然气作为燃料, 从源头减少二氧化硫等污染物产生。
末端治理: 针对固化有机废气, 配置“气旋塔 + 二级活性炭吸附”处理设施, 有效降低总 VOCs 排放浓度。
运行保障: 定期更换活性炭, 确保治理设施持续高效运行。



工业废水治理

建设并运行专用废水处理设施, 采用“隔油 + 混凝反应 + 沉淀 + pH 调节”等组合工艺, 系统降低污染物浓度, 确保外排废水稳定达标。

2025 年, 经有资质的第三方机构监测, 公司废气、废水 **100%** 符合国家及地方排放限值要求。

案例 升级排放监控与预警能力, 系统提升环境风险防控水平

2025 年, 公司通过技术升级与常态化监测, 持续强化污染物排放的过程管控与风险预警能力。公司下属企业广日电气完成危险品仓库气体报警系统改造, 实现故障报警与浓度超标报警分离, 并为浓度预警配备独立线路, 有效提升了废气泄漏预警的准确性与响应可靠性; 同时, 下属企业广日物流定期开展厂区“三废”的系统性监测, 年度处理转移危险废物 16.34 吨, 实现所有排放口数据稳定达标。这些措施共同完善了从实时预警到定期验证的排放监控网络, 增强了公司对环境风险的前端防控与合规保障能力。

公司 2025 年污废排放情况

关键绩效

废水排放总量
72,264 吨

其中: 工业废水总量
1,649 吨

其中: 生活污水总量
70,615 吨

循环经济

广日股份将发展循环经济作为实现绿色转型的重要路径，特别聚焦于包装材料的循环利用。我们致力于突破传统线性消耗模式，将物料与包材管理纳入闭环体系，从设计、使用到回收再生各环节，系统贯彻减量化、再利用与资源化原则。通过构建以包装优化为核心的循环实践，公司不仅有效降低资源消耗与废弃物产生，更积极探索价值链上的资源循环解决方案，推动运营模式向可持续、高效率的循环生态系统演进。

案例 钣金余料循环利用，提升资源效率与践行循环经济

2025 年，公司下属企业广日电梯在轿厢等薄板钣金件生产过程中，针对剪冲开料环节产生的边角料，系统地推动了资源化循环利用。车间通过对余料尺寸进行标准化收集与分类整理，并由工艺部门对零部件需求进行精准匹配，成功将满足技术要求的废旧板材，创新性地应用于操纵壁、前壁及门灯横梁三件套的封头部件生产中。该项目实现了生产废料向可用原料的直接转化，每年可回收利用板材约 2.5 吨，有效减少了原材料消耗和固体废物产生，是公司在生产环节践行循环经济、挖掘资源潜力的具体实践。



废旧板材回收

关键绩效

2025 年
广日股份原材料利用率达 **95.41%**，超额完成年度目标值 (94.81%)；
可再生资源消耗量为 **11,004.61** 吨。

应对气候变化

应对气候变化是全球共同面临的关键挑战。广日股份高度重视气候议题对运营与发展的长远影响，积极回应国家“双碳”目标与《巴黎协定》的减排导向，并参照气候相关财务披露工作组 (TCFD) 建议框架，逐步构建系统性的气候治理与披露机制。当前公司正努力通过推广可再生能源应用、推进绿色包装与资源循环利用等措施，持续降低运营碳排放，探索与产业链协同减碳的路径，稳步提升气候韧性与低碳转型能力。

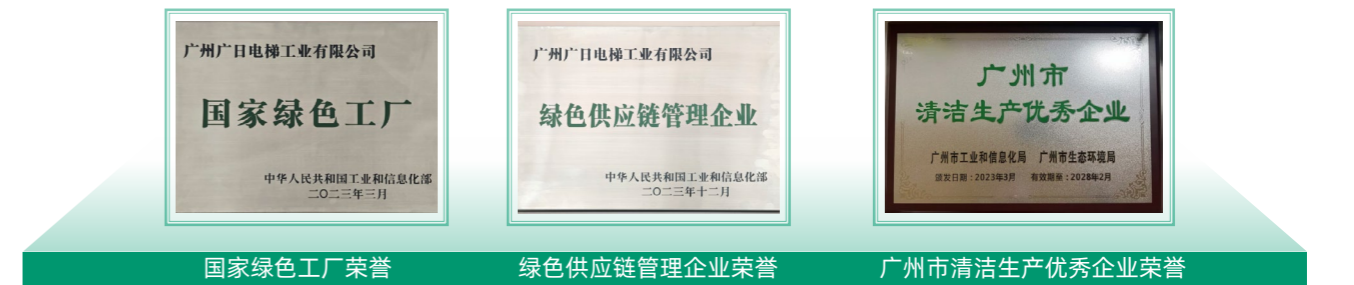

治理

广日股份充分认识到气候变化产生的极端天气，对企业可持续发展的深远影响，并将气候相关议题纳入公司核心治理框架。公司建立了安全管理委员会，全面统筹与监督影响公司生产经营的极端天气应对工作，确保相关战略与行动得到有效贯彻。为强化执行力度，公司将与生产经营相关的极端气候应对绩效目标融入各部门及关键岗位的年度工作考核标准，并与个人绩效评价直接挂钩，以此推动全员参与，持续提升公司气候应对治理水平与整体 ESG 管理效能。



战略

在战略层面，广日股份将气候变化相关风险与机遇系统纳入公司中长期发展规划。公司通过识别气候相关的物理风险与转型风险，评估其对运营及价值链的潜在影响，并相应调整战略重心。基于此，我们正着力将气候韧性建设与低碳发展路径融入整体业务战略，通过优化能源结构、增强供应链适应能力及推动绿色创新等措施，构建面向未来的可持续竞争力。

公司积极识别由极端天气事件 (暴雨、台风、冰雪) 引发的直接物理损害与生产运营中断风险，同时亦关注应急管理体系本身存在的薄弱环节可能放大灾害影响。

广日股份气候风险及表现

风险类型	具体描述
 <p>急性物理风险 (暴雨)</p>	厂区排水系统能力不足或排水设施堵塞 可能导致厂区内涝, 雨水倒灌进入生产车间或仓库, 造成设备浸泡、原材料受损及生产中断
	建筑结构(屋顶、墙体、危化品仓库等)防水性能不足 雨水渗漏可能损坏库存物资和生产设备, 并在极端情况下引发危险化学品泄漏等次生环境与安全风险
	关键电气设施(如变配电室、电缆沟)防护不足 设备受潮或进水可能引发短路、故障或停电事故, 影响生产连续性和作业安全
 <p>急性物理风险 (台风)</p>	高空设施(彩钢板屋顶、广告牌、雨棚等)固定不牢 在强风作用下易发生破损、脱落或倒塌, 造成直接财产损失并对人员安全构成威胁
	户外物资存放及户外作业暴露风险 露天存放的原材料、设备或成品可能受损; 高空作业、吊装作业等存在显著安全风险
	门窗、管道支架等结构稳固性不足 强风可能导致结构松动或损坏, 加剧雨水侵入风险, 并对设备及管线安全造成影响
 <p>急性物理风险 (冰雪)</p>	厂区裸露管道防冻措施不足 低温结冰可能导致供水、消防等管道冻裂, 引发泄漏、供水中断及安全隐患
	厂内道路及作业区域结冰 影响物流运输和人员通行, 增加滑倒和交通事故风险, 并可能影响应急通道畅通
 <p>供应链韧性风险</p>	极端天气预警及响应机制不完善 对暴雨、台风等预警信息响应滞后, 未能及时采取物资转移、生产调整等预防措施, 放大潜在损失
	应急物资储备与管理不足 沙袋、水泵、应急电源等关键物资不足或失效, 削弱突发事件初期的应急处置能力
	供应链和物流对外部环境依赖度较高 原材料或关键零部件运输受极端天气影响延误, 可能导致生产计划调整或履约风险

案例 光伏发电项目持续建设, 清洁能源利用规模显著提升

2025 年, 广日股份持续践行绿色运营承诺, 公司旗下成都工业园、昆山工业园均顺利完成屋顶分布式光伏发电项目工程的施工与并网, 两处生产基地新建光伏发电装机容量合计达 8.21MW, 预计发电 612 万度 / 年, 将实现二氧化碳减排约 3,547 吨 / 年。公司光伏发电项目的持续建设, 有力助推公司降低碳排放强度, 是公司积极布局可再生能源、向低碳转型发展的关键举措。



广日股份成都工业园光伏屋顶



广日股份昆山工业园光伏屋顶

案例 系统应对超强台风“桦加沙”, 保障运营与人员安全

2025 年 9 月, 为应对超强台风“桦加沙”, 公司迅速启动应急预案, 系统部署防灾工作。公司严格执行全市“五停”指令, 组织总部员工居家办公并备份资料, 同时要求各下属企业提前储备不少于 3 天的应急物资, 并对所有厂房设施进行安全加固与隐患排查。通过建立 24 小时应急值守与信息报送机制, 公司确保了响应期间的人员安全与资产保护, 有效降低了运营中断风险, 展现出应对极端天气事件的系统化管理能力。



广日电气应对超强台风安全部署

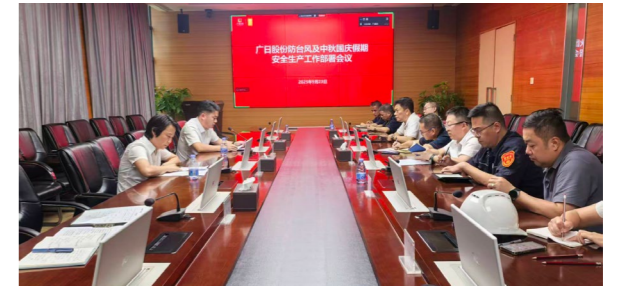

防台风安全生产工作部署会议

影响、风险与机遇管理

广日股份将气候变化相关风险系统纳入公司整体风险管理体系, 确保其得到有效识别、评估与监控。公司定期开展气候相关议题的专项评估, 并对风险应对措施的实施情况进行持续监督与跟进。通过不断优化内部管控流程与响应机制, 公司致力于提升对气候风险的主动管理能力与整体运营韧性。

指标与目标

在指标与目标管理方面, 广日股份正逐步建立气候相关绩效的量化追踪体系。目前, 公司已开始系统统计自身运营产生的温室气体排放数据, 并将其作为衡量环境绩效的关键指标。同时, 公司通过定期开展气候变化意识与应急响应的专项培训, 提升全员的认知与行动能力。未来, 广日股份将持续完善科学的气候目标设定与披露机制, 强化数据管理与分析能力, 以推动减排行动与气候适应工作的有效落地。

温室气体排放总量: **22,004** tCO₂e

温室气体范围 1 排放量

4,268.1 tCO₂e

温室气体范围 2 排放量

17,735.9 tCO₂e

温室气体直接减排量: **5,986** tCO₂e

结篇

关键绩效表

指标		单位	2025 年数据
经济类			
营业收入		万元	72,456
总资产		万元	1,512,701
基本每股收益		元 / 股	0.8134
环境类			
温室气体排放	范围一温室气体排放量	吨二氧化碳当量	4,268.1
	范围二温室气体排放量	吨二氧化碳当量	17,735.9
	温室气体排放总量 (范围一和范围二)	吨二氧化碳当量	22,004
	范围一温室气体排放强度	吨二氧化碳当量 / 万元	0.059
	范围二温室气体排放强度	吨二氧化碳当量 / 万元	0.245
	温室气体排放强度	吨二氧化碳当量 / 万元	0.304
废水	废水排放总量	吨	72,264
废弃物	废弃物产生总量	吨	5,976.3
	有害废弃物总量	吨	10.5
	无害废弃物总量	吨	5,965.8
能源	综合能源消耗量	吨标准煤	5,728.55
	能源使用强度	吨标准煤 / 产量单位 (吨标煤 / 万元)	0.0079
	清洁能源使用量	千瓦时	3,013,436
	清洁能源使用占比	%	7.65
水资源	总耗水量	升	340,538
环保投入	环保投入	万元	125.91
社会类			
研发创新	研发人员	人	638
	研发投入	万元	超 25,000
	有效专利总数	件	1,595
	新增发明专利	件	44
员工	员工总数	人	4,874
	员工培训覆盖率	%	100
	员工培训总时长	小时	62,810
	职业健康、生产安全类培训总时长	小时	1,476.5
	安全生产总投入	万元	1,357.9
	员工工伤保险覆盖率	%	100

指标		单位	2025 年数据
社会类			
员工	工伤率	%	0
	百万工时伤害率	%	0
	职业病发病率	%	0
供应商	供应商总数	家	2,143
	供应商培训次数	次	167
	供应商培训时长	小时	5,498
数据安全与客户隐私	客户信息安全与隐私保护培训场次	场	10
	客户信息安全与隐私保护培训覆盖人数	人	1,332
	客户信息安全与隐私保护培训总时长	小时	805.5
	信息安全应急演练场次	场	12
	信息安全应急演练参与人数	人	141
	社会贡献	乡村振兴投入	万元
社会公益投入	万元	50	
治理类			
公司治理	股东会召开次数	次	4
	董事会全体会议次数	次	10
	董事会平均出席率	%	100
	独立董事占比	%	33
	女性董事占比	%	22
	信息披露评价等级	级	A
内控合规	内控合规风控培训场次	次	15
	内控合规风控培训覆盖人数	人	1,393
	内控合规风控培训总时长	小时	2,374.5
反商业贿赂及反贪污	贪污诉讼案件数量	件	0
	贿赂及贪污举报事件数量	件	0
	反商业贿赂及反贪污培训次数	次	33
	反商业贿赂及反贪污培训覆盖人数	人	1,230
	反商业贿赂及反贪污培训管理层覆盖率	%	100
	反商业贿赂及反贪污培训总时长	小时	3,697.1
反不正当竞争	反不正当竞争培训场次	次	60
	反不正当竞争培训总时长	小时	101

指标对标

报告章节	《上海证券交易所上市公司自律监管指引第 14 号——可持续发展报告（试行）》	《可持续发展报告标准》(GRI Standards)
关于本报告	第三条、第四条、第五条、第六条、第七条、第九条	1-1、1-2、1-3、2-1、2-2、2-3
董事长致辞		
关于我们	第五十四条	2-6、2-12、2-13、2-14、2-16、2-17、2-29、3-1、3-2、3-3
治理筑基，合规致远		
党建引领		
公司治理	第五十条	2-9
合规风控	第十一条、第十二条、第十八条	2-25、2-26、2-27、207-1、207-2
投资者关系管理	第五十条	2-27、207-1
反商业贿赂及反贪污	第五十一条、第五十二条	205-1、205-2、205-3
反不正当竞争	第五十一条、第五十三条	206-1、206-2
创新发展，实现共赢		
创新驱动	第四十二条	206-2、418-1
产品和服务安全与质量	第四十六条	416-1、418-1
供应链安全	第四十四条	308-1、414-1
平等对待中小企业	第四十五条	
数据安全与客户隐私保护	第四十七条	418-1
以人为本，回馈社会		
乡村振兴	第三十九条	203-1
社会贡献	第四十条	203-1
员工雇佣与权益保障	第四十八条、第四十九条	2-7、401-1、401-2、401-3、405-1、406-1
员工培训与发展	第四十九条	404-1、404-2
员工福利与关怀	第四十八条、第四十九条	401-1、401-3
职业健康与安全生产	第四十九条	403-1、403-2、403-3、403-5、403-6、403-9
绿色低碳，保护环境		
环境合规管理	第二十九条、第三十三条	301-1、301-2、301-3
能源利用	第三十六条	302-1、302-2、302-4
水资源利用	第三十七条	303-1、303-2、303-3、303-5
污染物排放	第三十条	303-2、305-5、305-6
废弃物处理	第三十一条	306-1、306-2、306-3、306-4、306-5
循环经济	第三十四条、第三十五条	302-4、306-4
应对气候变化	第二十条、第二十一条、第二十三条、第二十四条、第二十七条	201-2、305-1、305-2、305-4
结篇		
关键绩效表		
指标对标		
读者反馈表		

注：公司以电梯业务为核心，向相关领域多元化发展，形成高端智能装备产业、现代服务业及数字经济产业三大业务板块，科技伦理、反不正当竞争、循环经济等相关议题与公司核心经营实质关联性较弱，经评估不具有双重重要性，本报告未对上述议题进行重点披露。

读者反馈表

尊敬的读者：

您好！

非常感谢您在百忙之中阅读《广州广日股份有限公司 2025 年环境、社会及公司治理 (ESG) 报告》。为了向您及其他利益相关方提供更有价值的信息，并有效促进公司提升履行企业社会责任的能力与水平，我们真诚期待您的意见和建议。

选择题（请在相应位置打√）

1. 您对本报告的总体评价是：

非常好 好 一般 较差 差

2. 报告对利益相关方所关心问题的回应和披露？

非常好 好 一般 较差 差

3. 您认为广日股份在经济责任方面做得如何？

非常好 好 一般 较差 差

4. 您认为广日股份在环境责任方面做得如何？

非常好 好 一般 较差 差

5. 您认为广日股份在安全管理方面做得如何？

非常好 好 一般 较差 差

6. 您认为广日股份在员工责任方面做得如何？

非常好 好 一般 较差 差

7. 您认为广日股份在社区责任方面做得如何？

非常好 好 一般 较差 差

8. 报告披露的信息、指标、数据是否清晰、准确、完整？

非常好 好 一般 较差 差

9. 您认为本报告的内容安排和版式设计是否方便阅读？

是 否

开放性问题：您对广日股份履行社会责任及本报告有任何意见与建议？

GRI 广州广日股份有限公司
Guangzhou Guang Ri Stock Co.,Ltd.